



Hillrom™

Hill-Rom 900 **Accella** voodi  
Kasutusjuhend  
LI900B4



\* 1 9 4 4 3 7 \*

194437  
Rev.13



Hillrom is a part of Baxter

**Baxter**



Hill-Rom S.A.S.  
Z.I. du Talhouët  
56330 PLUVIGNER - PRANTSUSMAA  
Tel: + 33 (0)2 97 50 92 12

hillrom.com

Väljaanne 13: Detsember 2022

Esmatrükk 2017

Käesolevas juhendis sisalduv teave on konfidentsiaalne ning seda ei tohi mingil kujul ega viisil reprodutseerida ega avaldada ettevõtte Hill-Rom eelneva kirjaliku loata.

Tootekujutised ja etiketid on esitatud üksnes teavitamiseks. Tegelik toode ja etiketid võivad olla teistsugused.

Baxter, Accella, AutoContour, AccuMax Quantum, Boost, ClinActiv, Duo, Golvo, Graphical Caregiver Interface (GCI), Hillrom, Hill-Rom, Hill-Rom, LowBase, MCM, Navicare, Primo, Sabina, SmartCare, SmartSync ja Viking on ettevõtte Baxter International Inc. või selle tütaretevõtete kaubamärgid.

FUSION Hybrid on ettevõtte Talley Group Limited registreeritud kaubamärk.

Hill-Rom jätab endale õiguse oma toodete disaini, omadusi ja mudeleid etteteatamata muuta. Ainsaks ettevõtte Hill-Rom antavaks garantiiks on selgesõnaline kirjalik garantii, mis antakse ettevõtte toodete müümisel või rentimisel.

Käesoleva kasutusjuhendi eksemplaride tellimiseks võtke ühendust oma riigi Hill-Romi esindajaga või minge aadressile hillrom.com ja tellige artikkel osa numbriga 194437.

# Sisukord

## Sissejuhatus, tehnilised andmed

Kasutusjuhendi ülesehitus.....	1
Sümbolite definitsioonid .....	2
Voodi mudel ja teie riik .....	3
Ohutus- ja kasutusnõuanded .....	3
Ettenähtud kasutus .....	3
Vastunäidustused .....	3
Omadused .....	4
Ettenähtud kasutajad .....	4
Esmakordne kasutamine .....	4
Ohtude ennetamine .....	5
Elektriohutus .....	7
Üldised nõuded kasutuskohale .....	9
Ohutusnõuded transportimiseks ja säilitamiseks .....	9
Tehnilised andmed.....	10
Ülevaade .....	13
Üldised sümbolid .....	14
Funktsioonide sümbolid.....	15

## Patsiendi voodisse paigutamine

Enne patsiendi voodisse paigutamist .....	19
Tarvikud ja välisseadmed .....	20
Madrats**.....	20
Soovitav venitusraam .....	23
Soovitavad tarvikud**.....	23
Soovitavad täiendavad osad.....	24
Soovitavad patsienditõstukid.....	24
Soovitavad söögilauad voodile .....	24
Otsalauad.....	25
Otsalaudade paigaldamine.....	25
Jalutsilaa kinnitussüsteem .....	26
Voodiraami pikendus*.....	26

## Patsiendi liikumise võimaldamine

Elektriliste funktsioonide juhtimiseadised .....	27
Poolkõljepiirde juhtimispaneel meditsiinitöötajale .....	27
Poolkõljepiirde juhtimispaneel patsiendile.....	27
Juhtimispuul* .....	27
Kahepoolne HiLow-pedaal meditsiinitöötaja režiimiga* .....	28
Lavatsi tõstmine/langetamine .....	28
Peatsi- ja reieosade tõstmine/langetamine.....	29
Trendelenburg/anti-Trendelenburg .....	30
Tooliasend.....	32
Lavatsi tasandamine .....	32
Voodist väljumist abistav asend .....	32

Mehaaniline reguleeritav jalutsiosa .....	33
Rippkäetoed** .....	33
Meditatsioonitöötaja graafilise liidese ( <b>GCI</b> ) juhtseadised .....	36
Avakuva .....	36
<b>Voodist lahkumise häired*</b> .....	<b>36</b>
Seljatoe (peatsi) nurga häire .....	39
Häire vaigistamise režiim .....	40
Kaal (kaalusüsteem)* .....	41
Patsiendi kaalumise .....	44
Voodiosade lisamine/eemaldamine .....	45
Kaalutud/kaalumata osad .....	45
Kombineeritud madrats <b>Accella</b> Therapy* .....	46
Madratsiekraani kirjeldus (vaikerežiim) .....	46
Madratsi paigaldamine .....	46
Madratsi aktiveerimine .....	47
Ravirežiim .....	48
Maksimaalse täispuhutuse režiim (P-Max) .....	48
<b>MCM*</b> .....	48
CPR (elustamine) .....	49
Transpordirežiim .....	49
Madratsi tühjendamine õhust .....	49
Madratsi seiskamine .....	50
Madratsi lahtiühendamine ja hoiustamine .....	50
Sätted .....	51
Wi-Fi-ühendus .....	53
<b>SmartCare</b> -süsteem* .....	55
<b>NaviCare</b> -süsteem* .....	55
<b>SmartSync</b> -süsteem* või Hillrom Digital Health Gateway .....	55
Wi-Fi-ühenduse moodul (WCM) – AD315A ** .....	56
Voodi leidmine käsitsi süsteemi <b>GCI</b> puhul .....	58
Wi-Fi ühenduse profiilide haldamine .....	61
Sidekaabel .....	62

## Patsiendi ohutus

Küljepiirded .....	63
Ruumi täitepaneel (AD288A)** .....	64
Fikseerimisrihmade kinnitusavad .....	66
Elektriliste funktsioonide juhtimine .....	67
Tõstetud voodi indikaator .....	68
<b>GCI</b> teate indikaator .....	68
Aku laetuse indikaator .....	68
Õtuli .....	68
CPR (elustamine) .....	69
Potentsiaaliühtlustuskontakt .....	70
Potentsiaaliühtlustuskaabel (AC968A)** .....	70
Meditatsioonitöö kutsung .....	70

## Hõlpsam hooldamine

Fikseeritud tilgajalg (AD294A-263627)**	71
Teleskoopiline tilgajalg (AD298A-AD299A)	71
Linahoidik*	72
Tihvtid kateetrikoti hoidmiseks	73
Hapnikuballooni hoidik (AC959A-AD101A-AD102A)**	73
Monitorialus (AD244B)**	74
Perfuusorihoidik (AC963A)**	76
Venitusraam	76
Soonesisese kanüüli organiseerija ja tugi (AD286A)**	77
Röntgenkiirtele läbipaistev reguleeritav peatsiosa (AD242A)**	77
Kroomitud tilgakonks (AC953A)**	80
Sildihoidik (AD325A)**	80
Peatsiadapteri kronstein (214557)	80

## Liigutamine/transport

Piduri- ja suunasüsteem	81
Toitekaabli fikseerimine	84
Eemaldatav raam (AD270B)**	84

## Dekontamineerimine, hooldus

Voodi dekontamineerimine	85
Ohutusalasel soovitusel	85
Soovitusel	85
Soovitusel puhastamiseks ja desinfitseerimiseks	86
Voodi hooldamine	90
Ohutusalasel soovitusel	90
Ennetav hooldus	90
Kasutuselt kõrvaldatud seadmed	91
Kombineeritud <b>Accella</b> Therapy madratsi* dekontamineerimine/hooldamine	92

## Lisa

Garantia ja tootjapoolse hoolduse tingimused	93
Vastavus	93
Elektromagnetiline ühilduvus	94
Elektromagnetiliste emissioonide vastavus	94
Vastavus elektromagnetilise häirekindluse nõuetele	96
Soovitatavad minimaalsed kaugused	99
Traadita Ühenduse Tehnilised	99





## Kasutusjuhendi ülesehitus

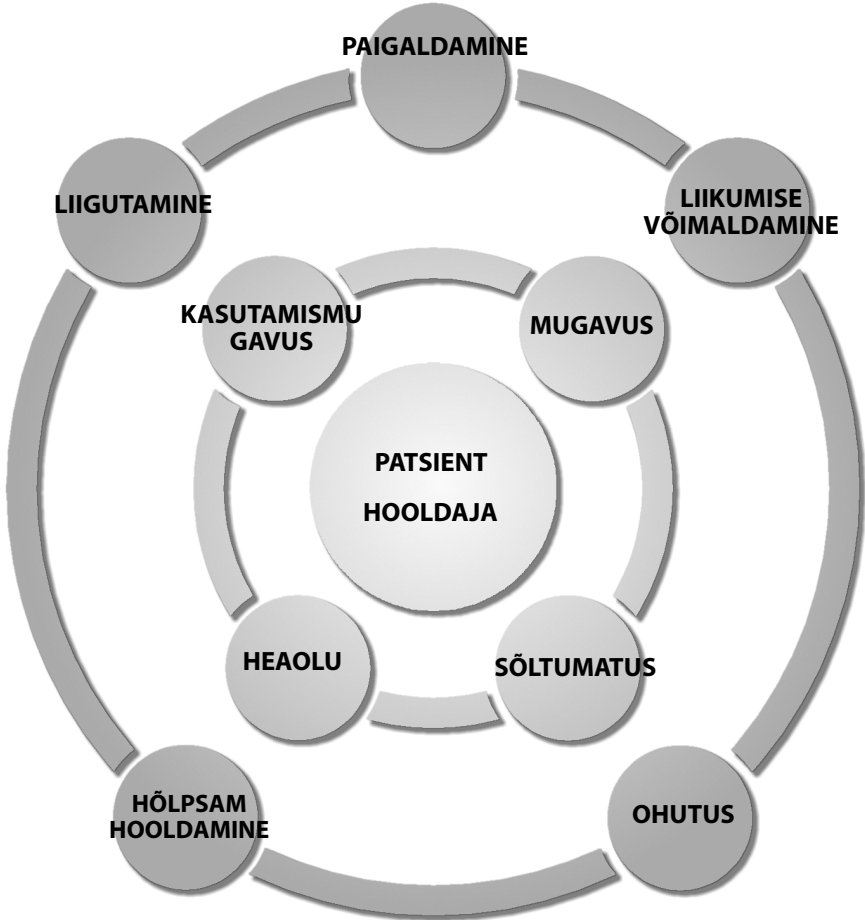







Hillromi voodid pakuvad patsientidele optimaalset mugavust, sõltumatust ning kiireks paranemiseks hädavajalikku heaolutunnet. Need on ka hooldajatele hõlpsasti kasutatavad.

## Sümbolite definitsioonid

Selles kasutusjuhendis kasutatakse loetavuse ja sisu mõistetavuse parandamiseks erinevaid kirjatüüpe ja tingmärke. Näiteks:

- standardne kiri – põhilise teabe jaoks kasutatav tavaline kirjalaad;
- **rasvane kiri** – rõhutab mingit sõna või fraasi;
- ⓘ juhib tähelepanu erilisele teabele või väga olulistele juhistele.
- Allolevad sümbolid tähistavad erinevaid riske ja ohte.

Sümbol	Kirjeldus
	Hoiatus <ul style="list-style-type: none"><li>• Selle sümboliga tähistatud soovitusel eiramise tulemusel võib kasutaja või patsient ohtu sattuda või seadmestik viga saada.</li></ul>
	Ettevaatust! <ul style="list-style-type: none"><li>• Selle sümboliga tähistatud hoiatuse eiramisel võib seadmestik viga saada.</li></ul>
	Nõuanne
	Kukkumisoht
	Muljumisoht
	Käte muljumise oht
	Keemilise ohu hoiatus
	Elektrilöögi oht



## Voodi mudel ja teie riik

Olenevalt kasutuskohaks olevast riigist ei pruugi kõik funktsioonid või tarvikud saadaval olla. Need funktsioonid on tähistatud tärniga (\*) ning tarvikud või täiendavad osad kahe tärniga (\*\*).

Voodi mudeli seerianumbri SN (HRPXXXXXXXX) ja selle UDI valmistamiskuupäeva leiate tuvastussildilt (vaata "Ülevaade" lehekülj 13). Voodi LI900B4 koosneb CS900B4 tähisega algava REF-viitega raamist/lavastist ja kahest otsalauast (peatsi- ja jalutsilaud).



- REF: CS900B4XXXXXX; CS900 = Hill-Rom 900 **Accella**; B = versioon; 4XXXXXX = ainulaadne seitsmekohaline arvkode, mis vastab erinevatele kriteeriumidele, nagu näiteks pinge, elektrilised funktsioonid, keel jne.
- SN: HRPXXXXXXXX: HRP = Hill-Rom Pluvigner; XXXXXXXX = suurenev versioonikood.
- UDI: kordumatu identifitseerimistunnus (Unique Device Identification).

## Ohutus- ja kasutusnõuanded

**i** Hill-Romi voodid pakuvad patsientidele igat tüüpi kasutuse jaoks optimaalset mugavust ja suuremat iseseisvust, et saavutada heaolutunne, mis soodustab kiiret taastumist. Neid on lihtne kasutada ka hooldajatel.

## Ettenähtud kasutus

CPR-funktsiooniga meditsiinilised voodid Hill-Rom 900 **Accella** LI900B4 on ette nähtud **täiskasvanute patsientide** intensiiv- (CPR-funktsioon töötab ka elektrikatkestuse korral), akuutseks ja ambulatoorseks raviks (EN60601-2-52 rakenduskeskkonnad 1, 2 ja 5). Selle konstruktsiooni kasu seisneb spetsialiseeritud üksustes kasutatavate arenenud tehnikate rakendamises, võttes arvesse kogu meditsiinipersonali vajadusi, ning see võimaldab kasutada monitooringuseadmeid ja transportida patsiente uuringuruumidesse.

## Vastunäidustused

- lapsed (alla 12-aastased või alla 1,46 m pikkused),
- üle 1,85 m pikkused inimesed;
- inimesed, kelle KMI on alla 17;
- inimesed, kes kaaluvad alla 40 kg.

---

## Omadused

Hill-Rom 900 **Accella** LI900B4 voodid on varustatud järgmisega:

- erakorraline CPR-funktsioon (elustamine),
- Trendelenburg/anti-Trendelenburgi funktsioon,
- voolukatkestuste eest kaitset pakkuvad akud.

Hill-Rom 900 **Accella** LI900B4 voodite lisavarustuse hulka kuuluvad:

- patsiendi asukoha tuvastamise süsteem;
- meditsiiniõe kutsungi funktsioon\*;
- sisseehitatud kaalumissüsteem (vastab direktiivile 2014/31/EMÜ), mis näitab patsiendi kaalu ja kehamassiindeksit (KMI);
- Wi-Fi-sidesüsteem\* (vastab direktiivile 2014/53/EMÜ);

süsteem **Accella Therapy\*** madratsi toiteks ja juhtimiseks, mis aitab ära hoida ja ravida I, II, III ja IV astme lamatisi madala kuni väga kõrge riskiga täiskasvanud patsientidel.

---

## Ettenähtud kasutajad

Voodite Hill-Rom 900 **Accella** ettenähtud kasutajad on kvalifitseeritud töötajad.

Meditsiinilisi voodeid Hill-Rom 900 **Accella** saavad kasutada ka patsiendid ja külastajad, olenevalt kvalifitseeritud töötajate antud loast.

---

## Esmakordne kasutamine



Enne voodi kasutamist tuleb käesolev kasutusjuhend endale põhjalikult selgeks teha. Käesolevas kasutusjuhendis on üldised kasutus- ja hooldusjuhised ning teave ohutuse tagamiseks. See kasutusjuhend peab olema teie meditsiinitöötajatele kättesaadav.

Soovi korral pakutakse koolitusi.

Meditsiinitöötajaid tuleb teavitada elektriliste voodite kasutamisega kaasnevatest riskidest.

Kuna selle voodiga võidakse kasutada paljude erinevate tootjate erinevat tüüpi tarvikuid, riistvara ja meditsiineseadmeid, ei ole tootjal Hill-Rom võimalik tagada kõigi sel viisil tekkivate seadmekombinatsioonide ohutust ja nõuetele vastavust. Seetõttu peab käitaja, kes neid seadmeid kombineerib, tagama nende ohutuse ning nõuetele vastavuse.

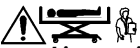

**Lisatarvikute, muundurite ja kaablite kasutamine (välja arvatud need, mida Hill-Rom pakub) võib suurendada käesoleva seadme elektromagnetilist kiirgust või vähendada seadme elektromagnetilist takistust ja põhjustada selle valesti töötamist.**



Jäätmepakendite (plastik, papp, metall, puit jne) taaskasutamisel tuleb järgida sobivaid taaskasutusahelaid.

Enne voodi esmakordset paigaldamist või vahetult pärast voodi ja selle tarvikute laost väljavõtmist:

- veenduge, et voodi ja selle erinevad osad on toatemperatuuril;
- veenduge, et elektrivõrgu kontakt, kuhu voodi pistiku sisestate, on maanduskaitsemega (vaata "Elektriohutus" lehekülg 7);
- veenduge, et toitepistik on voodi lahtiühendamiseks hästi juurdepääsetav;
- oodake 12 tundi (aku täieliku laadumiseni), enne kui kasutate voodit ilma võrgutoiteta;
- veenduge kõigi liikuvate osade töökorras olekus;
- kontrollige kellaja ja keele seadeid;
- veenduge, et voodi on puhastatud ja desinfitseeritud (vaata "Voodi dekontamineerimine" lehekülg 85).

## Ohtude ennetamine

### Üldised soovitused



#### Üldised vajalikud toimingud

- **Kontrollige enne voodi liigutatavate osade liigutamist, et miski (nt esemed, tarvikud, toitekaabel, hoolduskaabel või meditsiiniõe kutsungikaabel) ega keegi (nt lapsed, jäsemed) ei jää nende liikumisteele. Kui voodi liikumisel esineb takistus, kostub katkendlik piiks.**
- **Voodi liikuvate osade liigutuste või liigutusekombinatsioonide (seljatugi, lavats, küljepiirded) puhul olge teadlik (nii enda, patsiendi kui muude isikute suhtes) riskidest, et liikuvate osade vahele või liikuva ja fikseeritud osa vahele jäädes ilmneb pigistamis- või muljumisoht.**
- **Kontrollige alati (nt edasi ja tagasi liigutades), et erinevad lukustusmehhanismid (nt küljepiirded, pikendused, pidurid) on heas töökorras.**
- **Vajaliku pädevusega meditsiiniõed peavad välja selgitama erinevate funktsioonide kasutustingimused ning järelevalvevajaduse, et patsient saaks voodit ohutult kasutada.**



**Kui jätate patsiendi järelevalveta, toimige järgmiselt.**



- **Rakendage pidurid, et vähendada kukkumisohtu, eriti kui patsient toetub voodisse või sealt välja ronides voodile.**
- **Jätke lavats madalaimasse asendisse, et kukkumise tagajärjed ei oleks rängad.**
- **Paigaldage küljepiirded, et vähendada patsiendi voodist väljakukkumise ohtu.**
- **Lukustage kõik funktsioonid, mille väärkasutamine võiks mõjuda halvasti olemasolevatele vigastustele või haigusseisundile või uusi kehavigastusi tekitada.**
- **Voodit ei tohi kunagi jätta Trendelenburgi asendisse.**



**Voodit tohib modifitseerida ainult ettevõtte Hill Rom kirjalikul loal. Modifitseerimise tulemusel võib patsient või voodi viga saada.**

Kasutage ainult originaalvaruosi ja -tarvikuid.

Ärge kunagi asetage esemeid ega seadmeid raamile ega kasutage seda inimese toetamiseks.

Ärge ületage voodi ohutut töökoormust.

Märkus kasutajatele ja/või patsientidele:

Seadmega seotud mis tahes tõsisest vahejuhtumist tuleks teatada tootjale ning kasutaja ja/või patsiendi asukohaliikmesriigi pädevale asutusele.

### Soovitused küljepiiretele

Kui patsiendi käitumise ja käitumishäiretega seoses on täiendavaid riske (nt ärevusseisund, segadusseisund, suunataju kaotus, sundkäitumine, eakad patsiendid, nõrkus jne), peavad pädevad meditsiinitöötajad patsiendi ohutuse tagamist silmas pidades otsustama, kuidas kasutada küljepiireid (olenemata mudelist või tüübist), kas patsienti tuleb pidevalt jälgida või immobiliseerida, ning kas rippkäetoed võib oma kohale jätta.

Teatud riiklikud tervishoiuametid on väljastanud allolevad juhised patsiente puudutavate ohtude ning nende vähendamise kohta.

Soovitame igas tervishoiuasutuses või osakonnas riskipatsiendid tuvastada, et võtta kasutusele nende erivajadustele vastavad ohutusmeetmed.

**i** Üheks ennast tõestanud meetodiks on protokollide koostamine, milles on kirjas:

1. küljepiirete kasutamise olukorrad ja tingimused ning lubatud madratsitüüp või -mudel;
2. kõik patsientide jälgimisprotseduurid, nii fikseeritud kui fikseerimata patsientide puhul, sh pikemate ajavahemike vältel;
3. olukorrad, kus patsiendid tuleb fikseerida vastavalt fikseerimisvahendite tootja juhistele ja soovitustele.



**Küljepiirdeid aitavad vältida patsientide voodist väljakukkumise ohtu. Need ei ole mõeldud patsiendi fikseerimiseks ega immobiliseerimiseks. Fikseerimisrihma ega muid vahendeid ei tohi nende külge kinnitada.**

### Soovitused madratsitele

Hill-Rom ei vastuta probleemide eest, mis võivad tekkida, kui kasutate madratsit, mida ei ole Hill-Romi soovitatud seadiste ja tarvikute loendis (vaata "Soovitatavate madratsite viited" leheküljel 22).

Vaatamata madratsi kohal ja küljpaneeli peal olevale kaitsekõrgendusele võivad patsiendid ikkagi kukkuda või madratsi ümber olevasse ruumi lõksu jääda.

Kui kasutate paksemat madratsit kui jaotises "Soovitatavate madratsite viited" leheküljel 22 soovitatud, ei pruugi küljepiirdeid ettenähtud viisil toimida. Paksemad madratsid võivad suurendada kukkumise riski, lühemad või kitsamad madratsid aga haigete lõksujäämise riski. Sellistel juhtudel tuleb patsienti hoolikalt jälgida.

Vastavalt haiglavoodi ohutuse tööjuhenda juhendile ja standardile EN 60601-2-52 tuuakse madratsi märgistuse leheküljel 20 välja nimekirja madratsitest, mida soovitatakse kasutada koos Hill-Rom 900 Accella voodiga, et tagada võimalikult ohutud tingimused. Teiste leheküljel 20 loetletud ravimadratsite terapeutiline kasu kaalub üles nende kasutamisest tuleneva lõksujäämise või kukkumise jääkriski.

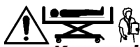

**Kasutada võib ka teisi madratseid, kuid alati tuleb konsulteerida madratsi tootjaga, veendumaks, et voodi/madratsi/külgpiirde kombinatsioon ei mõjuta voodi toimimist, kasutatavust ega ohutust.**

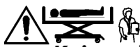

**Kui voodile on paigaldatud elektriline õhkmadrats, tuleb toitekaabel vedada nii, et see ei takerduks voodi liikuvate osade taha.**



**Kasutajad peavad veenduma, et voodile asetatud tarvikud ja madratsisüsteem taluvad patsiendi kaalu; selleks tuleb lugeda haiglavoodi ja madratsisüsteemi tehnilisi andmeid.**

Kui madratsi toitepistik ei ole pistikupesas, soovitame seda hoida madratsiga kaasasoleval toel.

### Soovitused funktsioonide lukustuseks

Elektriliste funktsioonide juhtseadis on projekteeritud nii, et vältida voodi soovimatut liigutamist, mis võiks patsiendile ohtu kujutada.



Äärmiselt soovitav on kasutada funktsioonide lukustust, kui patsiendile teostatakse uuringut või ravi või kui voodit puhastatakse või liigutatakse. Funktsioonid tuleks lukustada ka siis, kui patsient jäetakse järelevalveta ja kui meditsiiniõed usuvad, et patsient ei ole võimeline juhtseadist iseseisvalt ohutult kasutama.

Seetõttu vastutavad meditsiiniõed patsiendile teatud voodi funktsioonide, sh HiLow, kasutamise lubamise eest.

**i** Trendelenburgi, anti-Trendelenburgi, **Boost-i\***, **tooliasendi\*** ja **CPR\*-i** funktsioonid peavad olema kasutatavad ainult meditsiinitöötajatele.

## Elektriohutus



**Otseste intravaskulaarsete või südamesiseste elektroodide kasutamisel tuleb kõikide katmata metallosade potentsiaalid ühtlustada. Elektrivõrgu kontakt, kuhu voodi pistiku sisestate, peab olema maanduskaitsemega.**



**Kui keskkonnast tulenevalt tekib palju elektrostaatilisi lahendusi, soovitame kasutada antistaatilist ratast.**



Voodi toitesüsteem peab vastama järgmistele standarditele:

- NF C 15-100 ja NF C 15-211 (Prantsusmaal),
- Rahvusvaheline Elektrotehnikakomisjon (IEC) 364 mujal.

Veenduge, et haigla võrgupinge kvaliteet vastab voodi tuvastussildil (vaata "Ülevaade" lehekülj 13) kirjasolevatele toitenõuetele.

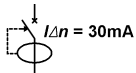

Toiteliinil peab olema vähemalt 30 mA lekkevoolukaitse vastavalt standardile IEC 364-5-53.

**i** *Kõik patsiendi käeulatusse jäävad voodi osad on patsiendi kehaga kokkupuutuvad osad, isegi kui need asuvad voodi raami all.*

Kui kahtlete maandusühenduse toimivuses, tuleb akudega voodeid kasutada akurežiimis.

Vastavalt meditsiiniseadmete elektromagnetilisi häireid käsitlevatele standarditele ei tekita see toode teiste meditsiiniseadmete töös häireid ega ole tundlik teiste elektriseadmete tekitatava elektromagnetilise kiirguse suhtes, kui need vastavad samuti kehtivatele elektromagnetilise ühilduvuse standarditele.

See toode võib mõnedes seadmetes, eriti vanemates seadmetes, mis ei vasta elektromagnetilise ühilduvuse standarditele, häireid tekkida, ning sellised seadmed võivad ise selle toote tööd häirida.

Nende seadmete kasutajad peavad ise tagama, et tekkida võivad häired ei ohusta patsienti ega kedagi teist.



**Vältida tuleks seadme kasutamist teiste seadmete läheduses või nendega virnastatult, kuna see võib kaasa tuua seadme ebakorrekse töö. Kui kirjeldatud kasutamine on vajalik, tuleks käesolevat ja muid seadmeid jälgida ja kontrollida nende normaalset toimimist.**

Enne voodi liigutamist veenduge, et toitekaabli pistik on pistikupesast välja tõmmatud ning voodi külge riputatud (vaata "Toitekaabli fikseerimine" lehekülg 84).

Elektritöid tohivad teha ainult selleks kvalifitseeritud ja volitatud töötajad.

Enne voodi puhastamist või hooldamist tuleb see alati toitevõrgust lahti ühendada ning aku lahti ühendada.

Akut ei tohi viia elava tule lähedusse, vedelikku kasta ega prügikasti visata. Kui aku saab viga, vt "Kasutuselt kõrvaldatud seadmed" lehekülg 91.



See silt tähendab, et **voodit ei tohi kasutada hapnikutelgis ega plahvatusohtlikus keskkonnas** (kergestisüttivate gaaside või aurude olemasolul). Kasutage ainult ninavoolikuid ja hapnikumaske. Ohutuse tagamiseks tuleb maske ja voolikuid alati hoida madratsi toetusplatvormist kõrgemal.

Enne puhastus- ja hooldustoiminguid tuleb funktsioon HiLow alati

blokeerida.



**Kui voodil on aku ja voodit ladustatakse pikaajaliselt, tuleb akut iga 3 kuu järel laadida. Kui te seda ei tee, võib see akut kahjustada.**

## Üldised nõuded kasutuskohale



### Soovitame voodit mitte kasutada järgmistes tingimustes:

- haiglaosakondades peale ettenähtud osakonna (vaata "Ettenähtud kasutus" lehekülj 3);
- kliimatingimustes, mis ei vasta ettevõtte Hill-Rom soovitatud vahemikele;
- rõhukambrites;
- plahvatusohtlikes keskkondades;
- tuleohtlike gaaside või aurude läheduses;
- hapnikutelgi tüüpi hingamisabivahenditega ega vahenditega, mis ulatuvad allapoole lavatsi pinda;
- välitingimustes või patsiendi transportimisel sõidukisse;
- pehmel põrandapinnal või muul sobimatul pinnal;
- voodi liigutamisel 10° või järsematel kallakutel (patsiendiga või ilma patsiendita).

### Kliimanõuded

Töörõhk	+10 °C kuni +40 °C
Tööaegne õhuniiskus	30–85%
Õhurõhk töö ajal	700 hPa kuni 1060 hPa

## Ohutunõuded transportimiseks ja säilitamiseks

Voodi ja selle tarvikute ohutuks transportimiseks ja säilitamiseks peavad olema täidetud järgmised tingimused.

Transportimise ajal <sup>a</sup> peab voodi olema:	Säilitamise ajal peab voodi olema:
<ul style="list-style-type: none"> <li>- alumises asendis</li> <li>- funktsioonilukustuse režiimis</li> <li>- kaetud, rakendatud piduritega, rihmadega kinni</li> <li>- kaitstud vedelike sissetungimise eest</li> </ul>	<ul style="list-style-type: none"> <li>- alumises asendis</li> <li>- funktsioonilukustuse režiimis</li> <li>- kaetud, rakendatud piduritega</li> <li>- kaitstud vedelike sissetungimise eest</li> </ul>

a. Transport ei hõlma voodi üleviimist ühest osakonnast teise nii patsiendiga kui patsiendita.

### Nõuded transportimis- ja säilitamiskeskonnale

Transportimis-/säilitamistemperatuur	-30° kuni +50 °C
Õhuniiskus transportimisel/säilitamisel	20–85%
Õhurõhk transportimisel/säilitamisel	700 hPa kuni 1060 hPa

Transportimise või säilitamise ajaks ei tohi voodeid virna laduda.

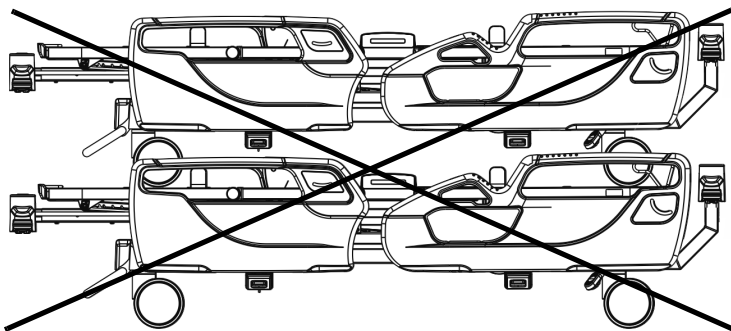

## Tehnilised andmed

**i** Hill-Rom täiustab oma tooteid pidevalt. Seetõttu võivad tehnilised andmed muutuda, kusjuures sellest ei pruugita teid teavitada.

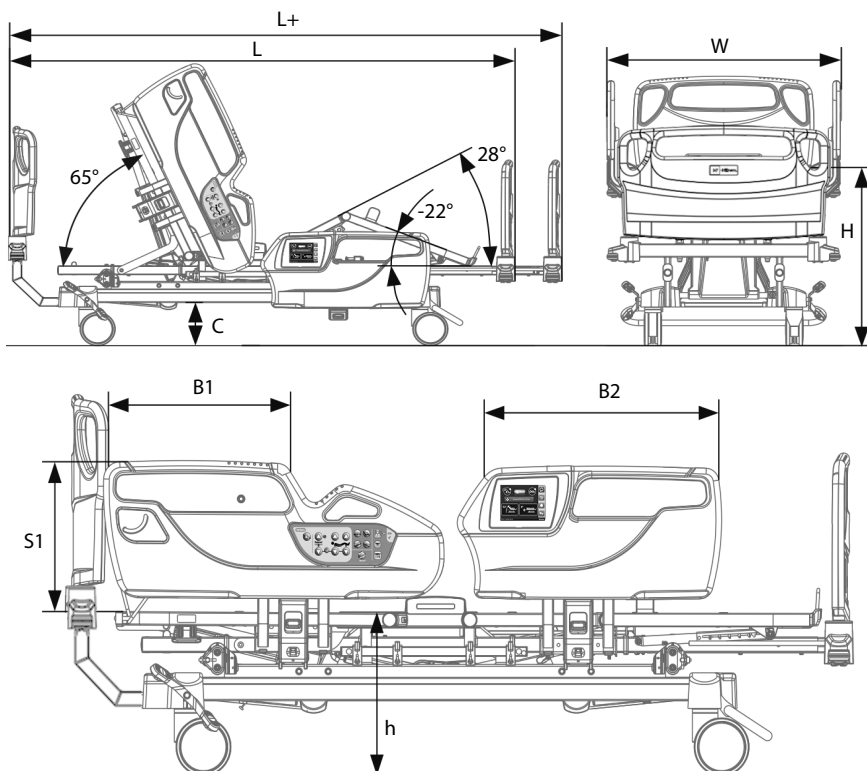



Omadused	Väärtus
Maksimaalne laius (W)	995 mm <sup>a</sup>
Maksimaalne pikkus (pikenduseta) (L)	2158 mm <sup>a</sup>
Maksimaalne pikkus (suletud pikendusega) (L)	2158 mm <sup>a</sup>
Maksimaalne pikkus (avatud pikendusega) (L+)	2358 mm <sup>a</sup>
Peatsipoolse poolküljepiirde pikkus (B1)	499 mm <sup>a</sup>
Jalutsipoolse poolküljepiirde pikkus (B2)	631 mm <sup>a</sup>
Küljepiirde kõrgus (madratsita) (S1)	393 mm <sup>a</sup>
Alumine asend (kaherullikuliste 125 <sup>b</sup> läbimõõduga ratastega) (h)	386 mm <sup>a</sup>
Alumine asend (kaherullikuliste 150 <sup>b</sup> läbimõõduga ratastega) (h)	431 mm <sup>a</sup>
Alumine asend (150 <sup>b</sup> läbimõõduga ratastega) (h)	439 mm <sup>a</sup>
Ülemine asend (kaherullikuliste 125 <sup>b</sup> läbimõõduga ratastega) (H)	747 mm <sup>a</sup>
Ülemine asend (kaherullikuliste 150 <sup>b</sup> läbimõõduga ratastega) (H)	800 mm <sup>a</sup>
Ülemine asend (150 <sup>b</sup> läbimõõduga ratastega) (H)	808 mm <sup>a</sup>
Raami kliirens (kaherullikuliste 125 <sup>b</sup> läbimõõduga ratastega) (C)	150 mm <sup>a</sup>
Raami kliirens (kaherullikuliste 150 <sup>b</sup> läbimõõduga ratastega) (C)	195 mm <sup>a</sup>
Raami kliirens (150 <sup>b</sup> läbimõõduga ratastega) (C)	203 mm <sup>a</sup>
Peatsiosa <sup>c</sup> kalle	+65 <sup>oa</sup>
Reieosa <sup>c</sup> kalle	+28 <sup>oa</sup>
Jalutsiosa <sup>c</sup> kalle	-3 <sup>o</sup> kuni -22 <sup>oa</sup>
Trendelenburg/anti-Trendelenburg	-17 <sup>o</sup> /+17 <sup>oa</sup>
<b>Boost</b> -i patsiendi asendi mehhanism <sup>c</sup>	-7 <sup>o</sup>
Elektriline CPR – tagasisuunas reguleeritav peatsiosa (T1) ja lavatsist (T2) lamavasse asend	T1 < 5 s T2 < 30 s
Lubatav koormus (SWL)	250 kg
Patsiendi maksimaalne kehakaal	185–215 kg <sup>d</sup>
LI900B4 voodi kaal (madratsite ja tarvikuteta)	170 kg
Liikumise ajal lubatud kogukaal	420 kg
Patsiendi kehaga kokkupuutuvate osade max temperatuur õhutemperatuuril 40 °C	56,5 °C
Kaalumata maksimaalsed akustilise rõhu tasemed	<120 dB
Kaalutud maksimaalne mõõdetud akustiline rõhk	42 dBA

a. Need on keskmised väärtused, mis võivad tootmistolerantside piires varieeruda.

b. Mõõtmed, mm.

c. Maksimaalne kalle lavatsi suhtes

d. Lubatav koormus 250 kg / patsiendi maksimaalne kehakaal on kasutatavast madratsist ja tarvikutest

- 185 kg vastavalt standardile EN60601-2-52 (intensiiv- ja akuutravi)

- 215 kg vastavalt standardile EN60601-2-52 (ambulatoorne ravi)

## Elektrisüsteemi omadused

Omadused	120 V*	230 V*
Pinge	120 V AC	230 V AC
Sagedus:	60 Hz	50/60 Hz
Maksimaalne neelduv võimsus	500 VA	500 VA
Elektrilöögi vastane kaitse	I klass	
Standardi IEC 60601-1 kohane klass	Tüüp B	
Kaitse vee kahjuliku sissetungi vastu (vastavalt standardile IEC 60529)	IPX4	
Töötsüklid	10% (2 min / 18 min) <sup>a</sup>	

a. Kui voodi on koormatud ohutu töökoormuse piires, ei tohi elektrilisi funktsioone kasutada ühegi 18-minutilise perioodi jooksul kauem kui 2 minutit, kuna see võib elektrilisi komponente kahjustada. Kui funktsiooni HiLow kasutamisel ületatakse koormustegurit, siis katkestatakse mootorite täituri toide ajutiselt.

## Kaalusüsteemi (kaalu) omadused

Voodi Hill-Rom 900 **Accella** kaalusüsteemis on kasutusel neli voodi kandestruktuuri paigaldatud kaaluelementi. Voodi koosneb liikuvast struktuurist (kaalusüsteem) ja fikseeritud struktuurist (raam).

Omadused	Väärtus
Kaalusüsteemi klass (2014/31/EMÜ) NAWI <sup>a</sup>	III klass
Kaalusüsteemi maksimaalne vahemik	250 kg
Kaalusüsteemi minimaalne vahemik	10 kg
Vahemik	0,5 kg

a. Mitteaumataatne kaaluseade

## Meditsiiniõe kutsungisüsteemi ühendamiseks vajalikud tingimused





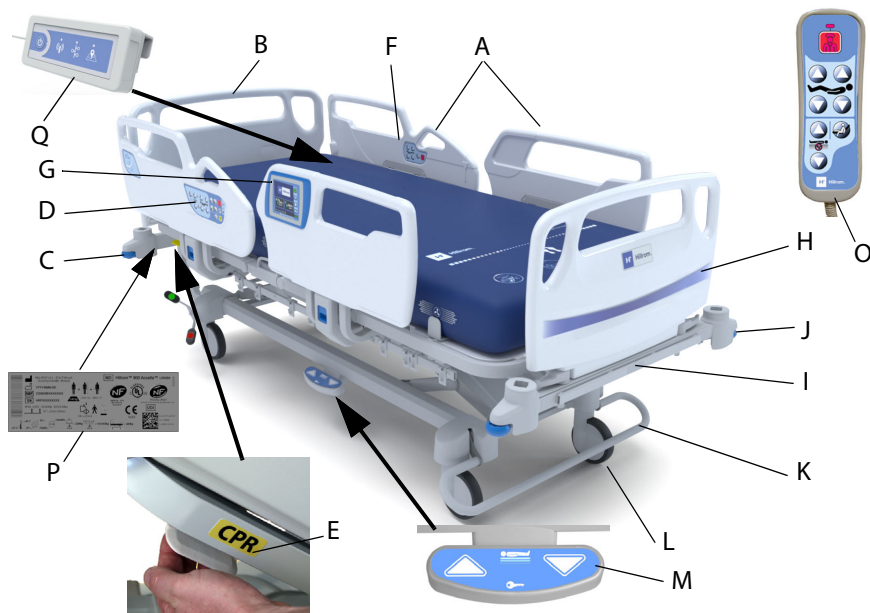













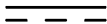

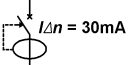

Meditsiiniõe kutsungifunktsiooni kasutamiseks vajalike ühenduste kohta lisateabe saamiseks lugege **SideCom**-i sidosüsteemi projekteerimis- ja rakendusjuhendit (DS059).



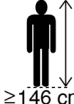











## Ülevaade





Element	Nimi	Element	Nimi
A	Poolküljepiirded	I	Pikendus + linahoidik*
B	Peatsilaud	J	Pörkeraud (4)
C	2 tilgajala ja rippkäetoepesa	K	Keskne piduri- ja suunamiskang
D	Poolküljepiirde juhtimispaneel meditsiinitöotajale	L	150 mm läbimõõduga rattad
E	Peatsiosa elustamisasendi (CPR) nupp	M	Kahepoolne HiLow-pedaal meditsiinitöotaja režiimiga*
F	Poolküljepiirde juhtimispaneel patsiendile	O	Juhtimispuht*
G	Meditsiinitöotaja graafilise liidese (GCI) juhtseadised	P	Tuvastussilt
H	Jalutsilaud	Q	Wi-Fi moodul AD315A**

## Üldised sümbolid

 Tootja	 Tootmisriik Tootmiskuupäev (AAAA-KK-PP)
 Toote viide	 Seerianumber
 Üldine ohutusmärk	 Potentsiaaliühtlustuskontakt
 Vaadake kasutusjuhendist	 B-tüüpi seade
 <b>ÄRGE VISAKE PRÜGIKASTI;</b> järgige kohalikke jäätmekäitlusnõudeid.	 Alalisvool
 Oht! Ärge kasutage.	 Vahelduvvool
 Ringlussevõetav materjal	 $I_{\Delta n} = 30\text{mA}$ Lekkevoolukaitsme nimivool
 Liikumise ajal lubatud kogukaal	 Kehamassiindeks $\geq 17$ BMI $\geq 17$
 Patsiendi kaal $\geq 40\text{ kg}$	 Patsiendi pikkus $\geq 146\text{ cm}$ $\geq 146\text{ cm}$
 Öhurõhu piirväärtused	 Öhuniiskuse piirväärtused
 Temperatuuri piirväärtused	 Patsiendi maksimaalne kehakaal
 Kaitsemaandus	 Lubatav koormus (SWL)

	Ärge hoidke näidatud kohas.		Hapnikutelgi kasutamine on keelatud.
	Meditsiiniseadme vastavusmargis.		Meditsiiniseadme vastavusmargis.
	Vastab nõuetele NF MEDICAL - LITS		Kaalusüsteemiga voodi vastab direktiivi 2014/31/EMÜ nõuetele
	Aurupesu		Voodi vastab nõuetele NF ENVIRONMENT
	Vastab ohtlike ainete kasutamise piiramist käsitlevatele Euroopa määrustele		Vastab ohtlike ainete kasutamise piiramist käsitlevatele Hiina määrustele
	Meditsiiniseade (Medical Device)		Kordumatu identimistunnus (Unique Device Identifiant)
	Töotsükel		Mudel

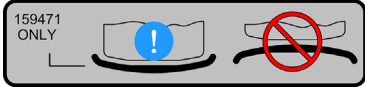
## Funktsioonide sümbolid

<p><b>Peatsiosa elustamisasend (CPR)</b></p>  <p>Teave lehekülj 25</p>	<p><b>Peatsilaua asend</b></p>  <p>Teave lehekülj 25</p>
<p><b>Ärge istuge ega toetuge linahoidikule*</b></p>  <p>Teave lehekülj 72</p>	<p><b>Ärge istuge ega toetuge pikendusele*</b></p>  <p>Teave lehekülj 26</p>

### Soovitatavate madratsite viited

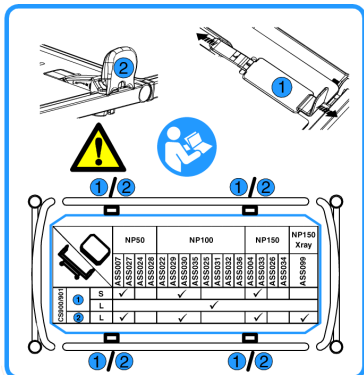

Teave lehekülj 20

### Rippkäetoe asend

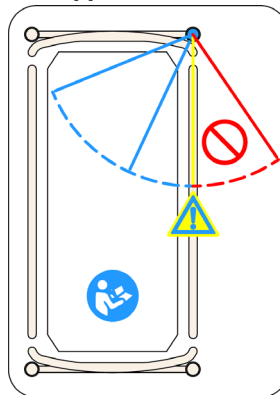

Teave lehekülj 34

### Jalutsilaua luku silt



Teave lehekülj 26

### Rataste juhtimine

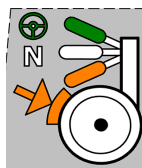

Teave lehekülj 81

### Kaalumata toenäidiku silt



### Maandustakistus ja kaitsemaandust läbiv lekkevool

HILL-ROM S.A.S - ZI du Talhouet 56330 PLUVIGNER - FRANCE	
CONTINUITÉ A LA TERRE / EARTH CONTINUITY / DAUERERERDSCHLUSS	9.999 Ohms
COURANT DE FUITE A LA TERRE / EARTH LEAKAGE CURRENT / ERDABLEITSTROM	9.999 mA

### Kaalusüsteemi metrooloogilise sertifitseerimise silt

Hill-Rom S.A.S.		CE	M ZZ	0071
Max	250kg	T8817	10°C / 40°C	
Min	10kg	III	200X-XXXX-7	
e =	0,5kg			

### Hooldusaegse ülevaatusse silt

INSTRUMENT RECONNU CONFORME	
1	7
2	8
3	9
4	10
5	11
6	12
LIMITE DE VALIDITE 20XX	
Hill-Rom	

## Elektrilised juhtseadised

### Kahepoolne HiLow-pedaal meditsiinitöötaja režiimiga\*

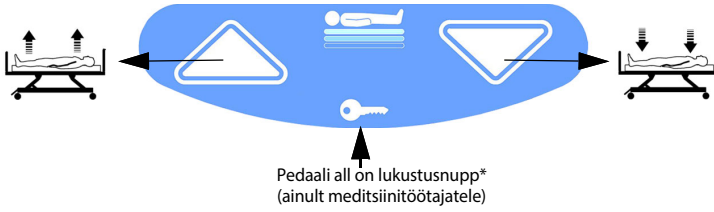

### Poolküljepiirde juhtimispaneel meditsiinitöötajale

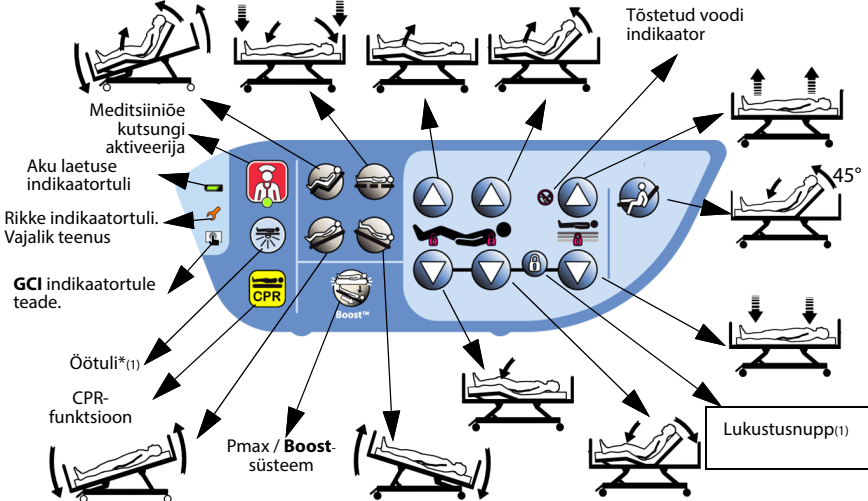

### Poolküljepiirde juhtimispaneel patsiendile

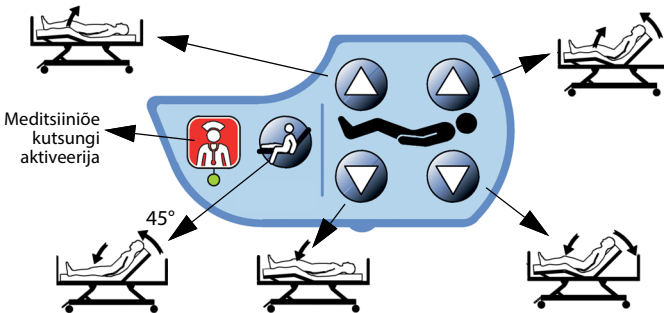

1. Neid funktsioone saab kasutada ainult meditsiinitöötaja.

## Meditsiinitöötaja graafilise liidese (GCI) juhtseadised

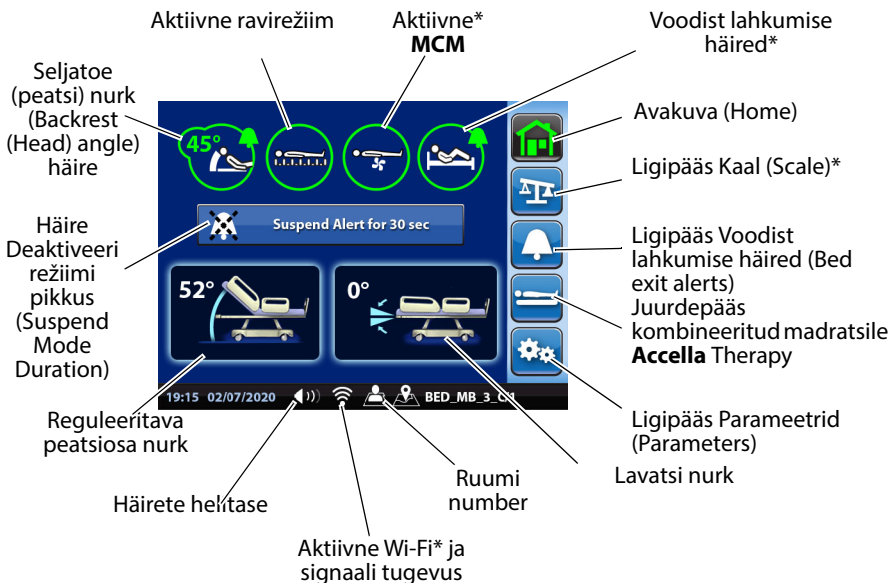





# Patsiendi voodisse paigutamine

## Enne patsiendi voodisse paigutamist



**Hinnake erinevaid riske, sealhulgas, kuid mitte ainult, järgmist (mittetäielik loetelu):**

- **veenduge kõigi liikuvate osade töökorras olekus;**
- **kinnijäämise oht;**
- **patsiendi voodist mahakukkumise oht;**
- **patsiendi segadusseisund;**
- **patsiendi õppimisvõime;**
- **ohtlike tegevuste jaoks ebapiisavate vaimsete võimetega inimesed;**
- **volitamata isikud;**
- **kontrollige soovitatavate madratsite loendit reguleeritava peatsiosa sildilt;**
- **kui see on olemas, veenduge, et meditsiiniõe kutsungikaabel oleks ühendatud;**
- **veenduge, et neli kaalusüsteemi kaitsvat transpordi tõkiskinga on korpuse küljest eemaldatud (vaata "Voodi ettevalmistamine lähtestamiseks\* või voodist lahkumise häiresüsteemi käivitamiseks\*" lehekülg 42).**

**i** Voodi funktsioonide kasutamiseks tohib loa anda ainult neile inimestele, kes on võimelised seda ohutult ja kontrollitult tegema. Kui kahtlete, peaksite voodi funktsioonid lukustama.

## Tarvikud ja välisseadmed

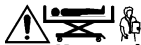

**Kasutades Hill-Romi soovitatavate tarvikute ja välisseadmete asemel muid tarvikuid võib sellega kasutajatele kaasneda kahjustuste või õnnetuste risk.**

## Madrats\*\*

Hill-Rom soovib voodiga Hill-Rom 900 **Accella** kasutada alljärgnevalt loetletud Hillrom madratseid, mis vastavad ohutuslastele soovitustele(vaata "Ohtude ennetamine" lehekülg 5):

### Madratsi silt

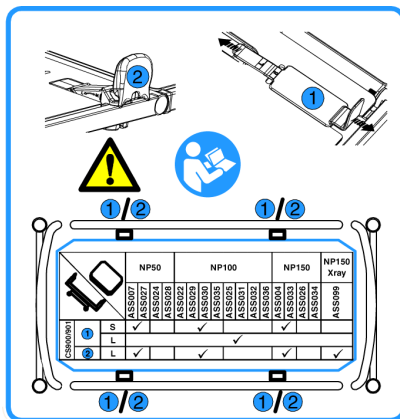

### Madratsiklambril sulgemine

Madratsi pikenduspolstri paigaldamisel tuleb see klamber sulgeda, et vältida kokkupuudet jalgadega.

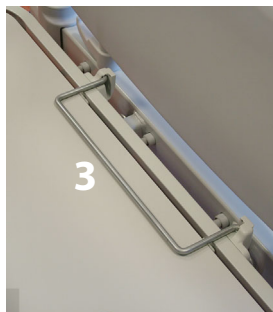

## Reguleeritav madratsiklamber

Klambrite asendeid tuleb reguleerida vastavalt madratsi laiusele, et madrats lavatsi keskele paigutada ja turvaliselt kinnitada.



**Kinnijäämistsoonide tekitamise vältimiseks veenduge, et madrats paikneks keskel ning oleks voodi jalutsis asuvate kinnitusklambritega lavatsi külge kinnitatud (reguleeritavad klambrid L- või S-asendis).**



**Kasutada võib ka teisi madratseid, kuid alati tuleb konsulteerida madratsi tootjaga, veendumaks, et voodi/madratsi/külgpiirde kombinatsioon ei mõjuta voodi toimimist, kasutatavust ega ohutust.**



**Kasutajad peavad veenduma, et voodile asetatud tarvikud ja madratsisüsteem taluvad patsiendi kaalu; selleks tuleb lugeda haiglavoodi ja madratsisüsteemi tehnilisi andmeid.**



**Pärast 1. juunit 2018 valmistatud voodite puhul on kohustuslik kasutada A-märgistusega klambritega kõvu pindu, et takistada kõva pinna libisemist ning kohandatava peapoolse osa blokeerumist selle madalamaks seadmisel.**

## Soovitatavate madratsite viited

**i** 90 cm laiused madratsid ei ühildu käetugedega\*.

Osa number	Nimi	Klambri asend	
		S	L
P02033A	Madrats <b>Primo</b> AD085A (200 x 85 x 16 cm)	X	
P02062B	Madratsisüsteem <b>ClinActiv</b> Alternating Low Pressure AD237A (230V) (203 x 85 x 18 cm)	X	
P02063B	Madratsisüsteem <b>ClinActiv</b> ⊕ Continuous Low Pressure AD238A (230V) (203 x 85 x 18 cm)	X	
P02064B	Madratsisüsteem <b>ClinActiv</b> ⊕ <b>MCM</b> Alternating Low Pressure AD234A (230V) (203 x 85 x 18 cm)	X	
P02065B	Madratsisüsteem <b>ClinActiv</b> ⊕ <b>MCM</b> Continuous Low Pressure AD235A (230V) (203 x 85 x 18 cm)	X	
P02039B	Madratsisüsteem <b>Duo 2</b> Multi Mode AD140A (200 x 85 x 23 cm)	X	
P006783A	Mitmerežiimiline madratsisüsteem <b>Accella</b> Therapy AD305A (230 V) (203 x 92 x 21,5 cm)	X	
P006790A	Mitmerežiimiline madratsisüsteem <b>Accella</b> Therapy - AD305A (120 V) - (203 x 92 x 21,5 cm)	X	
P006788A	Mitmerežiimiline madratsisüsteem <b>Accella</b> Therapy + <b>MCM</b> - AD306A (230 V) (203 x 92 x 21,5 cm)	X	
P006791A	Mitmerežiimiline madratsisüsteem <b>Accella</b> Therapy + <b>MCM</b> - AD306A (120 V) (203 x 92 x 21,5 cm)	X	
P006789A	Mitmerežiimiline kombineeritud madratsisüsteem <b>Accella</b> Therapy + <b>MCM</b> - AD307A (230 V) (203 x 92 x 21,5 cm)	X	
P006792A	Mitmerežiimiline kombineeritud madratsisüsteem <b>Accella</b> Therapy + <b>MCM</b> - AD307A (120 V) - (203 x 92 x 21,5 cm)	X	
ASS027	Uhekordse tihedusega vahust madrats NP50-SW (198 x 85 x 14 cm) - välja arvatud Ühendkuningriigis ja Itaalias	X	
ASS028	Uhekordse tihedusega vahust madrats NP50-SW (198 x 90 x 14 cm) - välja arvatud Ühendkuningriigis ja Itaalias		X
ASS007	Uhekordse tihedusega vahust madrats NP50-SW (198 x 85 x 14 cm) - ainult Ühendkuningriigis ja Itaalias	X	
ASS029	Kahekordse tihedusega vahust madrats NP100-SW (198 x 85 x 14 cm) - välja arvatud Ühendkuningriigis ja Itaalias, käepidemeteta	X	
ASS031	Kahekordse tihedusega vahust madrats NP100-SW (198 x 90 x 14 cm) - välja arvatud Ühendkuningriigis ja Itaalias, käepidemeteta		X
ASS030	Kahekordse tihedusega vahust madrats NP100-WD (198 x 85 x 14 cm) - välja arvatud Ühendkuningriigis ja Itaalias, käepidemetega	X	
ASS032	Kahekordse tihedusega vahust madrats NP100-WD (198 x 90 x 14 cm) - välja arvatud Ühendkuningriigis ja Itaalias, käepidemetega		X
ASS022XT	Kahekordse tihedusega vahust madrats NP100-SW (198 x 85 x 14 cm) - välja arvatud Ühendkuningriigis ja Itaalias, käepidemeteta	X	
ASS033	Viskoelastne vahust madrats NP150-WD (198 x 85 x 14 cm) - välja arvatud Ühendkuningriigis ja Itaalias	X	
ASS034	Viskoelastne vahust madrats NP150-WD (198 x 90 x 14 cm) - välja arvatud Ühendkuningriigis ja Itaalias		X
ASS004XT	Viskoelastikvahust madrats NP150-WD (198 x 90 x 14 cm) - ainult Ühendkuningriigis ja Itaalias		X
ASS099	Viskoelastne vahust madrats NP150 X-ray (198 x 90 x 14 cm) - välja arvatud Ühendkuningriigis ja Itaalias		X
PAH005010180-1	Madrats <b>AccuMax Quantum</b> VPC AD (203 x 89 x 18 cm)		X
P005856A	Kattemadrats P280 (230V) (203 x 90 x 10 cm)		
P005858A	Kattemadrats P280 (120V) (203 x 90 x 10 cm)		
P005987A	Madratsialus P280 MRS (230V) (198 x 85 x 17 cm)	X	

Osa number	Nimi	Klambri asend	
		S	L
P006052A	Madratsialus P280 MRS (120V) (198 x 85 x 17 cm)	X	
P006172A	Ohk-madrats P280 (230V) (198 x 85 x 17 cm)	X	
P006173A	Ohk-madrats P280 (120V) (198 x 85 x 17 cm)	X	
FHS01C0XX'	Madrats <b>Fusion Hybrid</b> (197 x 88 x 17 cm)	X	
FHM03	<b>Fusion Hybrid</b> madrats – standardne (197 x 88 x 17 cm)		
FHM04	<b>Fusion Hybrid</b> madrats – röntgen (197 x 88 x 17 cm)		
P290A1	Ohk-kattemadrats P290 (200 x 90 x 10 cm)		
P290A2	Vaht-alusmadrats P290 + õhk-kattemadrats (200 x 90 x 17 cm)	X	
P290A3	Ohk-madrats P290 (200 x 90 x 17 cm)	X	
ASS078	Pikendusmadrats		

a. Madratsi **Fusion Hybrid** kood XX vastab mudeli kohandamisele. Need koodid on vahemikus 06 kuni 17, st FHS01C006 kuni FHS01C017.

## Soovitav venitusraam

ST875A T39 venitusraam

**i** Venitusraamide kasutamise kaalusüsteemiga või voodist lahkumise häiresüsteemiga vooditel võib kehakaalu näitude täpsust vähendada.

## Soovitavad tarvikud\*\*

AD810A	Küünarnuki rippkäetugi
AD811A	Reguleeritav rippkäetugi
AC953A	Kroomitud tilgakonks
AC959A	Hapnikuballooni hoidik mudelile B5 (Ø1)
AD101A	Hapnikuballooni hoidik mudelile D (Ø100)
AD102A	Hapnikuballooni hoidik mudelile E (Ø100)
AC963A	Perfuusorihoidik
AD242A	Röntgenkiirtele läbipaistev reguleeritav peatsiosa
AD244B	Monitorialus
AD294A	Fikseeritud tilgajalg
AD298A	Teleskoopiline tilgajalg nelja konksuga
AD299A	Teleskoopiline tilgajalg nelja konksuga
263627	Fikseeritud tilgajalg
AD288A	Jalgade vahepaneelid
AD286A	Soonesisese kanüüli organiseerija ja tugi

---

## Soovitavad täiendavad osad

AC968A	Pingeühtlustuskaabel
AD270B	Eemaldatav raam
AD276A <sup>a</sup>	Viies ratas (150 mm läbimõõduga ratastega voodi)
AD277A	Seinastopper
AD284A <sup>a</sup>	Külgmine juhtimispuul
AD289A	Viies ratas (125 mm läbimõõduga ratastega voodi)
AD292A	Kaablikinnitus
AD315A	WiFi-ühendusmoodul
AD322A	Peatsiadapteri kronstein + C-Shape Head Positioner
AD325A	Sildihoidik
P379XXXXX <sup>b</sup>	Sidekaabel

a. Tellimisel nimetage kindlasti vajalik mudel.

b. XXXXX osa numbris tähistab paigaldatud sidesüsteemile vastavat liitmiku tüüpi.

---

## Soovitavad patsienditõstukid

2020003	Istumast seisma aitav tõstuk <b>Sabina II EE</b>
2020004	Mobiilne tõstuk <b>Sabina II EM</b>
2040015	Mobiilne tõstuk <b>Viking M</b>
2040013	Mobiilne tõstuk <b>Viking XL</b>
2000014	Mobiilne tõstuk <b>Golvo 8000</b>
2000015	Mobiilne tõstuk <b>Golvo 8008</b>
2000019	Mobiilne tõstuk <b>Golvo 8008 LowBase</b>



**Kui kasutada 125 mm läbimõõduga ratastega\* voodit Viking XL, siis veenduge, et voodi madalasse asendisse laskmisel ei läheks tõstevarred vastu patsiendi tõstuki šassiid.**

---

## Soovitavad söögilaud voodile

TA270	Söögilaud voodile
TA519	Söögilaud voodile
TA529	Söögilaud voodile

# Otsalauad

Mittelukustatav peatsilaud



Lukustatav jalutsilaud



## Otsalauade paigaldamine

### Peatsilaud



**Peatsilaul on ribid, mis peavad jääma lavatsi poole. Kui paigaldate peatsilaua voodiraamile valepidi, suureneb muljumisoht.**



**Peatsilaua eemaldamisel voodiraami küljest suureneb patsiendi kinnijäämise või kukkumise oht. Sarnaselt võib voodi ette paigaldatud lisaseadmete (nt tilgajalad, abivahendid jne) kasutamine patsiendi jaoks ohtlik olla.**



Patsiendi pea parema juurdepääsetavuse saavutamiseks võib peatsilaua eemaldada.

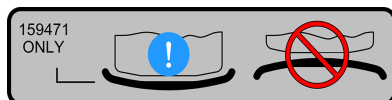

## Jalutsilaua kinnitussüsteem



Süsteem lukustatud



Süsteem vabastatud

## Voodiraami pikendus\*

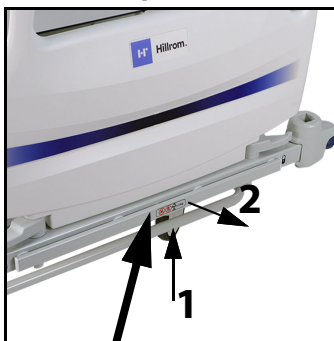

**Ärge istuge ega toetuge pikendusele!**

Pikendust saab kuni 20 cm välja tõmmata vahepealsete fikseeritud asenditega iga 4 cm järel.

**i** Pikenduse polstrid on saadaval lisamadratsina.

Osa number	Nimi
ASS078	Pikendusmadrats (85 x 20 x 21 cm)





# Patsiendi liikumise võimaldamine

## Elektriliste funktsioonide juhtimisseadised

Voodi motoriseeritud Hill-Romd liikumisi saab juhtida sisseehitatud poolküljepiirete juhtimisseadiste, kahepoolsete HiLow-pedaalide\* meditsiinitöötaja režiimi\* või juhtimispuhli\* abil, hoides all vastava funktsiooni nuppu. Liikumine seiskub nupu vabastamisel või liikumisulatusel lõpus.



**Meditsiinitöötajad peavad hindama, kas patsiendi võib jätta järelevalveta ilma funktsioone blokeerimata.**

## Poolküljepiirde juhtimispaneel meditsiinitöötajale

Need paiknevad peatsipoolsete poolküljepiirete välisküljel kummalgi pool voodit. Neid kasutavad meditsiinitöötajad.

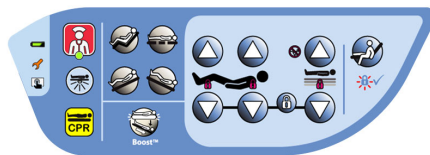

Patsiendi liikumise võimaldamine

## Poolküljepiirde juhtimispaneel patsiendile

Need paiknevad peatsipoolses poolküljepiirdes kummalgi pool voodit. Neid kasutab patsient.

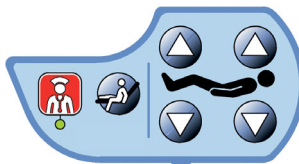

## Juhtimispuhli\*

Juhtimispuhli saab hoiustada küljepiirdel.



**Kui patsiendipult on paigutatud nii, et spiraaljuhe on välja venitatud, ja see lastakse lahti, tõmbub see tagasi ning võib kedagi tabada.**



## Kahepoolne HiLow-pedaal meditsiinitöötaja režiimiga\*

HiLow-pedaalid paiknevad kummalgi pool voodiraami.  
Neid kasutavad meditsiinitöötajad.



## Lavatsi tõstmine/langetamine

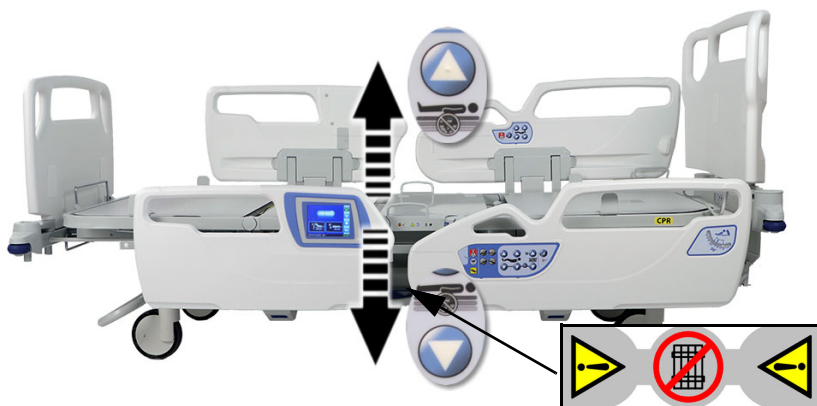

**Enne selle funktsiooni kasutamist peate veenduma, et lavatsi all ei ole takistusi (nt esemeid, tarvikuid, toitekaableid) ega inimesi (eriti lapsi) ning et ükski patsiendi jäse ei ulatu üle lavatsi ääre. Kui voodi liikumisel esineb takistus, kostub katkendlik piiks.**

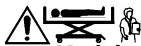

**Madalasse asendisse lastes veenduge, et:**

- drenaaziseadmed ei puutuks kokku põrandaga;
- kui voodi on varustatud 125 mm läbimõõduga ratastega, ei puutu tõstevarred kokku Viking XL patsiendi tõstuki šassiiga.



Kui patsienti tuleb teiselada, kasutage voodi kõrguse reguleerimiseks lavatsifunktsiooni HiLow.

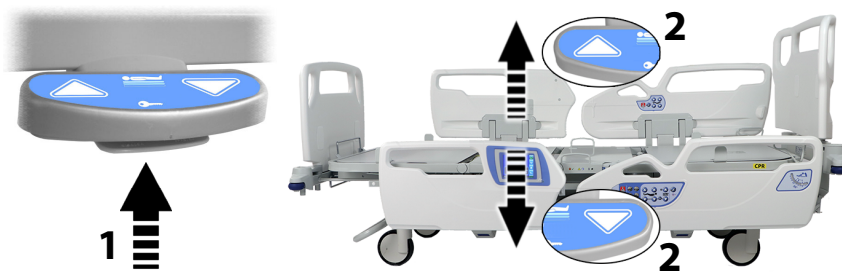

- ① Poolküljepiirete sisseehitatud juhtimisseadiste HiLow-funktsiooni lukustusnupp ei lukusta HiLow-pedaali, mis jääb kasutatavaks. Vaikimisi on pedaal juhusliku liigutamise vältimiseks lukustatud. HiLow-pedaal tuleb enne kasutamist vabastada.
- ① Ligikaudu ühe minuti järel aktiveeritakse automaatselt meditsiinitöötaja režiim.

## Peatsi- ja reieosade tõstmine/langetamine

- ① Ainult peatsiosa liigutamiseks keelake poolküljepiiretesse sisseehitatud juhtimispuldi kaudu reieosa reguleeritav funktsioon.



**Enne peatsiosa reguleerimist veenduge, et selle langetamis- ega liigutamisteel ei ole takistusi (nt jäsemeid, elektri kaableid, esemeid ega tarvikuid). Kui voodi liikumisel esineb takistus, kostub katkendlik piiks.**



- ① Kui reieosa on täielikult tõstetud, on jalutsiosa kalle lavatsi suhtes ligikaudu  $-3^\circ$ .

## Elektriline AutoContour

**i** **AutoContour** on saadaval, kui nii reguleeritava peatsiosa kui ka reguleeritava reieosa funktsioonid on lubatud.



**AutoContour** tõstab peatsiosa ja reieosa korraga. See funktsioon takistab patsientide libisemist.

---

## Trendelenburg/anti-Trendelenburg

Lavatsit võib kallutada kahes suunas:

- Trendelenburg (peatsiosa madalamal),
- anti-Trendelenburg (jalutsiosa madalamal).



Trendelenburgi liikumisulatus on kõigil lavatsi kõrgustel sama (täielik).

Lavatsi horisontaalsuses saate veenduda jalutsi poolküljepiirdel oleva vesiloodi abil.



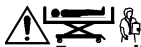

**Enne selle funktsiooni kasutamist veenduge, et:**

- voodiraami pikendus on turvaliselt ühte pesasse lukustunud ja et lavatsi all ei ole takistusi (nt esemeid, tarvikuid, toitekaableid) ega inimesi (eriti lapsi);
- patsiendi jäsemed jäävad lavatsi piiresse;
- voodi peatsi ja seina vahel on piisavalt ruumi, eriti Trendelenburgi puhul;
- tarvikud (eriti tilgajalg) ei puutu vastu liikuvaid osi;
- veenduge, et drenaaziseadmed ei puutuks kokku põrandaga.

## Elektriline Trendelenburg/anti-Trendelenburg

Elektrilist Trendelenburg/anti-Trendelenburgi juhitakse poolküljepiiridel olevate meditsiinitöötaja juhtimisseadiste abil.

**i** Enne selle funktsiooni kasutamist veenduge, et HiLow on lubatud.

Lavatsi kallutamiseks:

- vajutage korraga vajaliku funktsiooni nuppe (A) või (B),
- vabastage nupp, kui vajalik nurk on saavutatud.

**i** Tänu akule saab seda funktsiooni kasutada ka võrgutoiteta.

## Boost-i patsiendi asendi mehhanism

**i** Enne selle funktsiooni kasutamist veenduge, et HiLow on lubatud.

See funktsioon viib lavatsi osad rõhtasendisse ja kallutab selle 7° Trendelenburgi asendisse. See aktiveerib ka kombineeritud madratsi\* P-Max-režiimi..

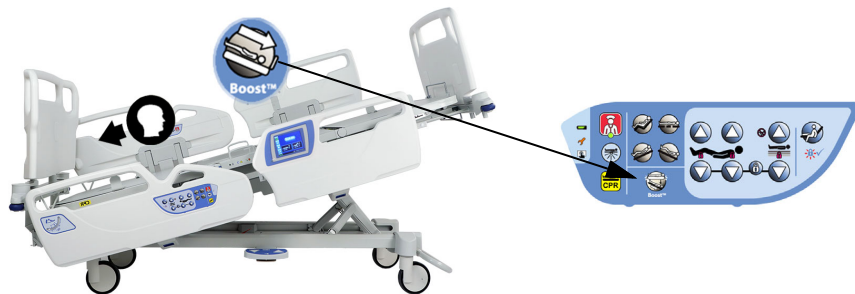

Selle funktsiooni aktiveerimiseks hoidke all **Boost**-i nuppu ja vabastage soovitud nurga all.

**i** Tänu akule saab seda funktsiooni kasutada ka võrgutoiteta.

**i** **Boost**-nupu ühekordsel vajutamisel aktiveeritakse madratsi P-Max-funktsioon (vaata "Maksimaalse täispuhutuse režiim (P-Max)" lehekülj 48).



Patsiendi liikumise või  
maldamine

---

## Tooliasend



Tool viib patsiendi aegamööda istuvasse asendisse, ilma et ta peaks voodist lahkuma.



---

## Lavatsi tasandamine

See funktsioon võimaldab ühe nupuvajutusega lavatsi tasandada ning voodi alumisse asendisse langetada.



---

## Voodist väljumist abistav asend

See funktsioon võimaldab ühe nupuvajutusega patsiendile voodist lahkumise lihtsamaks teha, tõstes peatsiosa kuni 45°, viies reieosa horisontaalasendisse ja langetades lavatsi soovitud kõrguseni.



**i** Lavatsi kõrgust on vaja kohandada patsiendi morfoloogiaga.

## Mehaaniline reguleeritav jalutsiosa

Jalutsiosa võib paigutada nelja erinevasse asendisse ning see fikseeritakse mehaaniliste sälkude abil.

Jalutsiosa tõstmine:



Jalutsiosa langetamine:



Patsiendi liikumise või maldamine

## Rippkäetoed\*\*

Seda tarvikut tohib paigaldada ainult voodi peatsisse.

### Fikseeritud rippkäetugi – AD810A

Lubatud koormus: 75 kg<sup>(1)</sup>



**Ärge paigutage rippkäetuge voodist väljapoole. Õiget paigutust on kujutatud all.**

Rippkäetoe saab paigaldada ühte kahest voodi peatsis olevast kandilisest pesast.



Õige paigutus



Vale paigutus

1. Normaalsel kasutamisel kehtivad lubatud koormuste väärtused on märkimisväärse ohutusvaruga.

## Reguleeritav rippkäetugi – AD811A

Lubatud koormus: 75 kg<sup>(1)</sup>

Reguleeritava rippkäetoe võib paigutada kolme erinevasse asendisse.

### Rippkäetoe paigutamine



**Patsiendi teiseldamise asendis rippkäetugi aitab patsiendil ennast osaliselt tõsta, et õel/hooldajal oleks hõlpsam tegutseda. See asend ei ole mõeldud selleks, et patsient saaks ennast iseseisvalt teiselada. Selle hoiatuse eiramise tulemuseks võivad olla seadmete kahjustused või kehavigastused.**

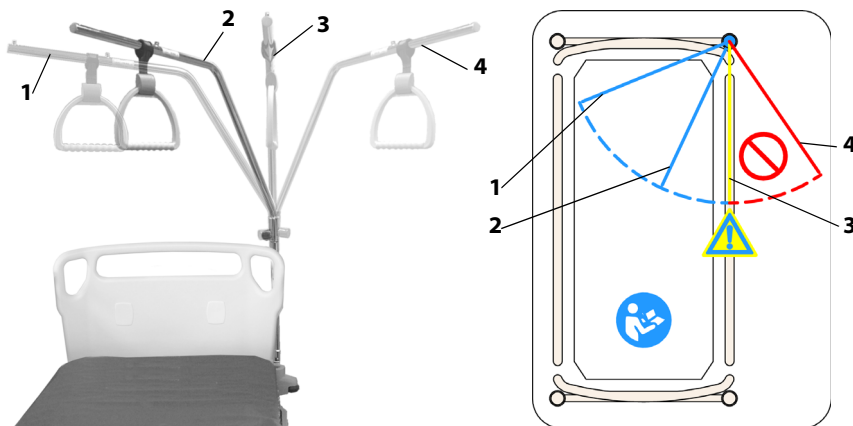

- 1. asend (sinine): seisuasend,
- 2. asend (sinine): tavapärase kasutusasend,
- 3. asend (kollane): teiseldamisabi asend,
- asend 4 (punane): **vale**, voodi võib ümber kalduda.

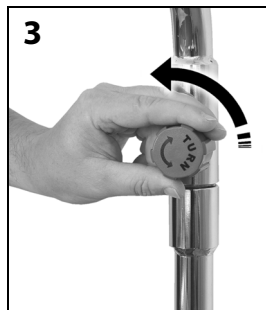
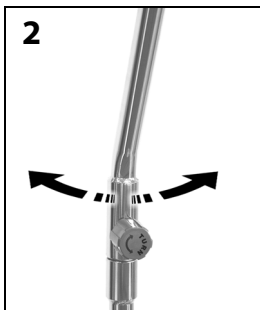
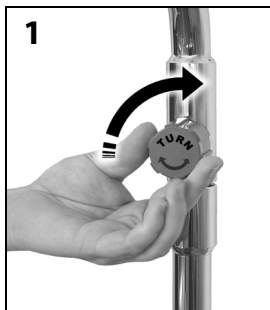

<sup>1</sup> Normaalsel kasutamisel kehtivad lubatud koormuste väärtused on märkimisväärse ohutusvaruga.



## Rippkäetoe käepide



**Libisemisohu vältimiseks tuleb rippkäetoe käepide paigutada sakkide A ja B vahele.**

Rippkäetoe käepidet saab reguleerida vastavalt patsiendile.

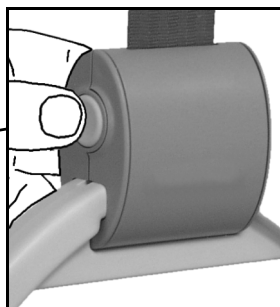
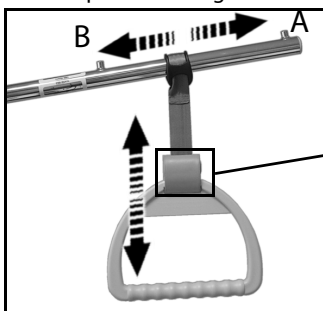

Reguleerige käepideme kõrgust, kuni küünarvars on õlavarre suhtes täisnurga all. Nii on patsiendil hõlpsam ja mugavam voodis asendit muuta ning ta tunneb ennast iseseisvamalt.

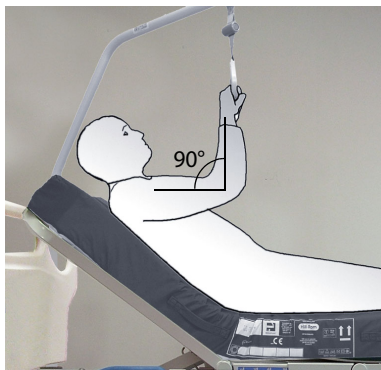

Kui käepidet ei kasutata, asetage see rippkäetoe pulgale, et see ette ei jääks.

Kui voodil on reguleeritav rippkäetugi (AD811A) ja tilgajalg (AD298A või AD299A), ärge kasutage rippkäetoe peitasendit, kuna see võib tilgajala kasutamist takistada.



## Meditsiinitöötaja graafilise liidese (GCI) juhtseadised

GCI paikneb jalutsi küljepiiridel.

### GCI aktiveerimiseks:

- puudutage ekraani.
- Vabastamiseks vajutage ümmargust sümbolit, kuni selle kohal süttib roheline tuli, siis vajutage TUGEVALT ja libistage sõrmega paremale, et ülejäänud LED-id süttiksid.

Kui **GCI** on lahti lukustatud ja ekraani pole 1 minuti jooksul puudutatud, naaseb see automaatselt avakuvale. Kui ekraan jääb veel 1 minutiks puutumata, ilmub lukustusekraan. Kui seda veel 8 minutit ei puudutata, lülitub ekraan ise välja.

**i** Ekraan deaktiveeritakse, kui voodi lülitub akurežiimile.



## Avakuva

### Kirjeldus

Häire Seljatoe (peatsi) nurk (Backrest (Head) angle)

Aktiivne ravirežiim

Aktiivne\* **MCM\***

Voodist lahkumise häired (Bed exit alerts)

Avakuva (Home)

Ligipääs Kaal (Scale)\*

Ligipääs Voodist lahkumise häired (Bed exit alerts)

Ligipääs madratsi juhtseadistele\*

Ligipääs Parameetrid (Parameters)

Häire Deaktiveeri režiimi pikkus (Suspend Mode Duration)

Suspend Alert for 30 sec

52°

0°

Reguleeritava peatsiosa nurk

Häirete helitase

Lavatsi nurk

19:15 02/07/2020

BEED\_MB\_3\_C/1

## Voodist lahkumise häired\*

**Asend (Position)** režiim: patsiendi asendi režiimi häire aktiveeritakse, kui patsient liigutab.

**Lahkumas (Exiting)** režiim: voodist lahkumise režiimi häire aktiveerimine toimub siis, kui patsient liigub voodist lahkumiseks keskpunktist eemale.

**Voodist väljas (Exiting Out of Bed)** režiim: seda režiimi tuleb kasutada siis, kui meditsiinitöötajad lubavad patsiendil voodis vabalt liigutada. Voodist väljunud patsiendi režiimi häire aktiveeritakse, kui patsient lahkuv voodist.

- ① Seda teavet saab saada valveõele, kui voodi on ühendatud ühilduva infosüsteemiga haiglavõrku. (vaata "Voodist lahkumise häirete\* saatmine" lehekülj 38)
- ① Patsiendi asendi jälgimise süsteemist hoolimata peab patsiendi voodisse turvaliselt paigutama (vaata "Ohtude ennetamine" lehekülj 5). Funktsioonide tundlikkust võib mõjutada lisaseadmete lisamine või kui Trendelenburg/anti-Trendelenburg nurk on  $\pm 8^\circ$ .



**Voodist lahkumise häired ei toimi, kui voodi lülitub akurežiimile.**

### MÄRKUS:

Kui lisatakse või eemaldatakse üle 9 kg suurune koormus, tuleb jätkata käivitamisega.

## Voodist lahkumise häiresüsteemi käivitamine

Käivitamisega tuleb jätkata, kui voodi ei ole kaalusüsteemiga varustatud.



### Voodi ettevalmistamine käivitamiseks

Järgige samu ettevaatusabinõusid kui kaalusüsteemi lähtestamise korral (vaata "Voodi ettevalmistamine lähtestamiseks\* või voodist lahkumise häiresüsteemi käivitamiseks\*" lehekülj 42).

### Käivitamine

1. Vajutage **GCI** juhtseadistel **Häired (Alerts)**.
2. Vajutage .
3. Järgige juhiseid.
  - Kui käivitamise ajal ilmub **GCI**-s teade, reguleerige voodit vastavalt.
4. Käivitamine on lõppenud.

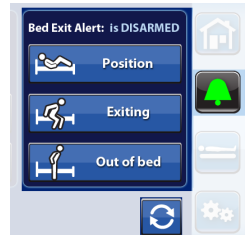

- ① Ekraanil kuvatakse viimase käivitamise kuupäeva ja kellaega.

### MÄRKUS:

Kui lisatakse või eemaldatakse üle 9 kg suurune koormus, tuleb jätkata käivitamisega.



## Voodist lahkumise häire tuvastamise aktiveerimine:

Voodist lahkumise tuvastamise aktiveerimine teatava tundlikkusastmeni sõltub järgmistest patsiendi efektiivse tuvastamise eeltingimustest.

### Aktiveerimise eeltingimused

- Süsteem on käivitatud (vaata "Voodist lahkumise häiresüsteemi käivitamine" lehekülj 37).
- Patsient asub voodi keskel ja on joondatud vastavalt puusade asendi tähistele.

1. Vajutage **GCI-I** nuppu **Häired (Alerts)**.
2. Oodake, kuni kuvatakse valikuekraan. Aktiveerimist kinnitab piiks.

### MÄRKUS:

*Kui aktiveerimise eeltingimused ei ole täidetud, kuvatakse tõrketeade. Sel juhul järgige juhiseid ja korrake protseduuri.*

3. Valige üks või mitu režiimi valikust:
  - **Asend (Position)**
  - **Lahkumas (Exiting)**
  - **Voodist väljas (Exiting Out of Bed)**

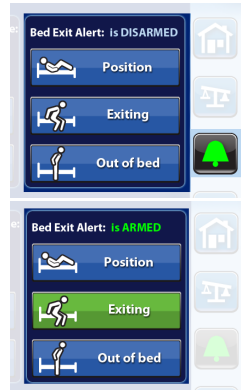

### MÄRKUS:

*Korraga saab aktiveerida ainult ühe voodist lahkumise režiimi.*

4. Avakuvale ilmub tuvastamise aktiveerimise ikoon.



## Voodist lahkumise häire tuvastamise deaktiveerimine

1. Vajutage **GCI-I** nuppu **Häired (Alerts)**.
2. Vajutage **Lahkumas (Exiting)** tuvastamine aktiivseks.
3. **Jah (Yes)**. See deaktiveerib voodist lahkumise tuvastamise.

## Kui kõlab häire

Kui voodist lahkumise tuvastamine on sisse lülitatud ja see tuvastab häireolukorra, kõlab häiresignaali, **GCI-I**le ilmub häireteade ja süttib öötuli.

- i** *Öövalgustuse kustutamiseks vajutage vastavat nuppu (vaata "Öötuli" lehekülj 68).*



Vajutage puutekraanil ja valige häire deaktiveerimise režiim (vaata "Häire vaigistamise režiimi valimine" lehekülj 40).

## Voodist lahkumise häirete\* saatmine

- i** *Kontrollige, kas voodi on kaabli abil füüsiliselt ühendatud haigla sidesüsteemiga.*

- Voodist lahkumise häire aktiveerimise korral saadetakse valveõele automaatselt teade.
- Kui voodil on meditsiiniõde kutsungi funktsioon, vilgub meditsiiniõde kutsungi sümbol all olev tuli 1 minut. Kui süsteem tunnistab teate vastuvõtmist selle aja jooksul, süttib tuli roheliselt. Vastasel juhul kustub see automaatselt.
- Tuli kustub ka siis, kui meditsiinitöötajad kinnitavad häireteate vastuvõtmist.



- i** *Kui voodi tuvastab sidetörke (kaabel pole ühendatud või on see vigane), kustub voodist lahkumise häire aktiveerimisel katkendlik helisignaali.*

## Seljatoe (peatsi) nurga häire



**Seljatoe (peatsi) nurk (Backrest (Head) angle)** häire võimaldab meditsiinitöötajal programmeerida helisignaali, kui peatsiosa nurk on väiksem kui 30° või 45°. Kui peatsiosa langeb alla valitud nurga, kuvatakse **GCI**-s teade.

**i** Seda teavet saab ühilduva Wi-Fi-süsteemi abil valveõele saata.



**Reguleeritava peatsiosa nurga häire ei tööta, kui voodi lülitub akurežiimile.**

### Funktsiooni aktiveerimine

1. Asetage reguleeritav peatsiosa vajalikku asendisse (30° või 45° nurgast suurem).



2. Vajutage **GCI**-l nuppu **Häired (Alerts)**.

3. Määrake **Seljatoe (peatsi) nurk (Backrest (Head) angle)** tuvastamine vajaliku nurga suuruseni: vähem kui 30° või 45°.

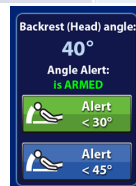

### Seljatoe (peatsi) nurk (Backrest (Head) angle)

#### Tuvastamise deaktiveerimine

1. Vajutage **GCI**-l nuppu **Häired (Alerts)**.

2. Vajutage tuvastamine aktiivseks.

3. **Seljatoe (peatsi) nurk (Backrest (Head) angle)** tuvastamine on deaktiveeritud.

### Kui kõlab häire

Kui reguleeritava peatsiosa tuvastamine on sisse lülitatud ja see tuvastab häireolukorra, kõlab häiresignaali, **GCI**-le ilmub häireteade ja süttib öötuli.

**i** **Öövalgustuse kustutamiseks vajutage vastavat nuppu (vaata "Öötuli" lehekülg 68).**

Tõstke osa nurgani, mis on suurem kui 30° või 45°

õi

vajutage puutekraanil **Vaigista häire 30 sekundiks (Suspend Alert for 30 sec)** ja valige häire deaktiveerimise režiim (vaata "Häire vaigistamise režiimi valimine" lehekülg 40).



## Häire vaigistamise režiim

Kui tuvastusfunktsioon on aktiveeritud, saab selle avaekraanil oleva **Vaigista häire 30 sekundiks (Suspend Alert for 30 sec)** käsu abil vaigistada ja seejärel uuesti 5–10 minutiks vaigistada, ilma et tuvastusfunktsiooni oleks vaja deaktiveerida.

### Häire vaigistamise režiimi aktiveerimine

Vajutage puutekraanil.

Nüüd saab patsient liikuda ja protseduure järgida ilma helisignaalisteta.



### Häire vaigistamise režiimi valimine

Avaneb ekraan, kus saate valida: **Jätka (Resume)**, **Deaktiveeri 5 minutiks (Suspend 5 min)** või **Deaktiveeri 10 minutiks (Suspend 10 min)** ja .Kui ekraanil midagi ei valitud, ootab süsteem 30 sekundit ja proovib seejärel aktiveeruda varem aktiveeritud tuvastusrežiimis.

**i** See toiming tehakse siis, kui patsient on voodis.

Kui peatsiosa ei ole vajaliku nurga alla tõstetud, kõlab häire.

Kui voodi ei tuvasta patsienti, lülitatakse režiimile „Awaiting patient“ („Patsiendi ootel“).

- **Deaktiveeri 5 minutiks (Suspend 5 min)** või **Deaktiveeri 10 minutiks (Suspend 10 min)**: kui vaigistuse kestus on liiga lühike, vaigistage seda veel 5–10 minutiks, enne kui voodi proovib tuvastusfunktsiooni uuesti sisse lülitada. Kui voodi ei tuvasta patsienti, lülitatakse režiimile „Awaiting patient“ („Patsiendi ootel“). Kui peatsiosa ei ole vajaliku nurga alla tõstetud, kõlab häire. Hooldustöötajad saavad reguleerida 5 või 10 minuti sätteid (vaata „Häire vaigistamise režiimi pikkuse määramine“ lehekülg 51).

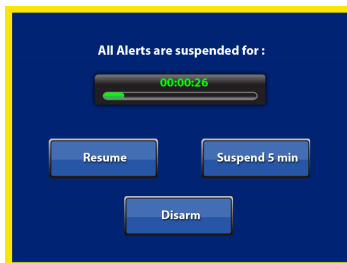

- **Jätka (Resume)**: taastab tuvastuse koheselt.
- **Lülita välja (Disarm)**: lülitab tuvastuse välja.

**i** Häire helitugevust saate muuta, asendades selle vaikeväärtuse suurema või madalama helitugevuse tasemega (saadaval on kolm taset). (vaata „Häirete helitugevuse määramine“ lehekülg 51).

## Režiim „Awaiting patient“ („Patsiendi ootel“)

Sellel režiimil desaktiveeritakse häired **Voodist lahkumise häired (Bed exit alerts)**, kuni patsient naaseb.

**i** Nupu **Lülita välja (Disarm)** vajutamiselega saab seiresüsteemi täielikult desaktiveerida.

Kui patsient naaseb voodisse, taasaktiveerib süsteem häired.

### MÄRKUS:

Kui süsteem ei saa neid pärast teatud ajavahemikku ise taasaktiveerida, kõlab häire **Bed exit (Voodist lahkumine)**.

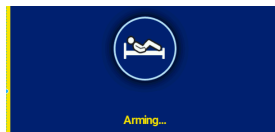

Patsiendi liikumise või maldamine

## Kaal (kaalusüsteem)\*

**GCI** kaalukraanil saate kaalu nullida, kaaluda vahemikus 10–250 kg eraldusvõimega 500 g kõigis süsteemis lubatud asendites (+/- 2° lamavast asendist), suurendada ajutiselt eraldusvõimet 100 grammini ja kuvada kaalu erinevust võrrelduna algkaalu ja patsiendi KMI-ga.

### Kaalukraani kirjeldus



## Uus patsient

Enne uue patsiendi voodisse paigutamist on vaja kustutada eelmise patsiendi andmed.

- Vajutage **GCI-I** nuppu **Parameetrid (Parameters)** .
- Vajutage **Uus patsient (New Patient)**.

**i** See funktsioon kustutab ajaloo, deaktiveerib mitmesugused häired ja lähtestab süsteemi.



## Voodi ettevalmistamine lähtestamiseks\* või voodist lahkumise häiresüsteemi käivitamiseks\*

1. Veenduge, et voodi oleks horisontaalsel pinnal ja et voodi raam oleks horisontaalne (+/-2°).
2. Veenduge, et kaalusüsteemi kaitsev transpordi tõkising oleks korpuse küljest eemaldatud.

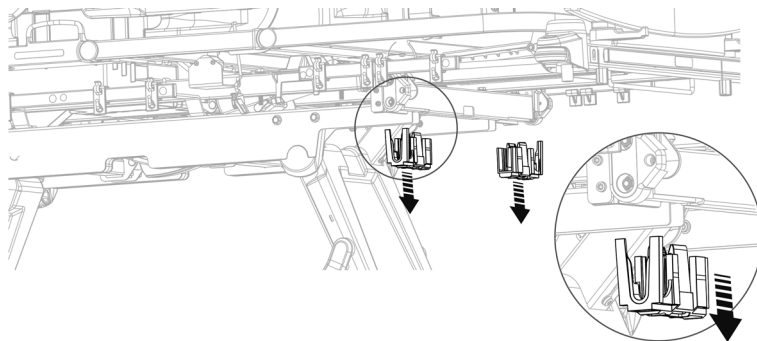

- i** Hill-Rom soovib transpordi tõkisingad alles hoida. Kaalusüsteemi kaitsmiseks saab neid uuesti kasutada voodi transportimisel ühest kohast või ühest hoonest teise.
3. Paigaldage madrats (ainult Hill-Romi soovitatud madratsid. Vt tabelit page 2 - 22), polstrid, linad ja tekid ning kõik muud voodile jäävad tarvikud.
- i** Lisatoodete kaal ei tohi ületada 65 kg või 45 kg sõltuvalt toote sihtkohast ja patsiendi maksimaalsest kaalust (vaata "" lehekülj 11). Korraga ei tohi lisada rohkem kui 39 kg.



4. Veenduge, et madrats ega tarvikud ei puudutaks voodi fikseeritud osi (eriti peatsiosa) ja et lavatsi peale ega alla paigaldatud osad (nt toitekaabel ja madratsi voolikud) ei hõõrduks. Vajadusel eemaldage peatsilaud.

### Peatsilaud



Õige paigutus



Vale paigutus

Patsiendi liikumise või  
maldamine

### Lähtestamine

1. Vajutage **GCI-I** nuppu **Kaal (Scale)**.
2. Vajutage **Lähtestamine (Zero/Tare)**.
3. Järgige juhiseid.
  - Kui **GCI-s** kuvatakse lähtestamise ajal teade, reguleerige voodit vastavalt.
4. Lähtestamine on lõpule viidud:
  - kustutab patsiendi kehakaalu erinevuse andmed ja lähtestab kaalusüsteemi.
  - Ekraanil kuvatakse 0,0 kg ja tuli >0< süttib, et näidata lähtestamise täpsust.



## Patsiendi kaalumine



**Kaalusüsteemi kasutatakse patsiendi kaalumiseks ja KMI arvutamiseks. Seda teavet ei tohi kunagi kontrollimata raviotsuste tegemiseks ega patsiendi eluliste näitajate jälgimiseks kasutada.**

1. Veenduge, et patsient lamab voodi keskel.
2. Vajutage **GCI-I** nuppu **Kaal (Scale)**.



- i** Austusest patsiendi vastu lõpetatakse kaalu kuvamine 30 sekundi pärast. Kuid seda saab ka püsivalt kuvada (vaata "Patsiendi kehakaalu kuvamise/peitmise sätestamine" lehekülj 52).

- i** Seda teavet saab ühilduva Wi-Fi-süsteemi abil valveöele saata.

### Kaalu erinevuse ja patsiendi KMI kuvamine

Patsiendi KMI jälgimiseks on vaja registreerida patsiendi pikkus.

1. Vajutage **Kaalu erinevus (Weight variance)**.



2. Vajutage patsiendi suuruse reguleerimise nupule ja salvestage pikkus sentimeetrites.



3. Kuvatakse kolm väärtust:

- **Praegune kaal (Current Weight)**
- **Salvestatud kaal (Saved Weight)**
- **Kaalu erinevus (Weight variance), Suurus (Size)** ja



4. Vajutage **Praeguse kaalu salvestamine (Saving Current Weight)** ja järgige juhiseid kaalu ajaloo salvestamiseks.

5. Kontrollige teavet ja vajutage kinnitamiseks nuppu **Salvesta (Save)**.

6. Pärast salvestamist ilmub kaalunumber väljal **Salvestatud kaal (Saved Weight)**.

- i** Teatud spetsiifiliste meditsiiniliste protseduuride (nt dialüüsi) käigus saab kaalu erinevust püsivalt kuvada (vaata "Patsiendi kehakaalu kuvamise/peitmise sätestamine" lehekülj 52).



## Kaalu kuvamine 100 g täpsusega

1. Vajutage **GCI-I** nuppu **Kaal (Scale)**.
2. Vajutage käsku **100 g suurendus (100g Magnification)**
3. Kaal kuvatakse 5 sekundi jooksul 100 g täpsusega.



## Voodiosade lisamine/eemaldamine

Meditasiinõetajad saavad seda funktsiooni kasutada voodil olevate osade muutmiseks ilma ekraanil kuvatavat kaalunumbrit muutmata.

Kui patsient **ei ole** voodis, kasutage pärast osade vahetamist lähtestamise funktsiooni.

See funktsioon salvestab patsiendi kehakaalu väärtuse mällu voodis olevate esemete vahetamise ajal.

1. Vajutage **GCI** avakuval nuppu **Kaal (Scale)**.
2. Vajutage **Esemete lisamine/eemaldamine (Add/Remove Items)**. Järgige juhiseid.

**i** Lisatud või eemaldatud esemete loendit on kasulik voodi lähedal hoida; seda võib vaja minna.



Patsiendi liikumise või maldamine

## Kaalutud/kaalumata osad

Kaalusüsteem on väga tundlik. Kaalusüsteemi näidud on täpsemad, kui voodi kaalutav osa (lavats, küljepiirded, jalutsilaud – vt allpool loetletud kaalutavaid osi) ei puutu kokku voodi fikseeritud osadega (peatsilaud, raam, toitekaablid ja erinevate tarvikute voolikud – vt allpool loetletud kaalumata osi). Isegi kui voodi puutub esemega ainult õrnalt kokku, on ekraanil kuvatav kaalunäit ebatäpne. Vajadusel eemaldage kaalumise ajal peatsilaud.



Ekraanil kuvatakse roheliselt piirkond ja voodi osad, mis on kaalumisel kaasatud.

## Kombineeritud madrats Accella Therapy\*

**Accella** Therapy on ravimadrats. Saadaval on kaks töörežiimi: pidev madalrõhk (CLP) ja vahelduv madalrõhk (ALP), kusjuures mõlemas režiimis reguleerib **I-mmerision**-i andur püsivalt rõhu väärtust.

**i** Käesolev seade on sõltuvalt keskkonnast ette nähtud patsientidele kehakaaluga vahemikus 40 kg ja 185–215 kg ning sellega kaasnevad terapeutilised kasutegurid kuni 160 kg kehakaaluga patsientidele.

Selles lõigus kirjeldatakse kombineeritud madratsi Hill-Rom 900 **Accella** paigaldamist ja selle kasutamist kasutajaliidese **GCI** abil. Madratsi kohta saate täiendavat ja täpsemat teavet madratsi kasutusjuhendist.

### Madratsiekraani kirjeldus (vaikerežiim)



### Madratsi paigaldamine

1. Ühendage voodi toitejuhe seinakontaktist lahti.
2. Võtke madrats originaalpakendist või transpordikotist välja ja asetage see voodi peatsisse.
3. Vabastage kinnitusrihm ja rullige madrats lahti.
4. Voltige peatsiosas pooleks.
5. Eemaldage reieosa kõva pind.
6. Paigaldage kaabel sildil näidatud viisil.

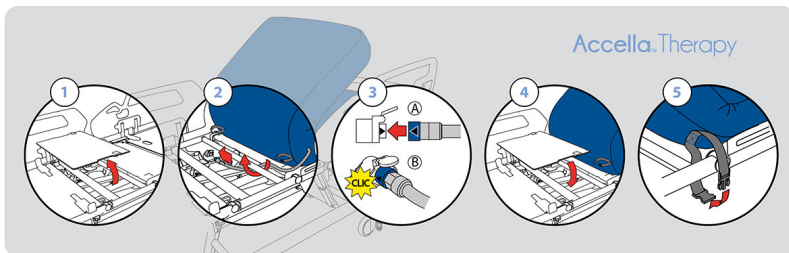

7. Ühendage pistik voodipistikuga (see klõpsab oma kohale).
8. Paigaldage reieosa kõva pind.
9. Kinnitage madrats rihmadega raami keskele.
10. Reguleerige rihmade pikkust.
11. Voltige madrats lahti.
12. Sulgege madratsi klamber (vaata "Madratsiklambri sulgemine" lehekülj 20)
13. Avage kate peatsiosa otsast ja kontrollige, kas tühjenduskork on korralikult kinni keeratud.
14. Ühendage toitejuhe seinakontaktiga.



***Veenduge, et seade oleks õigesti paigaldatud ja kinnitatud, asetatud korralikult lavatsi keskele ja jalutsilaua otsa kindlalt kinnitatud, et vältida kinnijäämistsoonide tekkimist. Kontrollige voodi peatsi vaba ruumi. (vaata "Peatsilaud" lehekülj 43).***

## Madratsi aktiveerimine

1. Veenduge, et madrats oleks korralikult paigaldatud (vaata "Madratsi paigaldamine" lehekülj 46).
2. Vajutage **GCI-I** nuppu **Madrats (Mattress)** .
3. Vajutage **Käivita (Start)**.
4. Madrats lülitub käivitamisrežiimi. 20 minuti pärast kostub piiks, mis näitab, et madrats on töökorras.
5. Vaikerežiimis lülitub madratsi olek asendisse **SEES (ON)**. **ALP (ALP)** ja **MCM (MCM)** on aktiivsed.

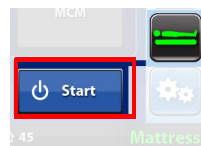

## Ravirežiim

### Pideva madalrõhu (CLP) režiim

CLP-režiimi valimiseks vajutage **CLP (CLP)**.

Vastav juhtseadis muutub roheliseks.

Patsienti toetatakse **I-mmersion**-i anduriga kontrollitud optimaalse madalrõhuga.



### Vahelduva madalrõhu (ALP) režiim

ALP-režiimi valimiseks vajutage **ALP (ALP)**.

Vastav juhtseadis muutub roheliseks.

Patsienti toetatakse **I-mmersion**-i anduriga kontrollitud optimaalse madalrõhuga. Polstrid tühjenevad õhust vaheldumisi umbes 10-minutilise tsüklis.



**Ravirežiimid ei tööta, kui voodi lülitub akurežiimile.**

## Maksimaalse täispuhutuse režiim (P-Max)

Selle režiimi valimiseks vajutage kas **GCI** nuppu **P-Max (P-Max)** või lühiajaliselt meditsiinitöötaja klahvistikul **Boost**-i nuppu.

Vastav juhtseadis muutub roheliseks.

20 minuti pärast naaseb süsteem automaatselt algsesse ravirežiimi, et vähendada mitteravirežiimis tekkivaid riske.



**i** Pärast P-Max-režiimi aktiveerimist on võimalik nuppu **P-Max (P-Max)**, **ALP (ALP)** või **CLP (CLP)** vajutades uuesti naasta varem valitud ravirežiimi.



**Kui voodi lülitub P-Max-režiimis olles akurežiimile, jääb see režiim püsivalt aktiivseks. Sel juhul on madratsi ravirežiimi naasmiseks vaja voodi ühendada elektritoitega. Pikemaajaline P-Max režiimis viibimine võib patsiendile ebamugavusi tekitada.**

## MCM\*

Mikrokliima haldussüsteem aktiveeritakse automaatselt, kui **Accella** Therapy süsteem sisse lülitatakse. Vastav juhtseadis muutub roheliseks.

Funktsiooni saab deaktiveerida, vajutades nuppu **MCM (MCM)**.

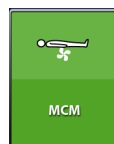

## CPR (elustamine)

CPR-funktsiooni aktiveerimiseks tuleb vajutada meditsiinitöötaja klaviatuuril CPR-nuppu või vajutada reguleeritava peatsiosa käepideme nuppu.

Madrats tühjeneb õhust umbes 30 sekundiga.

Madratsi normaalse töö taastamiseks vajutage **Taasta madrats (Rearm Mattress)**.

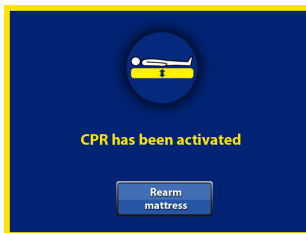

- i** *Madratsi CPR-funktsioon töötab ainult siis, kui madrats on aktiivne ja selle aku on täielikult laetud (aku laadimiseks kulub 24 tundi).*

## Transpordirežiim

Madrats lülitub voodi teisaldamisel transpordirežiimi (akurežiim).



**Kui voodi lülitub akurežiimi, siis:**

- **ravirežiimid ei tööta enam;**
- **kui madrats on P-Max-režiimis, jääb viimane püsivalt aktiivseks;**
- **varuaku hoiab CPR-funktsiooni töös 2 tundi; kui aku tühjeneb, tuleb selle täielikuks laadimiseks voodi vähemalt 24 tunniks toiteallikaga ühendada. Vastasel juhul ei saa süsteem tagada CPR-funktsiooni toimimist;**
- **režiimide passiivsuse kohta annab teavet regulaarne helisignaal.**
- **Kui voodist lahkuv patsient, kelle kehmass on lubatava koormuse lähedal, võib madratsi sisemine rõhk äkitselt langeda ning põhjustada madala ohutusrõhu tõrketeadete. Sel juhul ühendage voodi süsteemi lähtestamiseks uuesti elektrivõrku.**

## Madratsi tühjendamine õhust

Madratsi saab ajutiselt õhust tühjendada ilma seda seiskamata.

1. Vajutage **GCI-I** nuppu **Madrats (Mattress)** .
2. Vajutage **Tühjenda (Deflate)**.
3. Vastav juhtseadis muutub roheliseks .
4. Õhust tühjendamise režiimi väljalülitamiseks vajutage **Tühjenda (Deflate)** või **Boost-i** nuppu.
5. Madrats lülitub käivitamisrežiimi.

### MÄRKUS:

*20 minuti pärast naaseb süsteem automaatselt algsele ravirežiimi, et vähendada mitteravirežiimis tekkivaid riske.*



---

## Madratsi seiskamine

Madratsi seiskamiseks toimige alljärgnevalt.

1. Vajutage **GCI-I** nuppu **Madrats (Mattress)** .
2. Vajutage **Peata (Stop)**.
3. Madrats tühjeneb õhust umbes 1 minutiga.
4. Helisignaal annab teada, kui madratsi saab lahti ühendada.
5. Veenduge, et madrats on seisatud.



### **MÄRKUS:**

*Kui madrats ühendatakse lahti ilma madratsi seiskamisega seotud protseduure õigesti järgimata, lülitub süsteem tõrkerežiimi.*

---

## Madratsi lahtiühendamine ja hoiustamine

1. Veenduge, et madrats oleks korralikult seiskunud (vaata "Madratsi seiskamine" lehekülg 50).
2. Ühendage voodi toitejuhe seinakontaktist lahti.
3. Avage peatsi otsas asuv tõmblukk. Keerake tühjenduskork lahti.
4. Tehke madratsit voodiraami külge kinnitavad rihtmadratsid lahti.
5. Voltige peatsi otsas kaheks.
6. Eemaldage reieosa kõva pind.
7. Ühendage pistik voodipistikuga küljest lahti.
8. Eemaldage kaabel.
9. Paigaldage reieosa kõva pind.
10. Voltige madratsid lahti.
11. Alustades voodi jalutsipoolsest otsast rullige madrats aeglaselt kokku, et kogu õhk saaks madratsist väljuda.
12. Sulgege tühjenduskork ja tõmblukk.
13. Asetage kinnitusrihm oma kohale tagasi.
14. Pange rullitud madratsid kilekotti.
15. Hoiustage madratsid originaalpakendis või transpordikotis.



## Sätted

### Keelevalik

Voodi on konfigureeritud sihtriigis kasutamiseks. Selles menüüs saate määrata **GCI** keele.

1. Vajutage **GCI-I** nuppu **Parameetrid (Parameters)** .
2. Vajutage **Sätted (Settings)**.
3. Vajutage **Keel (Language)** ja valige keel.
4. Kinnitamiseks vajutage **Sulge (Close)**.

Settings

Language

### Kuupäeva ja kellaaja määramine

 Selles menüüs saate muuta voodil kuvatava kuupäeva ja kellaaja vormingut. Lisaks saate määrata kellaega, kui näiteks keeratakse kella (DST ehk Daylight Saving Time).

1. Vajutage **GCI-I** nuppu **Parameetrid (Parameters)** .
2. Vajutage **Sätted (Settings)**.
3. Vajutage **Kuupäev/kellaag (Date / Time)**.
4. Valige kuupäeva vorming ja kasutage kellaaja määramiseks kuvatud nooli.
5. Kinnitamiseks vajutage **Salvesta (Save)**.

Date / Time

Patsiendi liikumise või  
maldamine

### Häirete helitugevuse määramine

1. Vajutage **GCI-I** nuppu **Parameetrid (Parameters)** .
2. Vajutage **Sätted (Settings)**.
3. Vajutage **Helitugevus (Volume)**.
4. Helitugevuse muutmiseks kasutage nuppe + ja -.
5. Kinnitamiseks vajutage **Salvesta (Save)**.

Volume

### Häire vaigistamise režiimi pikkuse määramine

1. Vajutage **GCI-I** nuppu **Parameetrid (Parameters)** .
2. Vajutage **Sätted (Settings)**.
3. Vajutage **Deaktiveeri režiimi pikkus (Suspend Mode Duration)**.
4. Valige pikkus.
5. Kinnitamiseks vajutage **Salvesta (Save)**.

Suspend Mode  
Duration

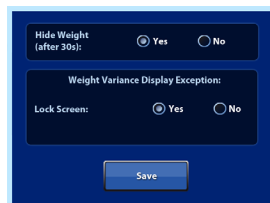

## Patsiendi kehakaalu kuvamise/peitmise sätestamine

1. Vajutage **GCI-I** nuppu **Parameetrid (Parameters)** .
2. Vajutage **Sätted (Settings)**.
3. Vajutage **Kaalukuva (Weight Display)**.
4. Valige üks sätetest.
5. Kinnitamiseks vajutage **Salvesta (Save)**.



## Menüü Setting the Wi-Fi (Wifi) options (Wi-Fi suvandite seadistamine)

 Seda menüüd kasutatakse **Wi-Fi (Wifi)** aktiveerimiseks ja desaktiveerimiseks, käsitsi leidmiseks ja patsiendi ID kuvamiseks.

1. Vajutage **GCI-I** nuppu **Parameetrid (Parameters)** .
2. Vajutage nuppu **Tehniku juurdepääs (Technican Access)**.
3. Sisestage kood 9004 ja kinnitage nupu **OK** vajutamisega.
4. Vajutage valikut **Wi-Fi (Wifi)**. 
5. Valige nuppude Yes (Jah) või No (Ei) abil funktsioonid, mis tuleb aktiveerida või desaktiveerida.
6. Oma valikute kinnitamiseks vajutage nuppu **Salvesta (Save)**.

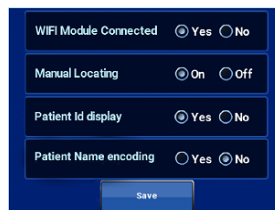

### MÄRKUS:

Funktsioonid „Manual Locating“ („Käsitsi leidmine“) ja „Patient Id Display“ („Patsiendi ID kuvamine“) kehtivad üksnes platvormi Hillrom Digital Health Gateway puhul.

### MÄRKUS:

Asukoha automaatseks määramiseks peab asukoha käsitsi määramine olema välja lülitatud.

## Laiuse/kõrguse teave

 Seda menüüd kasutatakse juurdepääsemiseks laiuse ja kõrguse teabele.

1. Vajutage **GCI-I** nuppu **Parameetrid (Parameters)** .
2. Vajutage nuppu **Tehniku juurdepääs (Technican Access)**.
3. Sisestage kood 9004 ja kinnitage nupu **OK** vajutamisega.
4. Vajutage valikut **Weight Calibration**.
5. Vajutage nuppu **Tühista (Cancel)**.

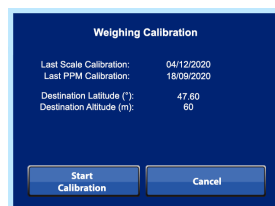

## Tõrkekoodid

Tõrkekood genereeritakse, kui voodi või madratsi\* toimimises esineb tõrkeid.

Tõrkekoodide loend ja ajalugu on nähtav **GCI** ekraanil.

Tõrke ilmnmisel ilmub ekraanile vastav tõrkekood.

Koodide loetelu kuvamiseks toimige järgmiselt.

1. Vajutage **GCI**-l nuppu **Parameetrid (Parameters)** .
2. Vajutage **Tõrkekoodid (Failure Codes)**.
3. Oodake koodide kuvamist ja vajutage seejärel nuppu **Sulge (Close)**.
4. Tõrkekoodide loetelu ja ajalugu on nähtav **GCI** ekraanil.



### MÄRKUS:

Kui **Accella Therapy madratsiga seoses esineb tõrge, on tõrkekoodide ekraanil nupp, mis peatab häire 10 minutiks.**

Tõrkekoodide loetelu, nende kirjeldused ja nendega seotud lahendused leiab voodi või madratsi hooldusjuhendist. 1XXX koodid on seotud madratsiga.

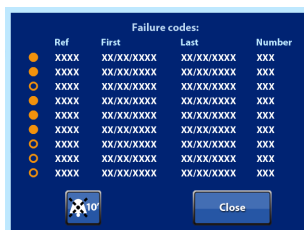

Ref	First	Last	Number
● 1XXX	XX/XX/XXXX	XX/XX/XXXX	XXX
● 1XXX	XX/XX/XXXX	XX/XX/XXXX	XXX
○ 1XXX	XX/XX/XXXX	XX/XX/XXXX	XXX
● 1XXX	XX/XX/XXXX	XX/XX/XXXX	XXX
● 1XXX	XX/XX/XXXX	XX/XX/XXXX	XXX
○ 1XXX	XX/XX/XXXX	XX/XX/XXXX	XXX
○ 1XXX	XX/XX/XXXX	XX/XX/XXXX	XXX
○ 1XXX	XX/XX/XXXX	XX/XX/XXXX	XXX
○ 1XXX	XX/XX/XXXX	XX/XX/XXXX	XXX
○ 1XXX	XX/XX/XXXX	XX/XX/XXXX	XXX

Patsiendi liikumise või maldamine

## Wi-Fi-ühendus

Kui voodi on ühendatud ja leitud, saadab see andmed Wi-Fi kaudu.

### Teabe loetelu, mida saab saata üle Wi-Fi

**i** Saadud teave sõltub haigla sidesüsteemist. Käesolev loetelu võib muutuda vastavalt voodi versioonile.

- Voodi identifikaator
- Patsiendi kaal koos kuupäeva ja kellaajaga
- Tõrkekoodid
- Pidurivarda asend: pidur on rakendatud/rakendamata
- Lavatsi nurk<sup>b</sup>
- Funktsiooni blokeerimise olek<sup>b</sup>
- Voodi madala asendi indikaator
- CPRi olek<sup>b</sup>
- Poolküljepiire lukustatud/lukustamata
- Kaalu lähtestamise teade<sup>b</sup>
- Patsiendi olemasolu voodis<sup>ab</sup>
- Viimati kasutatud kaalufunktsioon<sup>b</sup>
- Peatsiosa nurk
- Voodist lahkumise häired
- Voodi aku laetuse tase<sup>b</sup>
- Reguleeritava peatsiosa nurga häire

a. tarkvaraga **SmartSync**.

b. tarkvaraga Hillrom Digital Health Gateway.

## Kombineeritud madratsiga

- Madratsi aku laetuse tase<sup>a</sup>
- ON-/OFF-režiim<sup>a</sup>
- Praegune ravirežiim<sup>a</sup>
- Režiimi MCM olek<sup>a</sup>
- Režiimi P-Max olek<sup>a</sup>
- Õhust tühjasklaskmise režiimi olek<sup>a</sup>
- Madratsi veakoodid<sup>a</sup>

a. tarkvaraga Hillrom Digital Health Gateway







### MÄRKUS:

Hill-Rom ei saa tagada Wi-Fi kaudu saadetud teabe täielikkust. Meditsiinilised otsused tuleb teha teabe ja häirete põhjal, mida kuvavad voodi sisseehitatud seadmed.

### MÄRKUS:

Kui voodi viiakse ruumist välja (akurežiim), desaktiveeritakse Wi-Fi ning voodi ei saada raviasutuse sidesüsteemile enam teavet.

### Wi-Fi-ühendusega seotud teabe tähendus GCI-s

	Wi-Fi OFF (Wi-Fi väljas)
	Wi-Fi ON nõrga Wi-Fi-signaaliga
	Wi-Fi ON keskmise Wi-Fi-signaaliga
	Wi-Fi ON tugeva Wi-Fi-signaaliga
	Bed located (Voodi leitud)
	Bed located and patient identified (Voodi leitud ja patsient tuvastatud)



**Kui voodi lülitub akurežiimile, ei ole see enam määratud, aga see jääb ühendatuks 3 minuti jooksul (SmartCare) või 1 minuti jooksul (Hillrom Digital Health Gateway). Pärast seda aega on vaja jätkata uue määramisega.**

### MÄRKUS:



Voodi leitakse käsitsi süsteemi Hillrom Digital Health Gateway abil.

**i** Kui Wi-Fi-funktsiooni ei aktiveeritud voodi esmakordsel kasutamisel, ei pruugi ühendus olla võimalik. Sel juhul võtke probleemi lahendamiseks ühendust sidesüsteemi tarnijaga.

## SmartCare-süsteem\*

**SmartCare**-süsteem (Télécom Santé abil töötav lahendus MediaScreen Solution ) saadab teabe meditsiinitöötajatele (vaata "Teabe loetelu, mida saab saata üle Wi-Fi" lehekülj 53). Lisateavet selle kasutamise kohta saate süsteemi **SmartCare** kasutusjuhendist.

Omadused	Väärtus
Sagedusribad, milles raadioseade töötab	2,4 GHz kanal 1–13
Maksimaalne raadiosageduslik võimsus, mida edastatakse raadioseadme töötamise sagedusribades.	<13 dBm

1. Vajutage **GCI-I** nuppu **Parameetrid (Parameters)**.
2. Vajutage **Wi-Fi (Wifi)**. 
3. Valige võrk.
4. Wi-Fi ühenduse aktiveerimiseks vajutage .
5. Wi-Fi ühendus on aktiivne  .
6. Voodi sidumiseks Wi-Fi-ga järgige infosüsteemi tarnija juhiseid.

## NaviCare-süsteem\*

**NaviCare** on süsteem, mida kasutatakse ettevõtte Hillrom voodite ja madratsite ühendamiseks ja kontrollimiseks. See saadab häireteated meditsiinitöötajatele. Lisateavet selle kasutamise kohta saate süsteemi **NaviCare** kasutusjuhendist.

## SmartSync-süsteem\* või Hillrom Digital Health Gateway

Ühendussüsteemid Hill-Rom **SmartSync** või Hillrom Digital Health Gateway võimaldavad hooldajatel saada teavet (vaata "Teabe loetelu, mida saab saata üle Wi-Fi" lehekülj 53). Üksikasjalikumat teavet süsteemi **SmartSync** või Hillrom Digital Health Gateway kasutamise kohta leiate vastava süsteemi kasutusjuhendist.

Omadused	Väärtus	
Sagedusribad, milles raadioseade töötab	2,4 GHz	5 GHz
Maksimaalne raadiosageduslik võimsus, mida edastatakse raadioseadme töötamise sagedusribades.	<17 dBm	<20 dBm

## Wi-Fi-ühenduse moodul (WCM) – AD315A \*\*

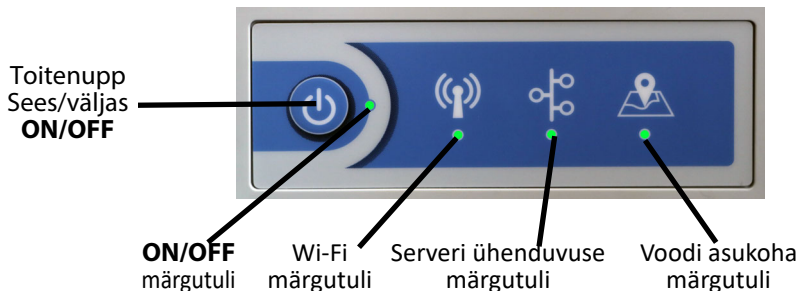

### Tuvastamine

MCW AD315A mudeli seerianumbri SN (XXSEXXXXXX) ja valmistamiskuupäeva leiade mooduli tagaküljel olevalt tuvastussildilt.

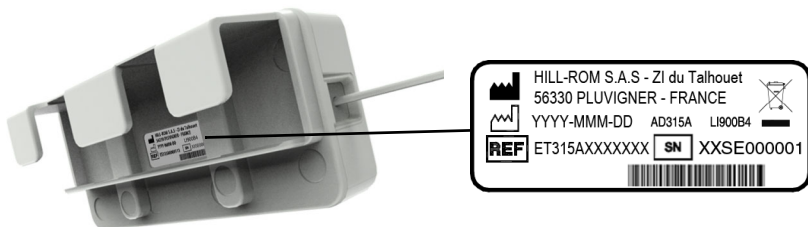

- REF: ET315AXXXXXX; ET315 = moodul WCM; A = versioon; XXXXXXXX= unikaalne 7-kohaline arvkode vastavalt konfiguratsioonile.

### WCM-mooduli paigutamine

Paigaldamisel või pärast puhastamist (kui see on eemaldatud) tuleb seade paigutada ettenähtud kohta ja arvestada kaablite liikumist, et:

- säilitada Wi-Fi jõudlust,
- mitte häirida kaalu toimimist,
- vältida uute kinnijäämiskohtade tekkimist.

### Ühendusega seotud teave

Ühendusega seotud teabe leiade seadme küljel olevalt sildilt



- i** Käesolev seade vastab FCC reeglite 15. jaotisele. Töötamise eelduseks on kaks järgmist tingimust: (1) käesolev seade ei tohi põhjustada kahjulikke häireid ja (2) käesolev seade peab vastu võtma kõik häireteated, sealhulgas häireid, mis võivad kaasa tuua seadme ootamatu töötamise.

## Paigaldamine

1. **Käivitamine.** Kui seade on ühendatud liideseplaadiga, on märgutuli **ON/OFF** punane ja teised märgutuled on 8 sekundi jooksul välja lülitatud.
2. Käivitamistsükli ajal on märgutuli **ON/OFF** punane ning teised märgutuled vilguvad kord punaselt, kord roheliselt ja kord lülituvad välja.
3. Voodi tunneb seadme ära. Märgutuli **ON/OFF** on punane ja teised märgutuled on välja lülitatud.
4. Traadita võrguga ühendamine: Vajutage toitenuppu **ON/OFF**. Tuli **ON/OFF** muutub roheliseks ja teised märgutuled on punased.
5. MCW Wi-Fi konfiguratsioon. Seadme aktiveerimiseks on vaja ajakohastada MCW Wi-Fi-seadistusi. Selle tegemiseks kasutage tarkvara Hill-Rom LI900B4 Tool (vt kasutusjuhendit 209584).



## Kasutamine

### WCM-i käivitamine

1. Vajutage nuppu **ON/OFF**.
2. **ON/OFF** märgutuli süttib roheliselt
3. Ühendamine rajatise Wi-Fi-võrguga: **Wi-Fi** märgutuli süttib roheliselt.
4. Ühenduse loomine serveriga: Märgutuli **Serveri ühenduvuse** süttib roheliselt.
5. Voodi asukoht: märgutuli **Voodi asukoha** süttib roheliselt.

### **MÄRKUS:**

*Kui voodi on ühendatud süsteemiga **SmartSync**, leitakse see automaatselt, ja kui voodi on ühendatud süsteemiga Hillrom Digital Health Gateway, leitakse see käsitsi.*

-  *Seejärel saab voodi edastada teavet rajatise sidesüsteemile. Voodi asukoht on kindlaks tehtud ja ruumiga seostatud.*
-  *Voodi eemaldamisel ruumist (akurežiimil) lülitub WCM välja.*
-  *Pärast voodi uuestiooluvõrku ühendamist veenduge, et kõik tuled oleksid rohelised. Kui asukoha märgutuli jääb punaseks, kontrollige, kas ruum on varustatud jälgimissüsteemiga ja kas see on töökorras.*



**Wi-Fi-süsteem ei asenda voodi visuaalseid ja helisignaale. Meditsiinitöötajad peaksid otsuse tegemiseks kasutama voodiga seotud teavet ja kohalikke häireteateid.**

### WCM seiskamine

1. Vajutage nuppu **ON/OFF**.
2. **ON/OFF** märgutuli on punane ja teised märgutuled on välja lülitatud.

## Voodi leidmine käsitsi süsteemi GCI puhul

### Wi-Fi olek

Wi-Fi-ühenduse olek kuvatakse süsteemi **GCI** erinevate ekraanide allservas. Lisateavet vaadake jaotisest, "Wi-Fi-ühendusega seotud teabe tähendus GCI-s" lehekülg 3-54.



Wi-Fi menüü avamine:

- Vajutage **GCI**-l nuppu **Parameetrid (Parameters)**.
- Siis vajutage valikut **Ühenduvus (Connectivity)**.



või

- vajutage Wi-Fi oleku- ja asukohateaberiba.

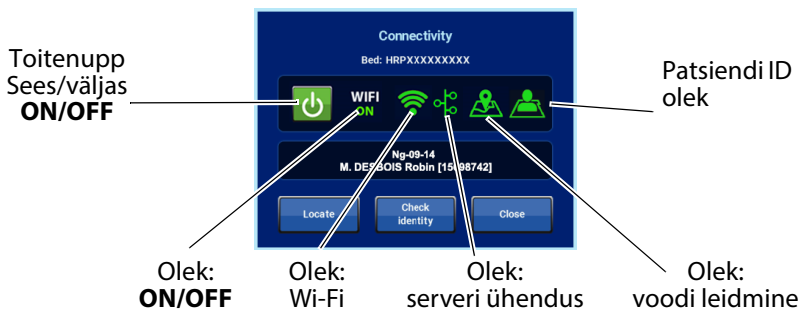



### Voodi leidmise toiming

ⓘ Kontrollige, kas režiim „manual location“ („Käsitsi leidmine“) on aktiivne (vaata „Menüü Setting the Wi-Fi (Wifi) options (Wi-Fi suvandite seadistamine)“ lehekülg 52). Kehtib üksnes süsteemi Hillrom Digital Health Gateway kohta.



**Kui voodite asukoha salvestamiseks kasutatud korruseplaani muudetakse nii, et tubade numbrid muutuvad, siis ei tuvastata enam ruumidega seotud voodeid. Sel juhul tuleb asukoht uuesti määrata.**

1. Wi-Fi ei ole aktiivne:
  - a. Wi-Fi-ühenduse sisselülitamiseks vajutage nuppu .
  - b. Wi-Fi-ühendus on aktiveeritud.  Oodake ühendust serveriga.
2. Wi-Fi on aktiivne ja serveriga ühendatud:
  - a. Vajutage nuppu **Leia asukoht (Locate)**.



- b. Valige raviasutuse ruumi asukoht (kuni neli tasandit, sealhulgas nt ruum, hoone, osakond jne).
- c. Valige ruumi number (nt Ng-09-14) või vajutage muu asukoha valimiseks valikut **Erinev asukoht (Different Location)**.
- d. Kui ruum ei ole juba voodiga **Saadaval (Available)** seotud, otsib leidmistoiming valitud ruumi (vilgub).
- e. Server on ruumi tuvastanud ja kuvatakse ruumi number..
- f. Kui ruum on juba seotud voodiga **Määratud (Assigned)**, avaneb ekraanikuva.
- g. Selle valiku kinnitamiseks vajutage nuppu **Jätka (Continue)** ning määramistoiming algab.
- h. Seejärel teavitab süsteem varem määratud voodist.



Patsiendi liikumise või maldamine

### Patsiendi ID määramine voodile.

- ① Kontrollige, et režiim „Patient Id Display“ („Patsiendi ID kuvamine“) oleks aktiivne (vaata „Menüü Setting the Wi-Fi (Wifi) options (Wi-Fi suvandite seadistamine)“ lehekülgl 52). Kehtib üksnes süsteemi Hillrom Digital Health Gateway kohta.
- ② See toiming on võimalik üksnes siis, kui täidetud on kolm järgmist tingimust: voodi on leitud, server pakub selle ruumi patsiendi nime ning patsient on voodis.

1. Vajutage GCI-I nuppu **Parameetrid (Parameters)**  .  
seejärel valikut **Uhendus (Connectivity)** **või**  
vajutage Wi-Fi oleku- ja asukohateaberiba.



2. Vajutage nuppu **Kontrolli isikut (Check identity)**.



3. Kui see patsient on õige isik, vajutage kinnituseks nuppu **Jah (Yes)**.

**i** Kui funktsioon „Patient Name Encoding“ („Patsiendi nime kodeerimine“) on aktiivne, kuvatakse sünnikuupäev alati või esitatakse üksnes siis, kui isik kinnitatakse esimest korda (vaata „Menüü Setting the Wi-Fi (Wifi) options (Wi-Fi suvandite seadistamine)“ lehekülg 52).

4. Siis seostatakse patsiendi isik voodiga.

### MÄRKUS:

Kui voodi on akurežiimil või kui patsient lahkub voodist enam kui 24 tunniks, määratakse patsiendi nimele/sünnikuupäevale automaatselt kinnitamata olek.

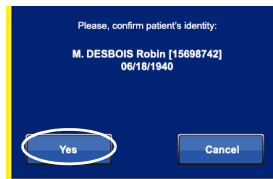

## Voodi liigutamine

### Voodi viimine ruumist välja vähem kui 1 minutiks

Sel juhul ühendatakse voodi samas ruumis automaatselt uuesti.

### Voodi viimine ruumist välja kauem kui 1 minutiks

- Samasse ruumi naasmine:
  - Voodil oleval ekraanil kuvatakse ruum, kus voodi varem asus.
  - Kinnitamiseks vajutage **Jah (Yes)**.
- Teise ruumi üleviimine:
  - Voodil oleval ekraanil kuvatakse ruum, kus voodi varem asus.
  - Muu ruumi valimiseks vajutage valikut **Erinev tuba (Different Room)**.
  - Valige loendist uus ruum.
  - Kui ruum on juba seotud voodiga **Määratud (Assigned)**, avaneb ekraanikuva.
  - Selle valiku kinnitamiseks vajutage nuppu **Jätka (Continue)** ning määramistoiming algab.
  - Seejärel teavitab süsteem varem määratud voodist.

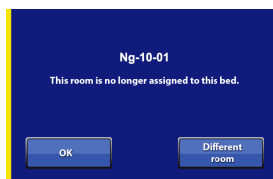
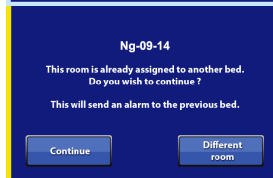
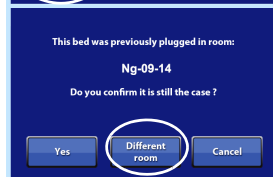
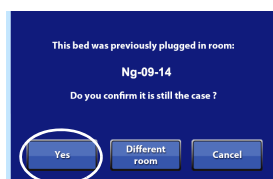

## Wi-Fi ühenduse profiilide haldamine

1. Vajutage **GCI-I** nuppu **Parameetrid (Parameters)** .
2. Vajutage nuppu **Tehniku juurdepääs (Technician Access)**.
3. Sisestage kood 9004 ja kinnitage nupu **OK** vajutamisega.
4. Vajutage valikut **Wi-Fi profiilide haldamine (Wifi Profile Management)**.
5. Kontrollige, et Wi-Fi oleks aktiivne. Vajadusel aktiveerige.



 *Konfigureerimisrežiime on kaks: Scan (Skannimine) ja Manual (Käitsi).*

### Konfigureerimine režiimil „Scan“ (Skannimine)

1. Vajutage valikut **Skanni võrke (Scan networks)**.
2. Valige loendist profiil
3. Sisestage parameetrid.



- a. Nimi (Name)
- b. SSID
- c. Turbetase (Sec Type)
- d. Autentimise tüüp (Auth Type)
- e. Eap Type (laiendatavad autentimisprotokollide tüübid) (Eap Type)
- f. Kasutajanimi (User name)
- g. Salasõna (Password)

Profile Details	
(a) Name:	Name Wifi 0
(b) SSID	SSID
(c) SecType	NO-SECURITY
(d) Auth Type	NONE
(e) Eap Type	LEAP
(f) User Name	UserName0
(g) Password	PasswordPSK Wifi 0

Buttons: Save, Scan, [Trash], Cancel

 *Teave tähe märkide maksimaalse arvu kohta*

- Name: 32 tähe märki.
- SSID: 32 tähe märki.
- User name: 32 tähe märki.
- Password: 64 tähe märki.

4. Seadistuste salvestamiseks vajutage nuppu **Salvesta (Save)**

## Konfigureerimine režiimil „Manual“ (Käsitsi)

1. Vajutage valikut **Uus profiil (New Profile)**.
2. Sisestage parameetrid samamoodi kui režiimil Scan.
3. Seadistuste salvestamiseks vajutage nuppu **Salvesta (Save)**.



## Profiili aktiveerimine

1. Valige loendist profiil (nt PROFILE NAME 1).
2. Profiil süttib roheliselt.
3. Profiil on aktiivne.
4. Kontrollige Wi-Fi aadressi andmeid (IP ja MAC); selleks klõpsake teabeikooni.

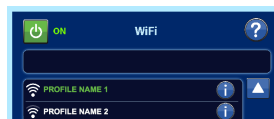
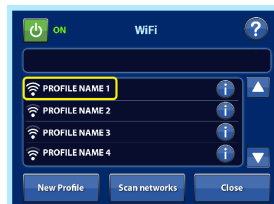

## Sidekaabel

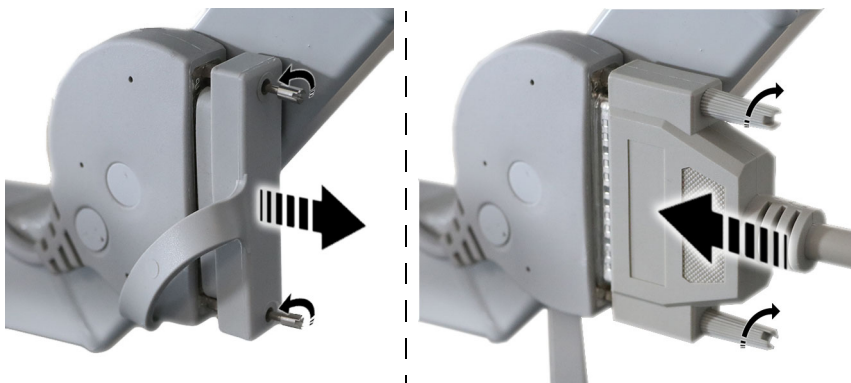



## Küljepiirded

Voodil Hill-Rom 900 **Accella** on sisseehitatud poolküljepiirded.



**Enne küljepiirde tõstmist, langetamist või voltimist tuleb alati veenduda, et ees ei oleks takistusi (patsiendi jäsemed, esemed, lisaseadmed jne). Need ei ole mõeldud patsiendi fikseerimiseks ega immobiliseerimiseks. Fikseerimisrihma ega muid seadmeid ei tohi kinnitada küljepiirde külge.**



**Hinnake patsientide kinnijäämisohu protokoll järgi ning jälgige neid vastavalt ohutasele. Veenduge, et kõik tõstetud küljepiirded on täielikult riivistatud.**



Küljepiirded on mõeldud selleks, et patsiendid tajuksid paremini voodi ääri. Need ei ole mõeldud patsiendi kinnihoidmiseks. Hill-Rom soovib meditsiinitöötajatel vajadusel välja selgitada vajalikud meetodid patsiendi ohutu voodis püsimise tagamiseks ilma pideva järelevalveta.



**Ärge asetage tarvikuid (hingamisabivahendeid ega muid meditsiiniseadmeid) küljepiirdele nii, et need takistaksid küljepiirde langetamist, kui hädaolukorras tuleb patsiendile juurde pääseda. Küljepiirdeid tuleb käsitseda vastavalt kasutusjuhendis antud juhistele.**

Kui küljepiirded on täielikult üles tõstetud ja lukustatud, aitavad need kukkumisohtu vähendada..

Küljepiire alumises asendis.



Küljepiire ülemises asendis.



## Poolküljepiirde tõstmine



## Poolküljepiirde langetamine

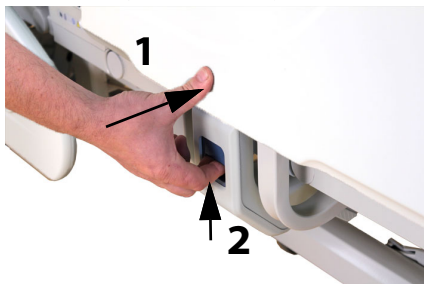

## Poolküljepiirete asendi indikaator\*

Poolküljepiirdeid võivad olla varustatud anduritega, mis tuvastavad tõstetud või langetatud asendi.

Seda teavet saab saata valveõele, kui voodi on ühendatud ühilduva infosüsteemiga haiglavõrku.

## Ruumi täitepaneel (AD288A)\*\*

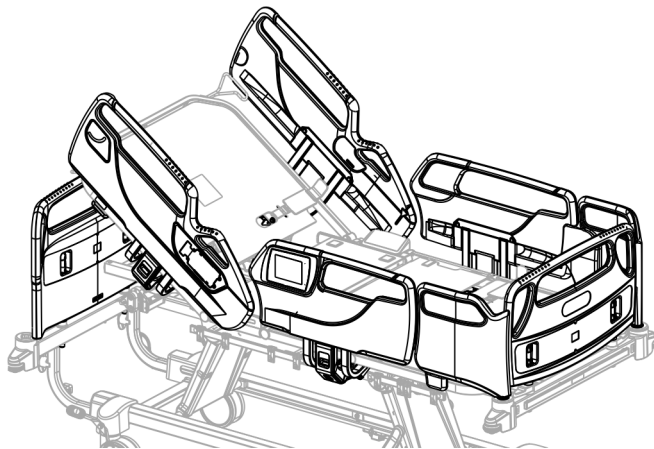

Et vähendada patsiendi väljumise ohtu voodi jalutsis ja poolküljepiirete ning jalapaneeli vahel olevate tühemike kaudu, on Hill-Rom välja töötanud kummagi külje jaoks eemaldatavate paneelide komplekti, mis on mõeldud selle tühemiku täitmiseks.

## Paneelide paigaldamine

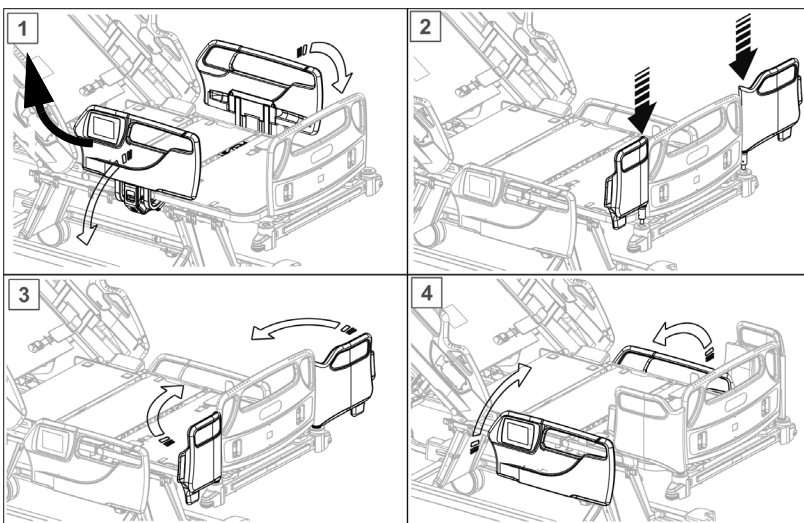

**Paneelid ei ole mõeldud patsiendi voodis fikseerimiseks ega immobiliseerimiseks.**



**Veenduge, et paneelid oleksid õigesti paigaldatud.**



**Volitatud meditsiinitöötajad peavad kaaluma poolküljepiirete kasutamist olenevalt patsiendi tervise seisundist ja käitumisest, lähtudes protokollist, mis näitab, millistes olukordades saab paneele kasutada.**



**Need ei ole käetoed. Ärge neile toetuge.**

**Ärge kasutage, kui kasutusel on pikendus.**

**Ärge kasutage koos Afssapsi poolküljepiiretega.**

**Ärge kasutage koos AD271A ja AD272A küljepiiretega.**

**Ärge hoidke neid voodi peatsis ja eemaldage need voodi jalutsist, kui neid ei kasutata.**



Patsiendi ohutus

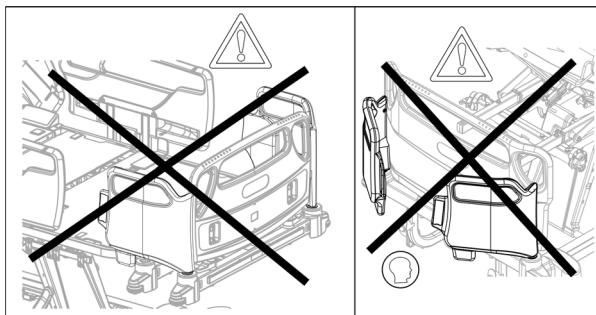

## Fikseerimisrihmade kinnitusavad<sup>1</sup>



**Fikseerimisrihmu tohib kinnitada ainult selleks otstarbeks ettenähtud voodiosade külge (kindlasti mitte küljepiirete külge). Kui patsient on rihtmaga fikseeritud, tuleb kõik elektroonilised funktsioonid blokeerida. Kui patsient on fikseeritud kõhurihmaga, tuleb fikseerida ka tema pahklud.**

Fikseerige patsient voodile, kasutades selleks ette nähtud kinnitusavasid.

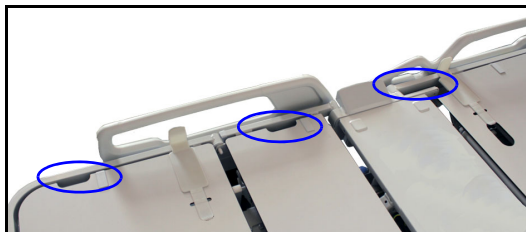

Magamispinna igal küljel on kinnitusavad peapoolses, reie- ja jalaosas. Vedage rihtmud läbi kinnitusavade.

<sup>1</sup>. Kasutage ainult kooskõlas kohalike eeskirjadega.



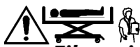

**Fikseerimisvahendid ei asenda patsiendile vajalikku õendusabi. Isegi korralikult paigaldatud fikseerimisvahendid võivad sõlme minna ning patsienti vigastada, eriti kui patsient on ärevuses ja segaduses. Fikseerimisvahendite kasutamisel tuleb patsienti jälgida vastavalt õigusaktidest ja haigla sisekorrast tulenevatele nõuetele.**

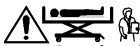

**Patsiendi vigastamise vältimiseks tuleb fikseerimisvahendid kinnitada voodi liigutatavate osade külge, kasutades selleks ette nähtud kinnituskohti.**



**Veenduge, et kasutatav rihmamudel sobib kasutuskoha mõõtmetega. Rihmadel ei tohi olla võimalust libiseda teise asukohta.**



**Pahkluid ei tohi kunagi fikseerimisrihmadega fikseerida, kui voodi on istumisasendis või kui jalutsiosa on langetatud.**



**Reguleerige voodi fikseerimissüsteeme ja liigendusi, et vältida patsiendi libisemist või liikumist.**

## Elektriliste funktsioonide juhtimine

Elektrilised funktsioonid on kontrollitavad jalutsi juhtimispuhdi\* või küljepiirdel asuva meditsiinitöötaja juhtimispaneeli abil.

Neid blokeerimisnuppe kasutatakse voodi elektriliste funktsioonide üldiseks või valikuliseks keelamiseks või lubamiseks.

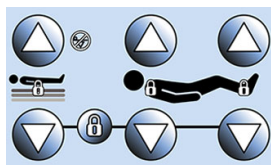

### Valikuline blokeerimine

- Elektrilise funktsiooni keelamiseks poolküljepiirde juhtimispaneelilt hoidke all lukustussümbolit ning vajutage funktsiooni, mida soovite keelata.

Vastava funktsiooni indikaatortuli süttib, mis tähendab et see funktsioon on blokeeritud (1).

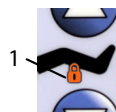

**i** Kui kohandatava peapoolse osa funktsioon on keelatud, lukustub reieosa kohandamise regulaatori lukustamisel ka funktsioon **AutoContour**.

- Elektrilise funktsiooni lubamiseks poolküljepiirde juhtimispaneelilt vajutage ja hoidke all lukustussümbolit ning seejärel vajutage funktsiooni, mida soovite lubada.

Vastava funktsiooni indikaatortuli kustub, mis tähendab et see funktsioon on lubatud (0).

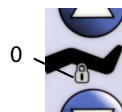

Funktsioonide valikuline blokeerimine on mõeldud eelkõige selleks, et vältida nende juhuslikku kasutamist, mis võiks patsienti vigastada või tema seisundit halvendada (nt puusaproteesiga patsientide puhul keelake reieosa reguleerimise funktsioon).

**i** Funktsiooni blokeerimine ei mõjuta CPR-i (elustamine).

## Tõstetud voodi indikaator

Poolküljepiiretel oleva meditsiinitöötajatele mõeldud juhtimispaneelil asuv märgutuli kustub, kui voodi on langetatud asendis. Soovitame patsiendi järelevalveta jätmisel voodi sellesse asendisse reguleerida.



- i** Seda teavet saab saata valveõele, kui voodi on ühendatud ühilduva infosüsteemiga haiglavõrku.

## GCI teate indikaator

Poolküljepiirdel oleva meditsiinitöötajatele mõeldud juhtimispaneeli märgutuli põleb siniselt, kui **GCI** ekraanile ilmub teade.



- i** Sel viisil teavitatakse personali sõnumist, kui see asetseb voodi küljel **GCI** vastas.

## Aku laetuse indikaator

Poolküljepiirdel oleva meditsiinitöötajatele mõeldud juhtimispaneeli märgutuli näitab voodi ja madratsi akude laetuse taset\*.

Roheline tuli: akud on piisavalt laetud.	
Oranž tuli: akusid peab laadima.	
Merevaiguvärvi vilkuv märgutuli + merevaiguvärvi hooldustuli: mugavusaku ja/või hädaabiaku on tühjad ja neid tuleb koheselt laadida või akud on lahti ühendatud.	+
Tuli ei põle: mugavusaku on tühi.	

## Öötuli

Suurema turvalisuse tagamiseks võib voodiraami all oleva öövalguse, mida saab poolküljepiiretel asuva meditsiinitöötajatele mõeldud juhtimispaneeli abil sisse või välja lülitada, abil näha, kas voodi on öösel madalas asendis.



Pärast aktiveerimist süttib öötuli ja muudab värvi vastavalt lavatsi kõrgusele.

- Roheline: voodi on madalas asendis.
- Oranž: voodi ei ole madalas asendis.

## CPR (elustamine)



**Ärge laske vajaliku kvalifikatsioonita inimestel seda funktsiooni kasutada ning veenduge enne kasutamist, et peatsiosa all ei ole takistusi (nt jäsemeid, tarvikuid, esemeid, toitejuhtmeid) ega inimesi.**

Seda funktsiooni kasutatakse hädaolukordades (nt reanimatsioon, südamemassaaž jne) või elektrikatkestuse korral.

Hill-Rom 900 **Accella** voodil on kaks viisi CPR-funktsiooni kasutamiseks.

### CPR-käepide



Käepideme mehaanilisel vajutamisel liigub reguleeritav peatsiosa tagasi lamavasse asendisse, HiLow joondub automaatselt kõrgema küljega ja tühjendab õhust kombineeritud madratsi\*.

**i** Käepideme saab vabastada niipea, kui peatsiosa on lamavas asendis ja automaatne tasandamine jätkub (kui muud liikumist ei aktiveerita).

### CPR-nupp

Hoidke meditsiinitöötajatele mõeldud poolküljepiirde juhtimispaneeli CPR-nuppu all.

Kõik lavatsi osad liiguvad lamavasse asendisse tagasi, voodiraam joondub alumise küljega ja kombineeritud madrats\* tühjeneb õhust.



### MÄRKUS:

Madratsi lähtestamiseks see "CPR (elustamine)" page 49.

## Potentsiaaliühtlustuskontakt



**Kui potentsiaaliühtlustuskaablit ei ühendata, võivad tulemuseks olla kehavigastused.**

Otseste intravaskulaarsete või südamesiseste elektroodide kasutamisel tuleb kõikide katmata metallosade potentsiaali ühtlustada.

Voodi tuleb ühendada elektripaigaldisega.

Kui toitesüsteemis ei ole maandusühendust, ühendage voodi ühenduskontakt ja seade potentsiaaliühtlustuskaabliga (AC968A).

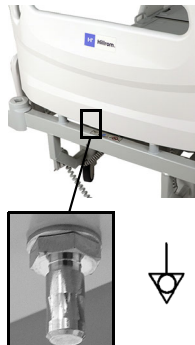

## Potentsiaaliühtlustuskaabel (AC968A)\*\*

See koosneb kahest POAG-WB 6 DIN-tüüpi pistikust ning 2 m pikkusest kollasest ja rohelisest kaablist.

Kaabel võimaldab võrdsustada seadme ja voodi kõigi kaitsmata metallosade potentsiaali.

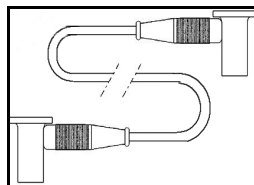

## Meditsiiniõe kutsung

Meditsiiniõe kutsungi funktsioon aktiveeritakse patsiendile mõeldud juhtimispaneelilt, meditsiinitöötajatele mõeldud juhtimispaneelilt või juhtimispuhuldit\*.

**i** *Kontrollige, kas voodi on kaabli abil ühendatud haigla sidesüsteemiga.*

### Aktiveerimine

- Vajutage meditsiiniõe kutsungi juhtimisseadist.
- Meditsiiniõe kutsungi sümboli all olev märgutuli vilgub 1 minuti. Kui süsteem tunnistab teate vastuvõtmist selle aja jooksul, süttib tuli roheliselt. Vastasel juhul kustub see automaatselt.
- Märgutuli kustub, kui meditsiinitöötajad kinnitavad kutsungi vastuvõtmist.



**i** *Kui voodi tuvastab sidetõrke (kaabel pole ühendatud või see on vigane), kustub meditsiiniõe kutsungi juhtseadise aktiveerimisel katkendlik helisignaali.*



# Hõlpsam hooldamine

## Fikseeritud tilgajalg (AD294A-263627)\*\*

Tilgajalg paigutatakse nurktugedesse ning seda kasutatakse tilgakottide hoidmiseks.

Lubatud koormus:

väärtus on kirjas tilgajalal.

## Teleskoopiline tilgajalg (AD298A-AD299A)

Tilgajalg paigutatakse nurktugedesse ning seda kasutatakse tilgakottide hoidmiseks.



Tilgajalg tuleb kindlasti paigutada voodi poole, mitte suunatuna väljapoole; vt järgmist joonist.

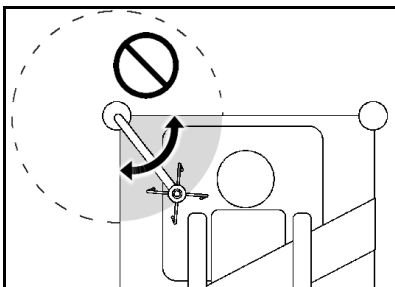

## Tilgajala kasutamine (AD298A)\*\*

Tilgajala kõrguse või nurga muutmine:

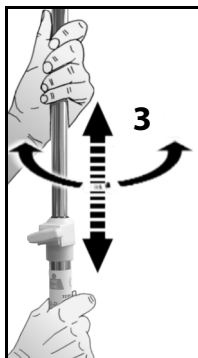
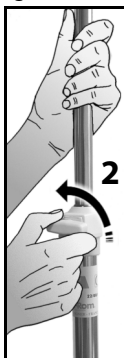
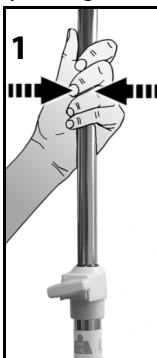

## Tilgajala kasutamine (AD299A)\*\*

Tilgajala kõrguse või nurga muutmine:

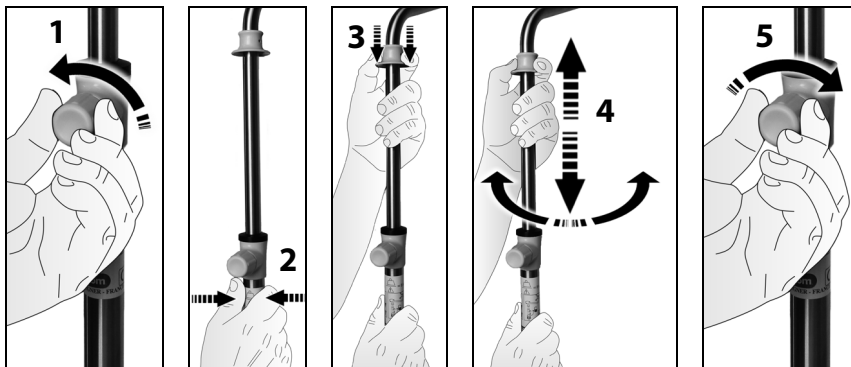

## Linahoidik\*

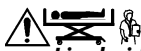

*Linahoidikule ei tohi pagasit toetada ega istuda; see on keelatud ka väikelastele.*



*Ärge istuge ega toetuge linahoidikule*

Lubatud koormus: 15 kg<sup>(1)</sup>.



1. Lubatud koormuste väärtused on olulise ohutusvaruga.

## Tihvtid kateetrikti hoidmiseks

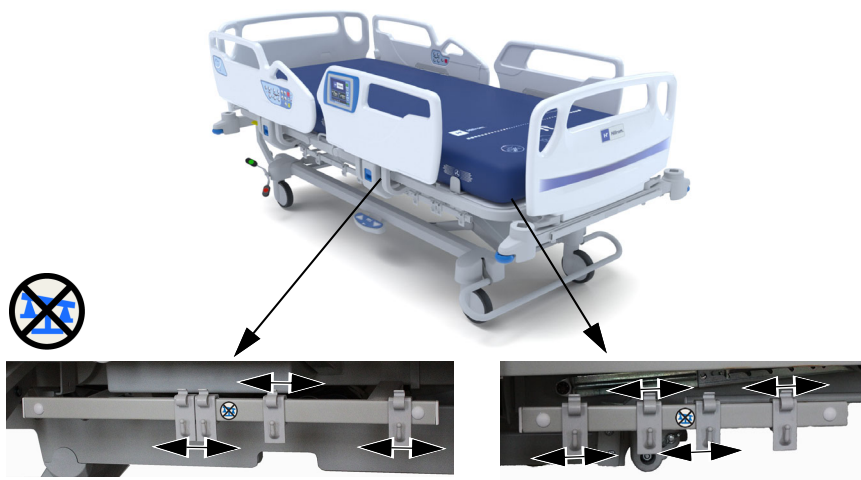

**i** Tihvtide külge kinnitatud uriinikotte kaalumisel ei arvestata.

## Hapnikuballooni hoidik (AC959A–AD101A–AD102A)\*\*

Lubatud koormus: 15 kg<sup>(1)</sup>

Hapnikuballooni hoidik on mõeldud hapnikuballooni hoidmiseks. Seda tohib paigaldada ainult voodi peatsis olevatesse rippkäteto pesadesse väljaspool lavatsi pinda. Seda saab pöörata 80° ulatuses. Igat tüüpi hoidik vastab kindlale ballooni mudelile ning teistsugust ballooni ei tohi sellesse paigutada. Vt alt.

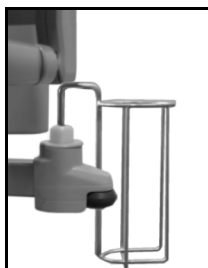

AC959A  
ballooni mudelile  
B5 (Ø1)

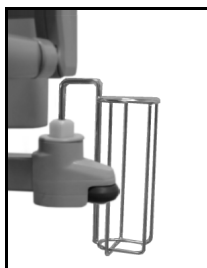

AD101A  
ballooni mudelile  
D (Ø100)

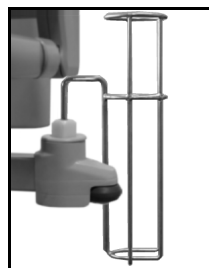

AD102A  
ballooni mudelile  
E (Ø100)

1. Lubatud koormuste väärtused on olulise ohutusvaruga.

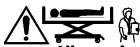

**Järgmised soovitused on mõeldud õnnetuste vältimiseks, et seda tarvikut saaks kasutada patsiendile ja õdedele-hooldajatele võimalikult ohutult.**

- Veenduge, et balloon istub korralikult silindrihoidiku põhjas.
- Ülal kirjasolevaid hapnikuballooni mudelite juhiseid tuleb rangelt järgida (vastasel juhul võib balloon maha kukkuda või erinevate toimingute tegemist segada).
- Silindrihoidikuga voodi liigutamisel tuleb olla eriti ettevaatlik, et vältida kokkupõrkeid (eriti ukseavades).
- Kui silindrihoidik ei võimalda voodit läbi ukseava lükata, siis paigutage hoidik voodi ette. Võite ka silindrihoidiku koos silindriga madratsile asetada (pärast voodi liigutamist pange hoidik kindlasti õigesse kohta tagasi).

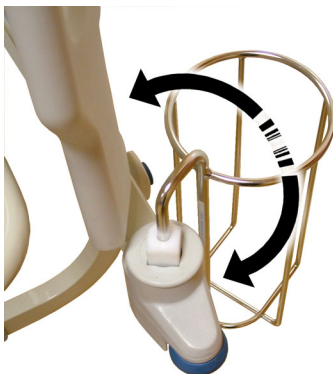

## Monitorialus (AD244B)\*\*

Lubatud koormus: 15 kg<sup>(1)</sup>

Monitorialus kinnitatakse voodi jalutsis olevatesse pesadesse.



**Monitori paigaldamisel veenduge kindlasti, et monitorialus paikneb väljaspool voodi piire.**

**Voodi liigutamise ajaks tuleb monitorialus kokku liigendada.**

**Kui voodi on Trendelenburgi või anti-Trendelenburgi asendis, ei tohi monitorialusele midagi asetada.**



1. Lubatud koormuste väärtused on olulise ohutusvaruga.



Monitorialuse paigaldamine:

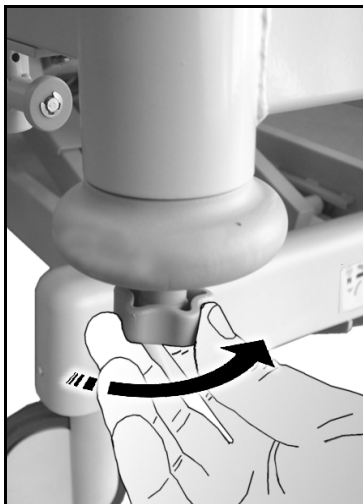

## Perfuusorihoidik (AC963A)\*\*

Lubatud koormus: 15 kg<sup>(1)</sup>



**Ärge paigutage tarvikut sissepoole, eriti tõstetud peatsiosa alla, kuna see võib takistada peatsiosa või küljepiirde käsitsemist.**

See tarvik on mõeldud perfuusori paigaldamiseks ning paigaldatakse voodi peatsisse selleks ettenähtud pesadesse.

Perfuusorihoidiku asendi reguleerimiseks

- hoidke alust kinni ning keerake nupp lahti,
- paigutage alus soovitud asendisse ning keerake nupp kinni.

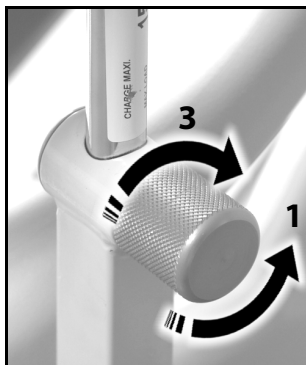
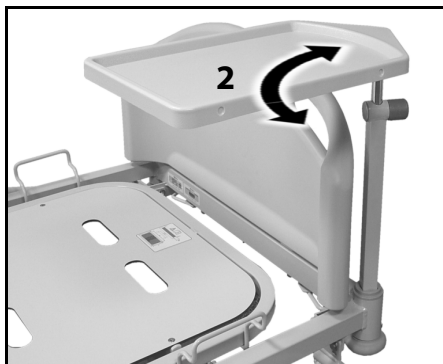

## Venitusraam

Venitusraamide kasutamine kaalumissüsteemiga varustatud vooditel mõjutab kaalumise ja voodist lahkumise häire tuvastamise täpsust.

Venitusseadmeid saab paigaldada nelja asukohta: kaks peatsisse ja kaks jalutsisse.

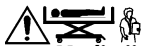

**Meditsiinitöötajad peavad venitusraami kasutamisel hindama olukorda, et vältida patsientide kinnijäämist või lämbumist.**



**Venitusraami paigaldamisel järgige ettevõtte protokollis voodi juhtseadiste blokeerimise kohta. See aitab vältida vigastusi.**

1. Lubatud koormuste väärtused on olulise ohutusvaruga.

## Soonesisese kanüüli organiseerija ja tugi (AD286A)\*\*



**Selle tarviku peab paigaldama selleks volitatud tehnik.**

Tarviku paigaldamisel lugege sellega kaasasolevat paigaldusjuhendit.

Vooliku organiseerija on voodi peatsi mõlemal küljel. Vooliku organiseerija aitab voolikuid (nt soonesisesed kanüülid, imivoolikud jne) koos hoida ja hoiab neid liigutatavast raamist eemal. Vooliku organiseerija elastsus laseb seda igas suunas painutada.

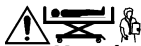

**Veenduge, et voolikud ei oleks kinni pigistatud ega keerdus ja voolikud oleksid voodi liigutamiseks ja patsiendi liigutusteks piisavalt lõdvalt. Selle hoiatuse eiramine võib kaasa tuua seadmete kahjustused või kehavigastused.**



**Ärge mähkige toite- ega sidekaablit ümber vooliku organiseerija.**



## Röntgenkiirtele läbipaistev reguleeritav peatsiosa (AD242A)\*\*

Röntgenkiirtele läbipaistva reguleeritava peatsiosa lisaseadme abil saab rindkere röntgeni jaoks paigaldada 35 x 43 cm röntgenfilmide kasseti (vastavalt standardile EN ISO 4090). See paigaldatakse peatsiosa kõvale pinnale.

**i** Röntgenipiltide kvaliteeti võivad mõjutada madrasi tüüp (vaht või õhk), materjalid, madrasi tihedus ja paksus ning patsiendi kaal ja morfoloogia. Parim viis optimaalse kvaliteediga röntgenipiltide saamiseks on olla patsiendile võimalikult lähedal. Radioloog vastutab parima lahendusega röntgenpildi tegemise eest vastavalt meditsiinilisele eesmärgile ja patsiendi haigusele kohandatud haigla protokollile.

### **MÄRKUS:**

Üle 100 kg kaaluvate patsientide jaoks peab kasutaja kvaliteetsete piltide saamiseks muutama peatsiosa nurka ja patsiendi asendit.

## Tarviku paigaldamine

1. Eemaldage madrats, et pääseda ligi peatsiosa kõvale pinnale.

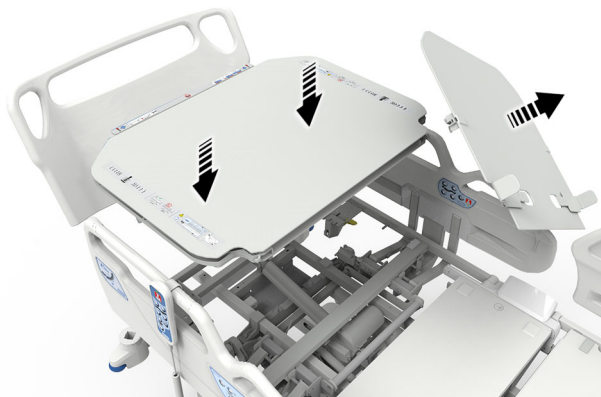

2. Eemaldage peatsiosa kõva pinna klambrid ja pind täielikult.
3. Paigaldage ja kinnitage tarvik oma kohale.

## Röntgenfilmi kasseti paigaldamine

1. Röntgenfilmi kasseti paigaldamiseks peatsiosa ülaossa eemaldage peatsilaud.
2. Kasseti sisestamiseks paigaldage lavats või tõstke peatsiosa.
3. Vabastage parema rihma lukk selle hoidmiskonksust.
4. Kasseti toe eemaldamiseks tõmmake vasakut rihma.
5. Tõstke kasseti kinnitusriba üles ja sisestage kassett vastavalt vajadusele horisontaal- või vertikaalasendisse.

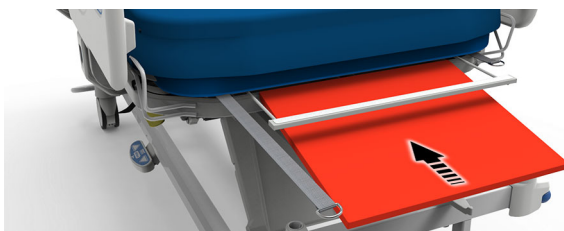
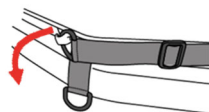

6. Veenduge, et kinnitusriba lukustaks kasseti oma kohale.
7. Portreepiltide jaoks tõmmake kassetti lukustamiseks kinnitusriba ülespoole.
8. Vajadusel reguleerige kassetti külgsuunas.

9. Reguleerige kasseti asendit parem- ja vasakpoolse rihma abil nii, et kinnitusriba asetseks madrati servas.

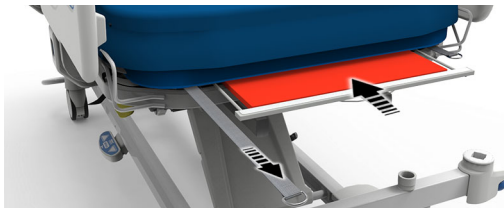

10. Reguleerige kasseti asendilukku. Kerige parem rihm madrati ümber ja pange lukk madrati ülemisele servale. Kui see on parema ja vasaku rihma abil reguleeritud, kasutatakse lukku kasseti ülaosa paigutamiseks vastavalt vajadusele.



11. Asetage patsient voodisse nii, et tema puusad joonduksid küljepiirde tähistega.
12. Reguleerige lavatsi kõrgust ja kallutage peatsiosa vastavalt vajadusele.
13. Reguleerige kasseti asendit vastavalt vajadusele.

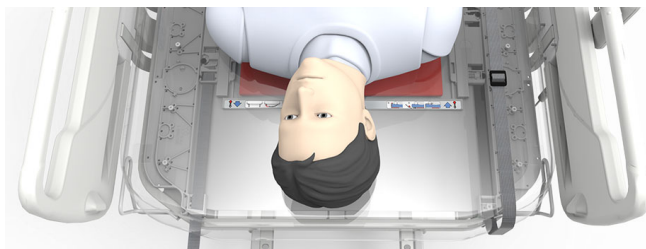

## Röntgenfilmi kasseti eemaldamine

1. Kasseti toe eemaldamiseks tõmmake vasakut rihma.
2. Tõstke kinnitusriba üles ja võtke kassett välja.
3. Kasseti toe sisestamiseks tõmmake paremat rihma.
4. Kinnitage parema rihma lukk selle hoidmiskonksu.

---

## Kroomitud tilgakonks (AC953A)\*\*

Seda lisatarvikut kasutatakse tilgakoti hoidmiseks rippkäetoel AD810A\*\* või AD811A\*\*.



---

## Sildihoidik (AD325A)\*\*

Seda täiendavat osa kasutatakse kohana, kuhu paigutada patsiendi nimesilt.

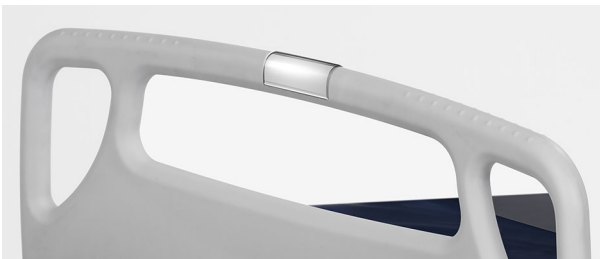

---

## Peatsiadapteri kronstein (214557)

Peatsiadapteri kronstein (214557) võimaldab varustada Hill-Rom 900 **Accella** voodi tarvikutega C-Shape Head Positioner (216054) ja C-Shape Single Use Foam Pad (P009426), mida kasutatakse patsiendi pea toestamiseks kõhuli asendis.



Lisateavet Peatsiadapteri kronsteini kohta vt paigaldusjuhise (214803).

Lisateavet toote **Allen** C-Shape Head Positioner kohta vt kasutusjuhise (773439).



## Piduri- ja suunasüsteem

### Piduri- ja suunasüsteem



**Seadke pidur alati stoppasendisse, välja arvatud transportimise ajal. Kui pidurid on rakendatud, proovige voodit lükata ja tõmmata ning veenduge, et see ei liigu.**

Voodi peatsis paiknev pidurikang ning peatsis mõlemal pool paiknevad kahepoolsed pedaaliid juhivad korruga kõiki nelja ratast, sh ainsat suunatavat ratast.

Sellel on kolm asendit:

- stoppasend ei võimalda voodil liikuda,
- neutraalasend võimaldab voodit igas suunas liigutada,
- suunamisasend hõlpsamaks sirgjooneliseks liikumiseks.

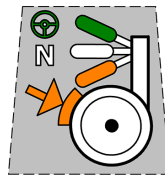
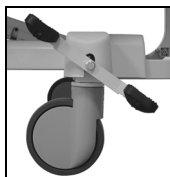
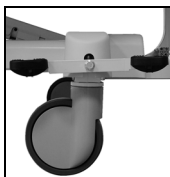
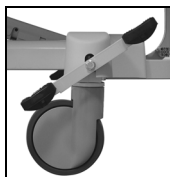
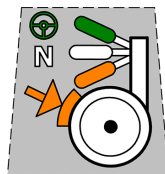
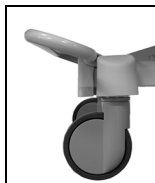
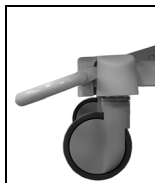
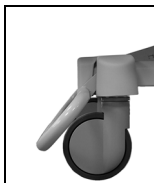

STOPP

NEUTRAALNE

SUUNAMINE

Silt

## **Piduri-/suunamiskangi kasutamine suunamisasendis**

- **Ilma viienda rattata** (baasversioon):  
Kõik neli rattast pöörduvad vabalt (neutraalasend) ning üks ratas suunab (ei pöördu vabalt).

**Suunav ratas peatsis**

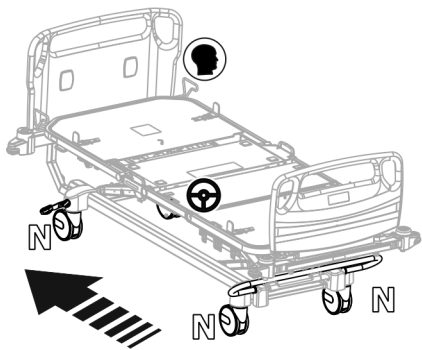

**Suunav ratas jalutsis\***

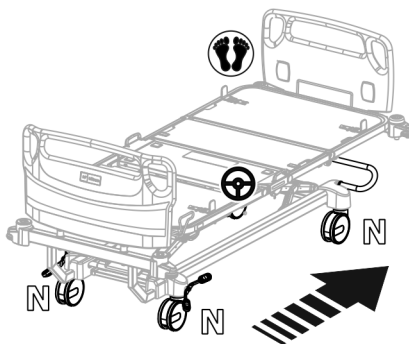

- **vabastatava viienda rattaga\***

Kui piduri- ja suunamiskang on suunamisasendis, lülitub viies ratas automaatselt suunamisasendisse, kui voodit edasi või tagasi liigutatakse.

Selle ratta vabastamiseks võib pidurikangi neutraalasendisse viia.

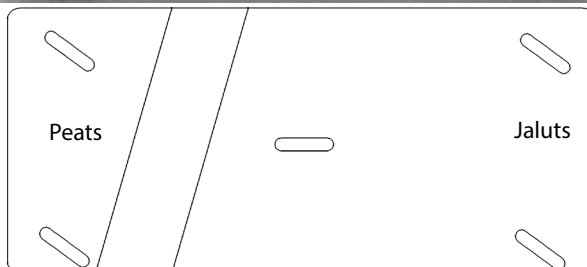
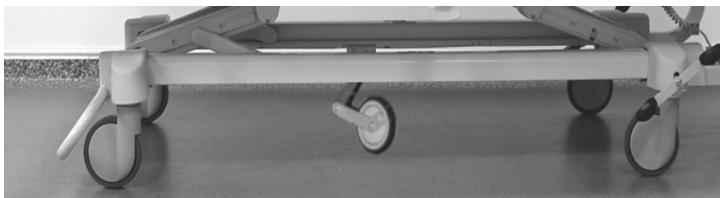

### **MÄRKUS:**

Enne voodi külgsihis liigutamist veenduge, et piduri- ja suunamiskang on neutraalasendis.



## **Olukorra „Voodi on elektrivõrguga ühendatud, kuid pidur pole rakendatud” tuvastus\***

Kui voodi on elektrivõrku ühendatud, aga pidurid ei ole rakendatud, kõlab pidev häire, kuni pidurid rakendatakse või voodi elektrivõrgust lahti ühendatakse.

 Seda teavet saab saata valveöele, kui voodi on ühendatud ühilduva infosüsteemiga haiglavõrku.

### **Voodi liigutamine**



**Enne voodi liigutamist tehke järgmised kontrolltoimingud.**

- Kui patsient on voodis, veenduge et küljepiirid on tõstetud ja lukustatud, et vältida patsiendi kukkumist.
- Paigutage lavats nii, et jalutsilaua ülemine osa on voodi transportimiseks sobivas asendis (ligikaudu pooles Hi-Low-asendis) ning jalutsiosa on horisontaalne.
- Ühendage toitekaabel ja elektritoitega lisatarvikud (nt autonoomne õhkmadrats ja meditsiiniõe kutsungi sidekaabel) lahti, kinnitades need voodile viisil, nagu on toodud jaotises "Toitekaabli fikseerimine" page 84.
- Veenduge, et voodi ega tarvikud (nt rippkätugi) ei saa pörkuda vastu ukseavasid ega muid takistusi (nt valgusteid).
- Paigutage patsient stabiilsesse ja mugavasse asendisse (ärge tõstke peatsiosa täielikult).



**Voodit ei tohi kunagi liigutada toitekaablist tõmmates; see võib kaablit vigastada. Kahjustatud toitekaabel võib anda elektrilöögi.**



**Ärge kasutage voodi liigutamiseks rippkätuge ega tilgajalga.**



**Voodit tohib kallakul, jalutsipoolse suunamisrattaga või raske koormaga (raske patsient, paigaldatud tarvikud jne) liigutada ainult transpordiasendis ning sellega peab tegelema kaks inimest (kummaski otsas üks, et keegi saaks alati pidurikangi vajutada).**

Voodi liigutamine:

- hoidke peatsilauda mõlema käega,
- tõstke piduri- ja suunamiskang neutraalasendisse, et pidurid vabastada,
- lükake voodit, suunates seda peatsilauast.



**Kui jalatsilaud pole lukustatav, olge tähelepanelik, et see ei kukuks patsiendile peale ega vigastaks kedagi, kui see peaks maha kukkuma.**



Hõlpsaks transportimiseks sirgjoones:

- lükake voodit suunamisratta vastas olevast otsalauast (Vaata "Piduri- ja suunasüsteem" lehekülgl 81),
- lükake voodit veidi, et rattad õige suuna võtaksid, ning tõstke piduri- ja suunamiskang suunamisasendisse.

## Pärast liigutamist

- Rakendage pidurid,
- ühendage voodi ja lisatarviku toitejuhtmed,
- ühendage meditsiiniõe kutsungisüsteemi sidekaabel.

---

## Toitekaabli fikseerimine



**Fikseerige toitekaabel alati õigesti. Selle hoiatuse eiramisel võib kaabel muljuda saada ning seetõttu võib tekkida elektrilöögi saamise oht.**

Toitekaabel tuleb enne voodi liigutamist oma kohale riputada.

### **Fikseerimine kaablikinnitusega AD292A\*\***



---

## Eemaldatav raam (AD270B)\*\*

See lahtiühendatav toru aitab voodit transportides suunata.

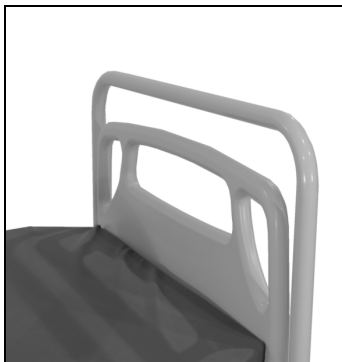
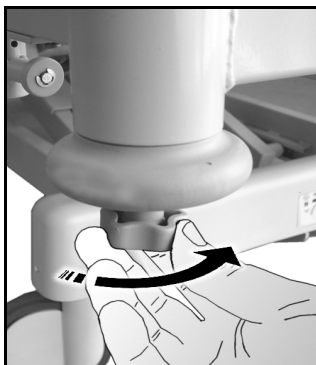



# Dekontamineerimine, hooldus

---

## Voodi dekontamineerimine

---

### Ohutusalsed soovitused

- Veenduge, et voodi ei saa liikuda.
- Blokeerige kõik elektrilised funktsioonid.
- Ühendage voodi elektrivõrgust lahti ning fikseerige toitekaabel (vaata "Toitekaabli fikseerimine" lehekülg 84).
- Kontrollige, et kõik pistikud on hästi ühendatud (juhtimiseseadis, elektrimootorid toiteplokil).
- Voodit ei tohi mingil juhul puhastada sellele vett valades, survepesurit kasutades ega pesutunnelis.
- Kuumemat kui 60 °C vett ei tohi kasutada.
- Vältige liigse vee sattumist pistikutele.
- Lugege puhastusvahendi tootja soovitusi.
- Enne kasutamist kuivatage voodi põhjalikult.

Nende soovituste eiramise tulemuseks võivad olla voodi kahjustused ja selle seisukorra halvenemine, voodi kasutuskõlbmatuks muutumine ja garantii lõppemine.

---

### Soovitused

Personali tuleb koolitada asjakohase puhastamise ja desinfitseerimise teostamise asjus.

Juhendaja peab juhendi hoolikalt läbi lugema ning neid kursusel osaleja koolitamisel järgima. Koolitusel osaleja peab:

- võtma piisavalt aega juhendi lugemiseks ja küsimuste esitamiseks;
- puhastama ja desinfitseerima toodet juhendaja järelevalve all.
- Selle protsessi ajal ja/või järel peab juhendaja koolitusel osalejat parandama, kui see kaldub kasutusjuhendist mis tahes viisil kõrvale.

Juhendaja peab koolitusel osalejat senikaua jälgima, kuni viimane oskab voodit juhendi kohaselt puhastada ja desinfitseerida.

## Soovitused puhastamiseks ja desinfitseerimiseks

Järgmised soovitused ei asenda teie haigla hügieeni eest vastutava töötaja või muude teie haigla organite koostatud puhastuseeskirju.





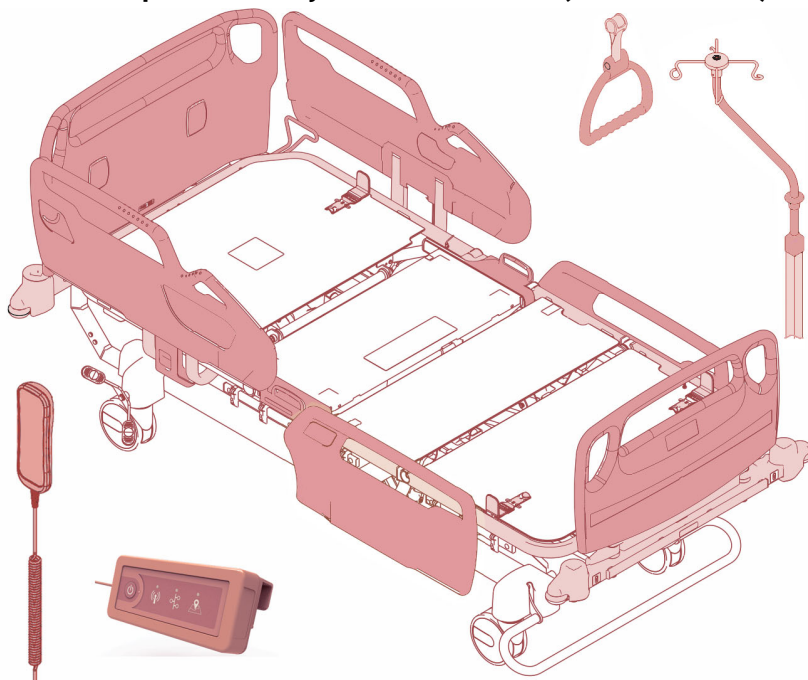

Allkirjeldatud desinfitseerimismeetod kehtib spetsiifiliselt kõnealusele voodile ja selle tarvikutele. Selle eesmärk on aega säästa ning haiglasisest nakkuste levikut tõhusamalt ennetada.

Puhastage voodit kergelt niisutatud lapi ja tavalise desinfitseerimisvahendiga. Ärge kasutage palju vedelikku.

Voodi on välja töötatud nii, et selle puhastamine ja optimaalse hügieenilise tagamine oleks hõlbus.

### Soovitav puhastamine ja desinfitseerimine (taastöötlumine)



-  Puhastage ja desinfitseerige iga päev.
-  +  Puhastage ja desinfitseerige pärast patsiendi lahkumist või enne patsientide vahetumist.
-  +  +  Puhastage ja desinfitseerige põhjalikult (pärast nakkusohtliku patsiendi lahkumist või soovitatavalt iga kahe kuu järel).

## Dekontamineerimislogi

Iga voodi jaoks tuleb pidada dekontamineerimislogi, millesse pannakse kirja:

- kuu, osakonna ja palati number ning voodi tunnuskoode;
- puhastamissagedus ning kasutatavad ained ja tooted.

### Lavats.

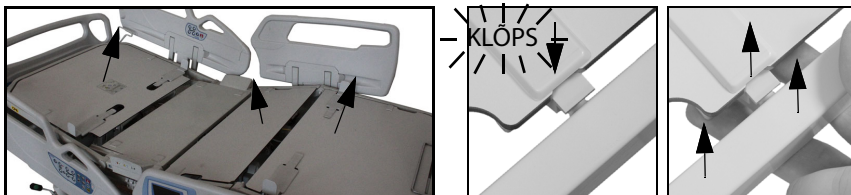

### Soovitavad ained ja tooted

#### MÄRKUS:

*Soovi korral võite tellida igat tüüpi puhastusvajaduste jaoks soovitatavate puhastustoodete loendi koos spetsiaalse hooldusbrošüüriaga.*

- Ühekordsed salvrätikud või ringlussevõetavad tekstiillapid.
- Üks paar majapidamises kasutatavaid kummikindaid.
- Haiglaeeskirjade (ja allolevate soovitude) kohaselt lahjendatud puhastus- ja desinfitseerimislahus või desinfitseerimissprei.
- Kasutage standardile EN 14885 vastavat toodet (bakteritsiid, mis tapab muu hulgas tuberkuloosiviirused, seened ja viirused, sh HIV-1 ja HBV).
- Standarditele EN 13727 ja EN 13624 vastavaid klooripõhiseid tooteid (26000 ppm) võib kasutada, kuid need võivad põhjustada värvimuutust. Paljastunud metalloosi tuleb korrosiooni vältimiseks loputada.

### Kasutada ei tohi järgmisi tooteid.

Formaldehüüdi- ja fenoolipõhised tooted ning igat tüüpi orgaanilised lahustid (tolueen, ksüleen või atsetoon).

Kasutada ei tohi abrasiivseid puhastusvahendeid, küürimispulbreid ega komponente kahjustada võivad puhastuslappe.

## Soovitatav puhastamis- ja desinfitseerimismeetod

- Pühkige ülevalt alla, alustades puhtamate aladest ja lõpetades mustemate aladega.
- Ärge kraapige pindu.
- Hoidke lapid niisked (niisutage piisavalt tihti ning ärge liiga palju vett välja väänake).
- Laske tootel kuivada vastavalt desinfitseerimisvahendi tootja soovitudele, et tagada selle maksimaalne tõhusus.
- Vajadusel loputage vastavalt desinfitseerimisvahendi tootja soovitudele.
- Vahetage lappe, kui lähete üle vähemsaastunud alade puhastamiselt keskmiselt või tugevalt saastunud alade puhastamisele.
- Mitut voodit ei tohi sama lapiga puhastada.
- Pärast voodi puhastamist kuivatage seda põhjalikult.

## Raskesti eemaldatavad plekid

**i** Pühkige ravimilahuste või muude määrivate toodete plekid kiiresti ära, et vältida püsivat pinna kahjustamist.

Raskesti eemaldatavate plekkide eemaldamiseks kasutage tavapäraseid majapidamises kasutatavaid puhastusvahendeid ning pehmete harjastega harja. Paksude kuivanud väljaheite- või eritiseplekkide eemaldamiseks võib olla vaja neid esmalt niisutada.

Mõnda piirkonda (osadevahelised vahed, tekstuursed osad ja keerulise kujuga plastosad, tekstiilrihmad) võib olla raskem puhastada. Soovitatav on pühendada nendele piirkondadele rohkem aega, näiteks puhastage neid kaks korda.

Kasutage mustuse eemaldamiseks nii palju lappe kui vaja.

## Vesinikperoksiidi aurudega desinfitseerimise protsess

Need voodid ühilduvad vesinikperoksiidi aurudega.

100 keskkonna biosaastast puhastamise tsükli, kasutades 35% vesinikperoksiidi mikrokondenseeriva auruprotsessi kaudu, ei avaldanud Baxter Bed funktsioonidele kahjulikku ega degeneratiivset mõju.

Võib esineda esteetiline halvenemine ja väike lokaalne kosmeetiline kahjustus, näiteks: paneelide ja siltide väike osaline eraldumine, värvimuutus, tuhmunud värvus, katmata metallosade oksüdatsioon, värvitud osade rooste tekkimise oht.

Degradeerumise või rikkumise vältimiseks soovib Baxter siiski, et voodid puutuksid selle protsessiga kokku maksimaalselt kümme korda aastas.

Kemikaalide jääkide olemasolu voodi pinnal võib mõjutada ühilduvust. Eemaldage jäägid lapiga.

Madratsite ühilduvuse kohta vaadake vastava madratsi kasutusjuhendit.

## Aurupesu

Neid voodeid saab puhastada aurupesuga. Kõrge temperatuuri või rõhu mõjul tekkida võivate kahjustuste või omaduste halvenemise vältimiseks tuleb rakendada järgmisi meetmeid:

- elektriliste komponentide (juhtimiseadis, täiturid, külgmised juhtimispaneelid, poolküljepiirete juhtimispaneelid, kaugjuhtimispuldid ja juhtimispultide vardad) puhastamisel vältige liigset vett ja kasutage madalama rõhuga auru koos mikrokiudlapiga;
- ärge kasutage selliseid vahendeid nagu kõrgsurvevoolikud (A). Parem on kasutada pehmeid (mitte metallist) harju (B) ja mikrofiiberlappe (C), et rõhk piisavalt madalal hoida;

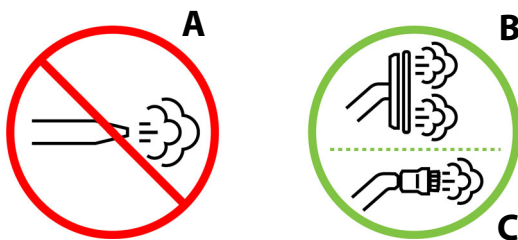

### Aurupesu piirkonnad

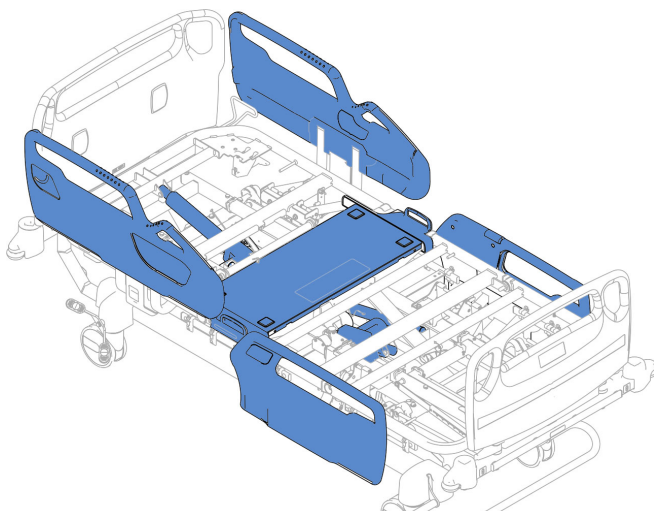

- Puhastage ainult mikrokiudlapiga.
- Puhastage pehme mittemetalse harja või mikrokiudlapiga.

- Vältige vee ja auru sattumist tühjadesse pistikupesadesse;
- ärge harjake silte ega tähiseid ning kasutage nende puhul väiksemat rõhku;
- enne voodi kasutamist kuivatage seda hoolikalt ning testige kõigi funktsioonide toimivust.

---

# Voodi hooldamine

---

## Ohutusalsed soovitused



**Voodit Hill-Rom 900 Accella tohivad hooldada ainult teie meditsiinasutuses selleks volitatud töötajad.**

Enne hooldus- või remonttöid:

- veenduge, et voodi on fikseeritud (kui seda pole vaja liigutada);
- blokeerige kõik elektrilised funktsioonid;
- ühendage voodi elektrivõrgust lahti, kui elektrilisi funktsioone pole plaanis kasutada;
- fikseerige lavats ning võtke vajalikud meetmed selle liikumise vältimiseks;
- ärge sekkuge, kui seade on töös.

Kõik (CAN) pistikuga ühendatud ja ainult hoolduseks ette nähtud seadmed peavad vastama IEC 60950-1 nõuetele.

Ärge avage ega torgake ühtegi elektrilist täiturit.

Spetsiifiliste hooldusprobleemide (nt ummistused jne) korral pöörduge meie müüjijärgse teeninduse poole.

---

## Ennetav hooldus

**i** Hooldusjuhend ja varuosade kataloog on tootega kaasas, kuid neid võib tellida ka ettevõtte Hill-Rom hooldusteenistusest. Hill-Rom garanteerib originaalvaruosade või nendega võrdväärselt toimivate varuosade saadavaloleku 7 aasta jooksul pärast kõnealuse toote tootmise lõpetamist.

**i** Toote ettenähtud kasutusiga on arvestatud 10-aastase tavakasutuse alusel.

**i** Kontrollimisintervalle tuleb kohandada vastavalt toote seisukorrale ning kasutamisele, võttes arvesse näiteks voodi kasutamist väga raskete patsientide poolt. Asutus peab koostama voodi kasutustingimuste vastava ennetava hoolduse programmi ja seda voodi funktsionaalsuse säilitamiseks täitma.

Voodit ja tarvikuid tuleb vähemalt kord aastas kontrollida, et need oleksid töökorras ja toimivad.

Erilist tähelepanu tuleb pöörata järgmistele elementidele:

- liigutamismehhanismid ja kaablid (eriti täiturid),
- lukustusmehhanismid (peatsiosa, jalutsiosa, reieosa ja AutoContour™),
- tarvikute mehhanismid,
- voodi liikumine ja tugiosade laagrid,
- Elektri kaablite seisukord (nt juhtimispuult, toiteplokk, kombineeritud madrasi ühenduskaabel), eelkõige jälgides, et need poleks muljutud ega lõigatud ning võiksid seega puutuda kokku metallosaga,
- voodi metallosade maandatus,
- elektriliste osade veekindlus,



- (CAN) pistiku kaitse väljaspool hooldustöid,
- küljepiirid - kontrollige lõtku ja lukustusmehhanisme (seisukorda ja toimivust),
- kaalumissüsteem ja voodist lahkumise häiresüsteem: sagedus vastavalt riiklikele eeskirjadele.



Soovitame tellida kord aastas ettevõtte Hill-Rom hooldusteenistusest või ettevõtte Hill-Rom volitatud tarnijalt täiturite ja elektrisüsteemide ülevaatuse, et tagada nende ohutus ja töökorras olek pikema aja vältel. Iga kord, kui seadet hooldatakse, tuleb määrata järgmise ülevaatuse kuupäev olenevalt tehtud hooldustoimingutest ja tähelepanekutest.

#### Akud

- Kui süsteem tuvastab, et mugavus- ja/või hädaolukorraakud on täiesti tühjad, vilgub peatsi poolküljepiirete meditsiinitöötaja juhtpaneelil merevaigukollane aku märgutuli ja põleb rikkehoolduse märgutuli. Neid akusid tuleb kohevalt laadida.



## Kasutuselt kõrvaldatud seadmed

Enne kasutusest kõrvaldamist tuleb voodi ja selle tarvikud puhastada ja desinfitseerida.



Kliendid peaksid järgima kõiki föderalseid, riiklikke, piirkondlikke ja/või kohalike õigusakte ja eeskirju, mis käsitlevad meditsiiniseadmete ja -tarvikute ohutut kõrvaldamist. Kahtluse korral peab kasutaja ohutu kõrvaldamise protokoll (direktiiv 2012/19/EL) kohta juhiste saamiseks võtma kõigepealt ühendust Hill-Romi tehnilise toega.



Akudega seoses ärge kõrvaldage kunagi ise akusid, sest need sisaldavad keskkonnoahtlikke ning mürgiseid metalle ja muid aineid (direktiiv 2006/66/EMÜ).

Kõik komponendid vastavad väga ohtlike ainete (SVHC) määrulesele (direktiiv 1907/2006 / EMÜ), mis käsitleb kemikaalide registreerimist, hindamist, autoriseerimist ja piiramist (REACH), välja arvatud **GCI** osad allpool toodud tabelites.

<b>Kirjeldus:</b>	XTAL 25,0MHZ 30PPM R
<b>Osa number:</b>	ABM7-25.000MHZ-D2Y-T
<b>Tootja:</b>	ABRACON CORP
Aine identifikaator:	diboortrioksiid/pliimonooksiid (pliioksiid)
Aine kontsentratsioon:	3767 ppm / 105 766 ppm
Aine asukoht:	<b>GCI</b> ekraaniosa / <b>GCI</b> ekraaniosa

**Kirjeldus:** LIITIUMAKU 3 V CR2032

**Osa number:** CR2032MFR

**Tootja:** RENATA BATTERIES U.S.

Aine identifikaator: 1,2-dimetoksüetaan, etüleenglükooldimetüüleeter (EGDME)

Aine kontsentratsioon: 1–3,5% massiprotsenti

Aine asukoht: aku sees

Andmeid salvestavate elektroonikaseadmete puhul, mis võivad endiselt sisaldada ravi- ja patsiendiandmeid, tuleb need andmed enne seadme kõrvaldamist abil kustutada; see on küberturvalisuse toiming.

Voodi on ehitatud nii, et selle saaks hõlpsasti demonteerida, hävitada või ringlusse võtta vastavalt kehtivatele jäätmekäitluse eeskirjadele (nt elektrilised detailid, plastosad, metall).

Hill-Rom soovib teil pöörduda voodi kasutusea lõpus voodi demonteerimiseks sellega tegeleva spetsialisti poole või, kui voodi on veel töökorras, annetada selle mõnele heategevale organisatsioonile, et seda saaks edasi kasutada.

Enne voodi demonteerimisele või heategevusse suunamist puhastage ja desinfitseerige see kindlasti.

---

## **Kombineeritud Accella Therapy madrasi\* dekontamineerimine/hooldamine**

**Accella** Therapy madrasi puudutava spetsiifilise teabe (puhastus- ja desinfitseerimismeetodid, soovitatud tooted jne) leiate kasutusjuhendist (viide 202303).

## Garantii ja tootjapoolse hoolduse tingimused





Meie vooditele antav garantii kaotab osaliselt või täielikult kehtivuse järgmistes olukordades.

- Järgmiste osade loata modifitseerimine või vale hooldus:
  - täiturid,
  - elektrimootorid ja elektrilised detailid,
  - mehaanilised süsteemid,
  - muu väärkasutamine.

Müüjijärgse teeninduse kontaktandmete saamiseks pöörduge oma riigi Hill-Romi esindaja poole või külastage veebilehte [hillrom.com](http://hillrom.com).

## Vastavus

### CE-vastavusmärgis

- Voodi LI900B4 sai I klassi meditsiiniseadmete suhtes kohaldatava CE-vastavusmärgise esimest korda 2016. aastal.. 
- Kaalumissüsteemiga\* voodi LI900B4 sai mõõtefunktsiooniga Im klassi meditsiiniseadmete suhtes kohaldatava CE-vastavusmärgise esimest korda 2019. aastal.   
0459
- Kaalumissüsteemiga\* voodi LI900B4 sai III klassi mitteautomaatse kaalumiseadme suhtes kohaldatava CE-vastavusmärgise esimest korda 2016. aastal..  
- Mooduliga **SmartCare**\* või **SmartSync**\* voodi LI900B4 sai raadioseadmete suhtes kohaldatava CE-vastavusmärgise esimest korda 2018. aastal.. 
- Vastab järgmistele standarditele:
  - NF S 90-312 (1984),
  - EN 60601-1 (2007) & A1 (2013) / IEC 60601-1 (2005) & A1 (2012),
  - EN 60601-1-2 (2015) / IEC 60601-1-2 (2014),
  - EN 60601-1-6 (2010) / IEC 60601-1-6 (2010),
  - EN 60601-1-9 (2008) & A1 (2013) / IEC 60601-1-9 (2008) & A1 (2013),
  - EN 60601-2-52 (2010) / IEC 60601-2-52 (2009), rakenduskeskkonnad 1, 2 ja 5, vastavalt versioonile.
  - EN 45501 (2015)\*
- Hill-Rom 900 **Accella** voodid vastavad NF MEDICAL – LITS-i nõuetele  
Sertifikaadi nr: NF178-01/01
  - Sertifitseeritud omadused:
 

• elektriohutus,	• mehaaniline ohutus,
• elektromagnetiline ühilduvus,	• sobivus kasutamiseks.



- Hill-Rom 900 **Accella** voodi vastab NF Environnement – Ameublementi nõuetele
  - Institut Technologique FCBA  
10, rue Galilée  
77420 Champs-sur-Marne  
PRANTSUSMAA  
www.fcba.fr
  - Märgis NF ENVIRONNEMENT tagab talitluse ja ökoloogiliseuse.
    - Kvaliteet/vastupidavus
    - Tervis/ohutus
    - Keskkond



Lisateabe saamiseks külastage veebisaiti  
www.nf-environnement-ameublement.com

- Märgisega NF Environnement voodi Hill-Rom 900 **Accella** on projekteeritud, toodetud ja kontrollitud eesmärgiga vähendada selle keskkonnamõju kasutustsükli lõpuni (minimaalne materjalide töötlemiseks kulutatud energia, raskmetallidevaba valmistoode, ringlussevõetav jne).
- Kooskõlas INMETRO 28. detsember 2020. aasta eeskirjaga nr 384 ja elektriseadmete kohustusliku sertifitseerimisega vastavalt Brasiilia riiklikule tervisejärelvalve ameti nõuetele. - ANVISA - RDC Nr. 27, 2011-06-21 ja IN 03, 2011-06-21.



## Elektromagnetiline ühilduvus

### Elektromagnetiliste emissioonide vastavus



**Käesolev seade vastab kõigile elektromagnetilise ühilduvusega seotud nõuetele vastavalt standardile IEC 60601-1-2 ja meditsiiniseadmete suhtes kohaldatavatele direktiividele ning on läbinud kõik nõuetele vastavuse testid. On ebatõenäoline, et kasutajatel esineks puuduliku elektromagnetilise häirekindluse tõttu probleeme. Elektromagnetiline häirekindlus on aga alati suhteline ja standardid põhinevad eeldatavatel kasutamistingimustel. Kui kasutaja märkab, et seade toimib ebatavaliselt, iseäranis juhul, kui selline käitumine on katkendlik ja ilmneb raadio- või teleasaatjate, mobiiltelefonide või elektrokirurgiliste seadmete läheduses, võib see olla märk elektromagnetilisest häirest. Sellise käitumise ilmnemisel peavad kasutajad proovima seadmed häire algallikast võimalikult kaugelt viia.**



**Hill-Rom 900 Accella voodit ei tohi kasutada muude seadmete lähedal ega peal. Vajadusel tuleb Hill-Rom 900 Accella voodit testida, et veenduda selle konfiguratsiooni nõuetekohases toimimises.**

**Veenduge Hill-Rom 900 Accella voodi korrektses toimivuses, kui seda kasutatakse muude elektriseadmete läheduses. Mobiilsed ja kaasaskantavad raadiosageduslikud (RF) sideseadmed võivad elektrilisi meditsiiniseadmeid kahjustada.**

**Elektrilised meditsiiniseadmed vajavad spetsiaalseid ettevaatusabinõusid seoses elektromagnetilise ühilduvusega (EMC). Neid tuleb paigaldada ja kasutada vastavalt käesolevas juhendis toodud elektromagnetilise ühilduvusega seotud teabele.**

**Kui kasutate muid lisatarvikuid, muundureid ja kaableid, välja arvatud siin toodud ja muundurid ning kaablid, mida nende seadmete tootja müüb (näiteks sisemiste komponentide asendamise korral), võib see põhjustada Hill-Rom 900 Accella häirekindluse suurenemist ja/või vähenemist.**

Tootja juhised ja deklaratsioon – elektromagnetiline kiirgus		
Hill-Rom 900 <b>Accella</b> voodi ja Wi-Fi-ühenduvusmoodul on mõeldud kasutamiseks allpool täpsustatud elektromagnetilises keskkonnas. Kasutajad peavad tagama, et neid kasutatakse neile nõuetele vastavas keskkonnas.		
Kiirguskatse	Vastavus	Elektromagnetiline keskkond – juhised
Raadiosageduslik kiirgus CISPR 11	Grupp 1	Voodi Hill-Rom 900 <b>Accella</b> kasutab raadiosageduslikke elektrisignaale ainult sisemisteks funktsioonideks. Seetõttu on toote raadiosageduslik kiirgus väga nõrk ning ei põhjusta tõenäoliselt lähedalasuvates elektroonikaseadmetes häireid.
CISPR 11 raadiosageduslik kiirgus	Klass A	Voodit Hill-Rom 900 <b>Accella</b> võib kasutada kõikjal peale elamute ja ruumide, mis on otseselt ühendatud elamuid elektriga varustava avaliku madalpingevõrguga.
Harmooniline kiirgus IEC 61000-3-2	Klass A	
Värelus IEC 61000-3-3	Kohaldatav	
CISPR 14-1 raadiosageduslik kiirgus	Vastab	Voodi Hill-Rom 900 <b>Accella</b> ei ole mõeldud teiste seadmetega ühendamiseks.

## Vastavus elektromagnetilise häirekindluse nõuetele

Tootja juhised ja deklaratsioon – elektromagnetiline häirekindlus			
Hill-Rom 900 <b>Accella</b> voodi ja Wi-Fi-ühenduvusmoodul on mõeldud kasutamiseks allpool täpsustatud elektromagnetilises keskkonnas. Kasutajad peavad tagama, et neid kasutatakse neile nõuetele vastavas keskkonnas.			
Häirekindluse katse	IEC 60601 Katsetase	Vastavus	Elektromagnetiline keskkond – juhised
Elektrostaatiline lahendus IEC 61000-4-2	± 8 kV kontaktil ± 2 kV, ± 4 kV, ± 8 kV ja ± 15 kV õhus	± 8 kV kontaktil ± 2 kV, ± 4 kV, ± 8 kV ja ± 15 kV õhus	Suhteline õhuniiskus peab olema vähemalt 5%.
Impulspakett IEC 61000-4-4	± 2 kV toiteliinidel ± 1kV sisend-/väljundliinidele (100 kHz kordussagedus)	± 2 kV toiteliinidel ± 1 kV sisend-/väljundliinidele (100 kHz kordussagedus)	Elektrivõrgu pinget kvaliteet peab vastama tüüpilise äri- või haiglakeskkonna omale.
Liigpinge IEC 61000-4-5	1 kV erifaasne 2 kV samafaasne	1 kV erifaasne 2 kV samafaasne	Elektrivõrgu pinget kvaliteet peab vastama tüüpilise äri- või haiglakeskkonna omale.
Elektrivõrgu sagedusega magnetväli (50/60 Hz) IEC 61000-4-8	30 A/m 60 Hz	30 A/m 60 Hz	Elektrivõrgu sagedusega magnetvälja tugevus peab vastama tüüpilisele äri- või haiglakeskkonnale.
Pingelohud IEC 61000-4-11	0% U <sub>T</sub> : 0,5 tsükkel Kraadidel 0°, 45°, 90°, 135°, 180°, 225°, 270° ja 315°  0% U <sub>T</sub> : 1 tsükkel  70% U <sub>T</sub> : 25/30 tsüklid Ühefaasiline: 0° juures (vt märkust)	0% U <sub>T</sub> : 0,5 tsükkel Kraadidel 0°, 45°, 90°, 135°, 180°, 225°, 270° ja 315°  0% U <sub>T</sub> : 1 tsükkel  70% U <sub>T</sub> : 30 tsükli Ühefaasiline: 0° juures (vt märkust)	Elektrivõrgu pinget kvaliteet peab vastama tüüpilise äri- või haiglakeskkonna omale. Kui voodi Hill-Rom 900 <b>Accella</b> kasutaja soovib, et voodi jääks kasutatavaks ka elektrikatkestuste ajal, soovitame toita voodit Hill-Rom 900 <b>Accella</b> UPS-i või aku kaudu.
Pingekatkestused IEC 6100-4-11	0% U <sub>T</sub> 250/300 tsükli vältel	0% U <sub>T</sub> 300 tsükli vältel	
Märkus: U <sub>T</sub> on toitepinge nimiväärtus katse ajal.			

Tootja juhised ja deklaratsioon – elektromagnetiline häirekindlus			
Hill-Rom 900 <b>Accella</b> voodi ja Wi-Fi-ühenduvusmoodul on mõeldud kasutamiseks allpool täpsustatud elektromagnetilises keskkonnas. Kasutajad peavad tagama, et neid kasutatakse neile nõuetele vastavas keskkonnas.			
Häirekindluse katse	IEC 60601 Katsetase	Vastavus	Elektromagnetiline keskkond – juhised
Juhtivuslikud raadiosagedused IEC 61000-4-6	3 Vrms 0,15 MHz kuni 80 MHz 6 VTTM raadiosagedusalas 0,15 MHz kuni 80 MHz 80% AM sagedusel 1 kHz 150 kHz kuni 80 MHz	3 V 0,15 MHz kuni 80 MHz 6 VTTM raadiosagedusalas 0,15 MHz kuni 80 MHz 80% AM sagedusel 1 kHz 150 kHz kuni 80 MHz	
Raadiosageduslik kiirus IEC 61000-4-3	3 V/m 80 MHz kuni 2,7 GHz 80% AM sagedusel 1 kHz	3 V/m 80 MHz kuni 2,7 GHz 80% AM sagedusel 1 kHz	Paiksete raadiosaatjate tekitatud väljatugevused, mis määratakse kasutuskoha elektromagnetilises uuringus <sup>a</sup> , peavad olema igas sagedusvahemikus kehtivast maksimumtasemest madalamad <sup>b</sup> . Järgmise sümboliga tähistatud seadmete läheduses võivad tekkida häired:  
Need soovitusel ei pruugi igas olukorras kehtida. Elektromagnetlainete levikut mõjutab nende peegeldumine ehitistelt, esemetelt ja inimestelt ning neeldumine neis.			

- a. Paiksete saatjate, näiteks raadiotelefonide (mobiiltelefonid/juhtmeta telefonid), tugijaamade ning mobiilsete raadiojaamade, amatöörraadiojaamade ning AM-, FM- ja TV-saatjate väljatugevusi ei ole võimalik teoreetiliselt täpselt hinnata. Paiksete raadiosaatjate tekitatava elektromagnetilise keskkonna väljaselgitamiseks tuleb teha kasutuskoha uuring. Kui Hill-Rom 900 **Accella** voodi kasutuskeskkonnas mõõdetud väljatugevus on mõnes sagedusvahemikus suurem kui ülalolev maksimumtase, tuleb Hill-Rom 900 **Accella** voodi toimivust kontrollida. Häirete märkamisel tuleb võtta täiendavad meetmed, näiteks seadmete asendi või paigutuse muutmine.
- b. Sagedusvahemikust 150 kHz kuni 80 MHz kõrgemal peab väljatugevus olema väiksem kui 3 V/m.

**Raadiosageduslike raadiosideseadmete lähedusväljade HÄIREKINDLUS**

Lisaks ülaltoodud tabelis esitatud raadiosageduste direktiivi IEC 61000-4-3 teabele, on vastavalt alltoodud tabelile testitud ka WiFi-ühendusmoodulit.

Katse Sagedus (MHz)	Raadiosagedusala (MHz)	Teenus	Modulatsioon	Maksimaalne võimsus (W)	Kaugus (m)	Häirekindluse katse elektrivälja tugevus (V/m)
385	380–390	TETRA 400	Impulsi modulatsioon 18 Hz	1,8	0,3	27
450	430–470	GMRS 460, FRS460	FM $\pm$ 5 kHz hälve 1 kHz siinuslainega	2	0,3	28
710 745 780	704–787	LTE raadiosagedusala 13, 17	Impulsi modulatsioon 217 Hz	0,2	0,3	9
810 870 930	800–960	GSM 800/900 TETRA 800, iDEN 820, CDMA 850, raadiosagedusala LTE 5	Impulsi modulatsioon 18 Hz	2	0,3	28
1720 1845 1970	1700–1990	GSM 1800, CDMA 1900, GSM 1900, DECT, raadiosagedusala LTE 1,3, 4, 25, UMTS	Impulsi modulatsioon 217 Hz	2	0,3	28
5240	5100–5800	WLAN 802.11 a/n	Impulsi modulatsioon 217 Hz	0,2	0,3	9



## Soovitavad minimaalsed kaugused

Soovitav minimaalne kaugus kaasaskantavate ja mobiilsete raadiosidevahendite ning Hill-Rom 900 <b>Accella</b> voodi ja Wi-Fi-ühenduvusmooduli vahel.			
Voodi Hill-Rom 900 <b>Accella</b> ja Wi-Fi-ühenduvusmoodul on mõeldud kasutamiseks elektromagnetilises keskkonnas, mille raadiosageduslikust kiirgusest tulenevad häired on kontrollitud. Voodi Hill-Rom 900 <b>Accella</b> kasutaja võib aidata elektromagnetilisi häireid vältida, hoides Hill-Rom 900 <b>Accella</b> voodi minimaalset kaugust kaasaskantavatest ja mobiilsetest raadiosidevahenditest (saatjatest) vastavalt allolevatele väärtustele, mis on antud sidevahendite maksimaalsete kiirgusvõimsuste järgi.			
Saatja maksimaalne kiirgusvõimsus tootja andmete järgi W	Minimaalne kaugus olenevalt saatja sagedusest m		
	150 kHz kuni 80 MHz	80 MHz kuni 800 MHz	800 MHz kuni 2,5 GHz
	$d = 1,16 \sqrt{P}$	$d = 1,16 \sqrt{P}$	$d = 2,23 \sqrt{P}$
0,01	0,12	0,12	0,24
0,1	0,37	0,37	0,74
1	1,12	1,12	2,33
10	3,67	3,67	7,37
100	11,6	11,6	23,3
Saatjate puhul, mille maksimaalset kiirgusvõimsust ei ole selles loendis, võib soovitatava minimaalse kauguse meetrites (m) arvutada saatja sagedusele vastavast valemist, kus P on saatja maksimaalne kiirgusvõimsus vattides (W) saatja tootja andmete kohaselt.			
<b>MÄRKUS:</b> <i>Sagedustel 80 MHz ja 800 MHz kehtib kõrgema sagedusvahemiku minimaalne kaugus.</i>			
<b>MÄRKUS:</b> <i>Need soovitused ei pruugi igas olukorras kehtida. Elektromagnetlainete levikut mõjutab nende peegeldumine ehitistelt, esemetelt ja inimestelt ning neeldumine neis.</i>			

## Traadita Ühenduse Tehnilised

Traadita ühenduse moodul toetab neid turvaprotokollide omadusi, mis on saadaval voodi hooldusjuhendis

### Reguleerivad õigusaktid

Muudatused ja/või modifikatsioonid, mida Hill-Rom Co., Inc. ei ole selgesõnaliselt heaks kiitnud, võivad tühistada kasutaja õiguse seadet kasutada.

Moodul tuleb paigaldada ja seda kasutada vastavalt Hill-Romi kasutus- ja paigaldusjuhiste. Hill-Rom ei vastuta raadio- või televisioonisignaali häirete eest, mis on põhjustatud Hill-Romi mooduliga kaasasolevate seadmete loata muutmisest või ühenduskaablite ja muude seadmete asendamise või ühendamisest, välja arvatud ettevõtte Hill-Rom Co., Inc. poolt kindlaks määratud. Sellises loata muutmises, asendamises või ühendamisest põhjustatud häirete parandamine on kasutaja kohustus. Hill-Rom ei vastuta kahjude või riiklike eeskirjade rikkumise eest, mis võivad tuleneda kasutajapoolsest nõuete mittejärgimisest.

## **USA föderaalsete kommunikatsioonikomisjoni (FCC) avaldus radiatsiooniga kokkupuute kohta**

Mooduli kiiratud väljundvõimsus on FCC raadiosagedusliku kokkupuute ülempiirist tunduvalt väiksem. Sellegipoolest tuleb moodulit kasutada viisil, mis vähendaks seadme normaalse töö ajal potentsiaalset inimkontakti minimaalse tasemeni. FCC raadiosagedusliku kokkupuute piiride ületamise võimaluse vältimiseks peaks vahemaa kasutaja (või mõne muu läheduses oleva inimese) ja traadita mooduli sisseehitatud antenni vahel olema vähemalt 8" (20 cm).

### **FCC häireavaldus**

#### **MÄRKUS:**

*FCC on määranud „kahjuliku häire“ järgmiselt: mis tahes emissioon, kiirgus või induktioon, mis ohustab raadionavigatsiooniteenuse või muude ohutusteenuste toimimist või kahjustab tõsiselt, takistab või katkestab korduvalt raadiosideteenust, toimides vastavalt FCC reeglitele.*

Käesolevad seadmed vastavad FCC reeglite 15. jaotisele. Seadmete töötamise põhimõtteks on järgmised kaks tingimust: (1) seadmed ei tohi põhjustada kahjulikke häireid ja (2) seadmed peavad vastu võtma kõiki häireid, mis võivad kaasa tuua seadme soovimatu töötamise.

Käesolevat seadet on testitud ja leitud, et see vastab B-klassi digitaalsete seadme piirangutele vastavalt FCC reeglite 15. jaotisele. Need piirangud on välja töötatud elamupiirkondades mõistliku kaitse tagamiseks kahjulike häirete eest. Käesolev seade genereerib, kasutab ja suudab kiirata raadiosageduslikku energiat. Kui seadet ei paigaldata ega kasutata vastavalt juhiste, võib see põhjustada raadioside kahjulikke häireid. Sellegipoolest pole mingit garantiid, et konkreetse paigalduse korral häireid ei esine.

Kui käesolev seade põhjustab raadio- või televisioonisignaali vastuvõtul kahjulikke häireid (selle saab kindlaks teha seadme sisse- ja väljalülitamisel), soovitatakse kasutajal häirete kõrvaldamiseks rakendada ühte järgmistest abinõudest:

- liigutage seadet;
- suurendage seadme ja vastuvõtja vahekaugust;
- ühendage seade pistikupesaga, mis erineb vooluahelast, millesse on muu elektroonika ühendatud;
- abi saamiseks pöörduge edasimüüja või kogenud raadiotehnika poole.

#### **MÄRKUS:**

*Moodulit tuleb paigaldada ja kasutada vastavalt tootja juhistele ja nagu on kirjeldatud tootega kaasasolevas kasutusjuhendis. Mis tahes muu paigaldamine või kasutamine rikub FCC 15. jaotises kehtestatud reegleid. Muudatused, mida Hill-Rom ei ole selgesõnaliselt heaks kiitnud, võivad tühistada teie õiguse seadet kasutada.*

Moodul ei tohi paikneda ega töötada koos ühegi teise antenni ega saatjaga.

### **Kanada – Industry Canada (IC)**

Käesolev seade vastab Industry Canada RSS210 nõuetele.

Töötamise põhimõtteks on järgmised kaks tingimust: (1) käesolev seade ei tohi põhjustada kahjulikke häireid ja (2) käesolev seade peab vastu võtma kõik häireteated, sealhulgas häired, mis võivad kaasa tuua seadme soovimatu töötamise.

Termin "IC" enne seadme sertifitseerimisnumbrit tähendab ainult seda, et Industry Canada tehniline kirjeldus oli täidetud.

Litsentseeritud teenuse raadiohäirete vältimiseks tuleb käesolevat seadet kasutada siseruumides ja akendest eemal, et tagada maksimaalne kaitse. Õue paigaldatud seadmetele (või nende edastatavatele antennidele) on tarvis hankida litsents.



**Ettevaatust – kokkupuude raadiosageduskiirgusega!**

**Käesoleva raadioseadme paigaldaja peab veenduma, et antenn asub või on suunatud selliselt, et see ei kiirgaks raadiosagedusvälja, mis ületaks Health Canada elanikkonnale määratud piirmäära. Tutvuge 6. ohutuseeskirjaga, mille leiab Health Canada veebisaidilt <http://www.hc-sc.gc.ca/rpb>.**

## **Brasiilia**

Toode tarnitakse koos mooduliga WL18MODGI, mille ANATEL on juba homologeerinud homologeerimiskoodiga 07346-19-09891.

**DECLARATION UE DE CONFORMITE**  
**Directive RED 2014/53/UE**  
**DECLARATION UE OF CONFORMITY**

**SOCIETE** (fabricant ou mandataire) Hill-Rom S.A.S.

COMPANY (manufacturer or authorised representative):

Nom : Hill-Rom S.A.S.

Name: Hill-Rom S.A.S.

Adresse : Z.I. du Talhouët, 56330 PLUVIGNER, FRANCE

Address: Z.I. du Talhouët, 56330 PLUVIGNER, FRANCE

**La présente déclaration de conformité est établie sous la seule responsabilité du fabricant**

**This declaration of conformity is issued under the sole responsibility of the manufacturer**

**IDENTIFICATION DU PRODUIT**

Identification of the Product

Marque: Hill-Rom

Brand name: Hill-Rom

Désignation commerciale : Hill-Rom® 900 Accella™

Trade name: Hill-Rom® 900 Accella™

Type : LI900B4

Type: LI900B4

Description et identification du produit: Lit avec fonction SmartCare™ (communication WI-FI avec solution MediaScreen de Telecom Santé)

Product description and identification: Bed with SmartCare™ function (WI-FI communication with MediaScreen solution powered by Telecom Santé)



**L'objet de la déclaration décrit ci-dessus est conforme à la législation d'harmonisation de l'Union applicable :**

**The object of the declaration described above is in conformity with the relevant Union harmonisation legislation:**

- **Directive 2014/53/UE (RED)**

➤ **Documents appliqués**

Article 3.1 a (2014/53/UE) : EN 60601-1: 2006 / Am1:2013 EN 60601-2-52 :2010 / EN 62311 : 2008

(Protection de la santé et sécurité des utilisateurs / Safety & protection of the users' health)

Article 3.1 b (2014/53/UE) : EN 60601-1-2 :2015, ETSI EN 301 489-17 V3.1.1

(Compatibilité électromagnétique / Electromagnetic compatibility)

Article 3.2 (2014/53/UE) : ETSI EN 300 328 V2.1.1: 2016

(Utilisation efficace et utilisation optimisée du spectre radioélectrique / Effective and efficient uses of the radio spectrum)

**(\*)L'organisme notifié EMITECH, 0536 a réalisé l'examen et a délivré le certificat d'examen UE de type limité à l'article 3.2 : N°17-106282**

**(\*) The notified body EMITECH, 0536 performed the examination and issued the EU-type examination certificate limited to 3.2 article: N°17-106282**

**(\*)Accessoires, logiciels et composants : 202068.1.0.x.x logiciel, SPWF04SA module**

**(\*)Accessories, software and components: 202068.1.0.x.x software, SPWF04SA module**

**Signé par et au nom de: Pascal Vibert – Hill-Rom S.A.S.**

**Signed for and on behalf of: Pascal Vibert – Hill-Rom S.A.S.**

**Date et lieu : Pluvigner, 12 Juillet 2018**

**Date and place: Pluvigner, 12th July 2018**

**Signature :**

Signature :



## DECLARATION UE DE CONFORMITE

Directive RED 2014/53/UE

DECLARATION UE OF CONFORMITY

**SOCIETE** (fabricant ou mandataire) Hill-Rom  
COMPANY (manufacturer or authorised representative): Hill-Rom

Nom : Hill-Rom S.A.S.

Name: Hill-Rom S.A.S.

Adresse : Z.I. du Talhouët, 56330 PLUVIGNER, FRANCE

Address: Z.I. du Talhouët, 56330 PLUVIGNER, FRANCE

**La présente déclaration de conformité est établie sous la seule responsabilité du fabricant**

**This declaration of conformity is issued under the sole responsibility of the manufacturer**

### IDENTIFICATION DU PRODUIT

Identification of the Product

Marque: Hill-Rom

Brand name: Hill-Rom

Désignation commerciale : Hill-Rom® 900 Accella™

Trade name: Hill-Rom® 900 Accella™

Type : L1900B4 with AD315A

Type: L1900B4 with AD315A

Description et identification du produit: Lit avec module SmartSynch™ (communication Wi-Fi avec solution Hill-Rom)

Product description and identification: Bed with SmartSynch™ module (Wi-Fi communication solution powered by Hill-Rom)

L1900B4



AD315A



**L'objet de la déclaration décrit ci-dessus est conforme à la législation d'harmonisation de l'Union applicable :**

**The object of the declaration described above is in conformity with the relevant Union harmonisation legislation :**

- **Directive 2014/53/UE (RED)**

#### ➤ Documents appliqués

Article 3.1 a (2014/53/UE) : EN 60601-1: 2006 / Am1:2013 EN 60601-2-52 :2010 / EN 62311 : 2008

(Protection de la santé et sécurité des utilisateurs / Safety & protection of the users' health)

Article 3.1 b (2014/53/UE) : EN 60601-1-2 :2015, DRAFT ETSI EN 301 489-17 V3.2.0 : 2017

(Compatibilité électromagnétique / Electromagnetic compatibility)

Article 3.2 (2014/53/UE) : ETSI EN 300 328 V2.1.1: 2016, ETSI EN 301 893 V2.1.1 :2017

(Utilisation efficace et utilisation optimisée du spectre radioélectrique / Effective and efficient uses of the radio spectrum)

(\*)L'organisme notifié EMITECH, 0536 a réalisé l'examen et a délivré le certificat d'examen UE de type limité à l'article 3.2 : N° 18-106502 Ed0

(\*) The notified body EMITECH, 0536 performed the examination and issued the EU-type examination certificate limited to 3.2 article: N° 18-106502 Ed0

(\*)Accessoires, logiciels et composants : 209546.1.x.x logiciel, Variscite VAR-SOM-SOLO TI WL183XMOD module

(\*)Accessories, software and components: 209546.1.x.x software, Variscite VAR-SOM-SOLO TI WL183XMOD module

Signé par et au nom de: Pascal Vibert – Hill-Rom S.A.S.

Signed for and on behalf of: Pascal Vibert – Hill-Rom S.A.S.

Date et lieu : Pluvigner, 18 Juin 2019

Date and place: Pluvigner, 18<sup>th</sup> June 2019

Signature :

Signature



NPD36944 version 1

