



Hillrom™

Affinity® 4 -synnytyssänky

Käyttöohje

Tuotenumero P3700



145182 VERSIO 8

SÄNGYN QUICK VIEW™ -OMINAISUUSLUETTELO

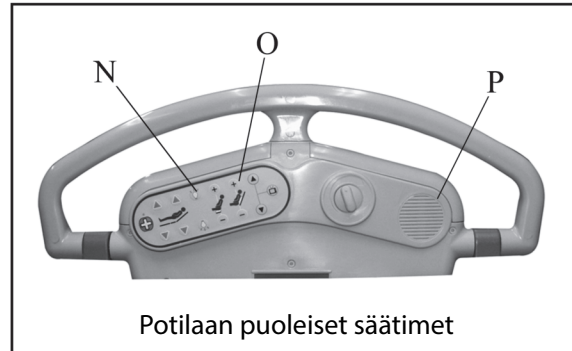
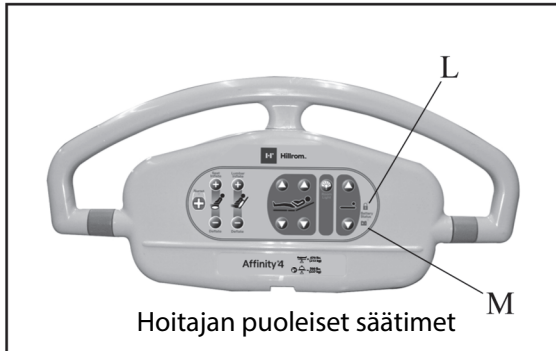

| Osa | Kuvaus | Osa | Kuvaus |
|-----|--|-----|--|
| A | V-muotoinen tai suora patja | I | 8° patjan kallistus |
| B | Nosto, Stow and Go® -jalkaosa tai liu'utettava jalkaosa ^a | J | Yksihakvaisen sivukaiteen vapautus |
| C | EasyGlide®-pohjetuet | K | Irrotettava sängyn pääty |
| D | OneStep®-jalkatuet | L | Lukituksen ilmaisin |
| E | Allas | M | Akun varauksen ilmaisin |
| F | Jarru- ja ohjauspoljain | N | Sivukaiteen valaistuksen säätö (lisävaruste) |
| G | Varastoitavat synnytyskahvat | O | Ilmatyyny-tukijärjestelmä (lisävaruste) |
| H | Puhallus-paineluevitys (CPR)-ominaisuus | P | Sivukaiteen tietoliikennepaketti (lisävaruste) |

a. Liu'utettava jalkaosa ei ole enää saatavilla.

VERSIO

© 2022 Hill-Rom Services, Inc. KAIKKI OIKEUDET PIDÄTETÄÄN.

PATENTIT/PATENTTI hillrom.com/patents

Saattaa kuulua yhden tai useamman patentin piiriin. Katso edellä mainittu verkko-osoite. Hill-Rom-yritykset ovat eurooppalaisten, yhdysvaltalaisen ja muiden patenttien ja odottavien patenttihakemusten omistajia.

| | |
|--|--|
| Laillinen valmistaja: | Valtuutettu edustaja Australiassa: |
| HILL-ROM, INC. 1069 STATE ROUTE 46 E BATESVILLE, IN 47006 USA | HILL-ROM PTY LTD UNIT 4.01, 2-4 LYONPARK ROAD MACQUARIE PARK NSW 2113 PUHELIN: 1800 650 083 |
| Valtuutettu edustaja Brasiliassa: | Valtuutettu edustaja Euroopan unionissa ja maahantuoja EU:n alueella: |
| VR MEDICAL - MEDICAL DEVICES IMPORTER & DISTRIBUTOR, LTDA. 391 BATATAES STREET CJ 11-13, 8TH FLOOR SÃO PAULO, SP - BRAZIL CNPJ: 04.718.143/0001-94 | HILL-ROM SAS 14 - Z.I. DU TALHOUËT 56330 PLUVIGNER FRANCE Puh.: +33 (0)2 9750 9212 |

Mitään tämän tekstin osaa ei saa jäljentää tai levittää missään muodossa tai millään tavalla, sähköisesti, mekaanisesti, valokopioimalla, tallentamalla tai muulla tavoin ilman Hill-Rom Services, Inc:n (Hill-Rom) kirjallista lupaa.

Tämän oppaan tiedot ovat luottamuksellisia, eikä niitä saa luovuttaa kolmansille osapuolille ilman Hill-Romin etukäteistä kirjallista suostumusta.

Tämän oppaan tietoja voidaan muuttaa ilman erillistä ilmoitusta. Hill-Rom ei ole sitoutunut päivittämään tämän oppaan tietoja tai pitämään niitä ajan tasalla.

Hill-Rom pidättää oikeuden muuttaa laitteiden muotoilua, teknisiä ominaisuuksia ja tuotemalleja ilman erillistä ilmoitusta. Ainoa Hill-Romin myöntämä takuu on sen tuotteiden myynnin tai vuokrauksen yhteydessä myönnetty nimenomainen kirjallinen takuu.

Huomautus käyttäjille ja/tai potilaille EU:ssa – kaikki tähän laitteeseen liittyvät vakavat vaaratilanteet on ilmoitettava valmistajalle ja käyttäjän ja/tai potilaan asuinmaan asianmukaiselle viranomaiselle.

Tämä käyttöopas (145182) on julkaistu ja toimitettu alun perin englanniksi. Luettelo saatavissa olevista käännöksistä on saatavilla ottamalla yhteys Hill-Romin tekniseen tukeen.

Kuvat tuotteesta ja sen merkinnöistä ovat vain havainnollistamista varten. Tuote ja sen merkinnät voivat olla eri näköiset.

Kahdeksas painos, 2022-02

Ensipainos: 2013

Beaucoup®, Hi-Tor®, Matar® ja Quanto® ovat Ecolab, Inc:n rekisteröityjä tavaramerkkejä.

CaviCide® on Metrex Research Corp. -yhtiön rekisteröity tavaramerkki.

Clorox Healthcare® on Clorox Professional Products Company, Inc:n rekisteröity tavaramerkki.

CSA® on Canadian Standards Association, Inc:n rekisteröity tavaramerkki.

Dartex® on Dartex Coatings Ltd:n rekisteröity tavaramerkki.

Galahad® on Puritan/Churchill Chemical Company:n rekisteröity tavaramerkki.

Oxivir® on Diversey, Inc:n rekisteröity tavaramerkki.

Oxycide® on EcoLab USA, Inc:n rekisteröity tavaramerkki.

Slo-Blo® on Littelfuse, Inc:n rekisteröity tavaramerkki.

Surfacide® on Walton-March, Inc:n rekisteröity tavaramerkki.

Vesphene® II on Steris Inc:n rekisteröity tavaramerkki.

Virex® on Diversey, Inc:n rekisteröity tavaramerkki.

Wex-Cide™ on Wexford Labs, Inc:n tavaramerkki.

Freedom Hill™, Hillrom™, Liberty Hill™ ja Quick View™ ovat Hill-Rom Services, Inc:n tavaramerkkejä.

Affinity®, EasyGlide®, OneStep®, Point-of-Care®, SideCom® ja Stow and Go® ovat Hill-Rom Services, Inc:n rekisteröityjä tavaramerkkejä.

Tuotetukea ja tämän oppaan (145182) lisäkappaleita voi pyytää ottamalla yhteyttä jälleenmyyjään tai paikalliseen Hill-Rom-edustajaan tai käymällä osoitteessa www.Hillrom.com.

Vaihda tämä opas (145182) uuteen kappaleeseen, jos se vaurioituu tai sitä ei voida muutoin lukea.

Viiteasiakirjat

Affinity® 4 -synnytyssängyn huolto-opas (195826)

Affinity® 4 -synnytyssänky – ohjeet pakkauksesta purkamiseen (180987)

HUOMAUTUKSIA:

Sisällysluettelo

| | |
|---|----|
| Sängyn Quick View™ -ominaisuusluettelo | i |
| Versio | ii |
| Käyttötarkoitus | 1 |
| Johdanto | 1 |
| Turvallisuustietoja | 2 |
| Symbolit | 3 |
| Tuotteen symbolit | 4 |
| Kaikki Affinity® 4 -mallit | 4 |
| Mallien B–D sängyt | 5 |
| E-malli ja sitä uudemmat | 7 |
| Sängyn Point-of-Care®-säätimet | 10 |
| Hoitajan säätimet | 10 |
| Sänky ylös/alas (nosto- ja laskutoiminto) | 10 |
| Lukitussäätimet | 11 |
| Hoitajan ja potilaan säätimet | 11 |
| Selkäosan ristiselän säätö (lisätoiminto) | 11 |
| Jalkaosa | 11 |
| Pääpuoli | 12 |
| Hoitajan kutsu (lisävaruste) | 12 |
| Istuinosan patjan säätö (lisävaruste) | 12 |
| Potilaan säätimet | 13 |
| TV päällä/pois päältä (lisävaruste) | 13 |
| Sängyn rungon ominaisuudet | 13 |
| Jarru ja ohjaus | 13 |
| Automaattinen kallistus | 14 |
| Puhallus-paineluelvytys (CPR) -toiminnon vapautusvipu | 14 |
| Allas | 14 |
| Jalkaosa (nostettava tai liu'utettava) | 14 |
| Stow and Go® -jalkaosa | 16 |
| OneStep®-jalkatuet | 17 |
| Pääpuolen päätylevy | 17 |
| Infuusioline | 18 |

| | |
|--|----|
| Synnytyskahvat | 18 |
| Yövalo | 18 |
| Akkuvarmistus | 18 |
| Akun lepotila | 19 |
| Sivukaide | 20 |
| Kallistustoiminto | 20 |
| Lisävarusteet | 21 |
| Ilmatyyny-tukijärjestelmä | 21 |
| Istuimen tuki | 21 |
| Ristiselän tuki | 21 |
| Sivukaiteen säätimet | 21 |
| Sisäänrakennetun SideCom®-tietoliikennejärjestelmän säätimet (lisävaruste) | 21 |
| Sisäänrakennetut sivukaiteen säätimet | 21 |
| Pyörät | 21 |
| Pohjetuki | 21 |
| Patjat | 22 |
| Patjamallit | 22 |
| Non-air-patja | 23 |
| Puiset sängyn päädyt | 23 |
| Potilaan asento – synnytyspoltot ja synnytys | 23 |
| Yläasento/tyhjennysasento | 23 |
| Kylkimakuu (Sims) | 24 |
| Polviasento | 24 |
| Jalat nostettuna patjan päällä | 24 |
| Kyyristyminen synnytystangon kanssa | 25 |
| Ponnistaminen synnytystangon kanssa | 25 |
| Ponnistaminen synnytystangolla (jalkatukien kanssa) | 25 |
| Ponnistaminen pohjetukien kanssa | 26 |
| Epiduraalipuudutus (poikittaisasennossa) | 26 |
| Epiduraalipuudutus (istuma-asennossa) | 26 |
| Suora kallistusasento | 27 |
| Yleisanestesia | 27 |
| Istuinasento (tuoli) | 27 |
| Synnytyssänky-tila | 27 |
| Synnytyspöytä-tila | 28 |

| | |
|---|----|
| Pohjetukien kanssa | 28 |
| Koko jalan tukien kanssa | 28 |
| Muunneltu patjan kallistus (synnytys ja välilihan ompelu) | 28 |
| Potilaan siirtäminen | 28 |
| Siirtoon liittyviä turvallisuustietoja | 29 |
| Lisävarusteet | 30 |
| Anestesia suoja – P9625 (ei enää saatavilla) | 31 |
| Käsinoja – P9620 (ei enää saatavilla) | 31 |
| Pohjetuet – P3705 ja P35745 | 31 |
| Patjan peite – P3612TPA | 32 |
| Kertakäyttöinen peite – P7834 | 32 |
| Koukku – P3623 | 32 |
| Jalkanoja – P451 | 32 |
| Jalkatuet – P7625 ja P7634 | 33 |
| Sängyn päädyt – P3617, P3629, P923617 ja P933617 | 33 |
| Välinetaso – P278 | 33 |
| Tiputuksen tukijärjestelmä (ISS) (P158 ja P159) | 34 |
| Synnytystanko – P3613 | 34 |
| Happisäiliön teline – P27605 | 34 |
| Riippuohjainsarja ja pidike – P5362, P3618 (ei enää saatavilla) | 34 |
| Pysyvä infuusioteline – P222101 | 34 |
| Toimenpidevalo – P7925D120 | 35 |
| Kisko ja ripustin – P53120120 ja P17073001 | 35 |
| Peitteet – SA1528, SA4585, SA1529 ja SA4586 | 35 |
| Päälliset (pää ja jalka) – P3628, P3627, P3630 ja P3631 | 35 |
| Irtopäällisten päivityssarjat – P3730 ja P3731 | 35 |
| Työntökahvat – P1983A01 | 36 |
| Letkutuki – P3733 | 36 |
| Pysyvä infuusioteline – P3732 | 37 |
| Puhdistus ja desinfiointi | 38 |
| Suositukset | 39 |
| Puhdistus ja desinfiointi | 39 |
| Sängyn valmistelu puhdistusta ja desinfiointia varten | 40 |
| VAIHE 1: Puhdistus | 40 |
| VAIHE 2: Desinfiointi | 41 |

| | |
|--|----|
| Sängyn valmistelu käyttöä varten | 41 |
| Konepesuohjeet | 41 |
| Puuosien huolto | 41 |
| Patjan huolto ja peitteet | 42 |
| Määräaikaishuolto | 42 |
| Ohjeet käytöstä poistoon ja hävittämiseen | 43 |
| Odotettu käyttöikä | 43 |
| Vianmääritys | 44 |
| Virransyötön katkeaminen | 44 |
| Tekniset tiedot | 44 |
| Sähkömagneettista säteilyä koskevat ohjeet | 49 |

KÄYTTÖTARKOITUS

Affinity® 4 -synnytyssänky on tarkoitettu synnytysikäisille naisille synnytyspoltto-, synnytys- ja toipumisvaiheisiin (LDR) tai synnytyspoltto-, synnytys-, toipumis- ja jälkihoitovaiheisiin (LDRP) akuuttihoiton synnytysosastoille. Sänkyä ei ole tarkoitettu yleiseksi sairaalasängyiksi.

Tämän tuotteen tarkoitettuja käyttäjiä ovat tuotteen käyttöön koulutetut terveydenhuollon ammattilaiset, joiden fyysinen voima ja kognitiiviset taidot ovat riittävät tuotteen käyttöön ja hallintaan. Osa sängyn säätimisestä ja ominaisuuksista on tarkoitettu potilaiden ja perheenjäsenten käytettäväksi hoitajan antaman asianmukaisen opastuksen jälkeen. Jos tarkoitettujen käyttäjien fyysiset voimat tai kognitiiviset taidot eivät riitä tuotteen käyttöön ja hallintaan, tulee noudattaa laitoksen turvallisuusohjeita.

Potilaan enimmäispaino on 213 kg.

Suurin sallittu turvallinen kuormitus on 227 kg.

Turvallinen kuormitus: sisältää patjat, päädyn, potilaan painon, kaikki sängyn lisävarusteet ja -laitteet, hoitajan painon ja mahdollisten vierailijoiden painon.

Tuotteeseen ei tiedetä liittyvän vasta-aiheita.

JOHDANTO

Tässä asiakirjassa annetaan tarvittavat ohjeet Hill-Romin Affinity® 4 -synnytyssängyn tavallista käyttöä varten. Varmista, että olet lukenut tämän asiakirjan ja että ymmärrät sen sisällön ennen kuin käytät Affinity® 4 -synnytyssänkyä. Käyttäjän on luettava huolellisesti tämän asiakirjan turvallisuuteen liittyvät kohdat ja noudatettava niiden ohjeita. Kun oppaassa viitataan sängyn puoliin, niillä tarkoitetaan sängyssä selällään makaavasta potilasta nähden vasenta ja oikeaa puolta.

Tässä asiakirjassa viitataan eri sänkymalleihin. Voit tunnistaa sänkymallin sarjanumerotarrasta. Tarra on päärungossa pään puolella. Esimerkiksi sarjanumero P3700BXXXX on B-mallin sänky.



TURVALLISUUSTIETOJA



VAROITUS:

Noudata asiakirjan kaikkia **varoituksia**. Muutoin seurauksena voi olla vamma ja/tai laitevaurio:

- **Varoitus** – Pehdy kaikkiin tässä asiakirjassa ja itse laitteessa oleviin **varoituksiin** ennen laitteen käyttämistä potilaalla.
- **Varoitus** – Noudata tuotteen valmistajan ohjeita.
- **Varoitus** – Sairaalasänkyjen tulipalovaaran vähentämiseksi on varmistettava, että henkilökunta noudattaa ohjeistusta *FDA Public Health Notification: Safety Tips for Preventing Hospital Bed Fires* (vain Yhdysvallat).
- **Varoitus** – Arvioi potilaan puristumis- ja putoamisriski laitoksen ohjeiden mukaisesti ja valvo potilasta asiaankuuluvasti.
- **Varoitus** – Sänky on jätettävä alimpaan asentoon, kun potilasta ei valvota.
- **Varoitus** – Varmista, että letkut, johdot ja vuodevaatteet ovat poissa liikkuvien osien tieltä.
- **Varoitus** – Varmista sänkyä käytettäessä, että potilaan kädet ovat etäällä liikkuvista osista.
- **Varoitus** – Pysy poissa puristumis- ja kosketuskohtien välistä, kun säädät jalkatukea.
- **Varoitus** – Varmista, että sängyn virtajohdot on tarvittaessa mahdollista irrottaa verkkovirrasta nopeasti ja esteettä.
- **Varoitus** – Sähkölaitteisiin liittyy sähköiskun vaara. Jos toimipaikan käytäntöjä ei noudateta, seurauksena saattaa olla kuolema tai vakava vamma.
- **Varoitus** – Laadi menettelytavat henkilökunnan kouluttamiseksi sähkötarvikkeisiin liittyvien riskien varalta.
- **Varoitus** – Virtajohdon väärä käyttö tai käsittely saattaa vaurioittaa virtajohtoa. Jos virtajohto tai sen osat ovat vaurioituneet, poista sänky käytöstä välittömästi ja ota yhteys huoltohenkilöstöön.
- **Varoitus** – Vähennä sähköiskun vaaraa liittämällä sänky vain maadoitettuun verkkovirtaan.
- **Varoitus** – Jos ulkoisen maadoitusjohtimen epäillään olevan viallinen, käytä sänkyä sisäisellä virtalähteellä.
- **Varoitus** – Käytä vain Hill-Romin virtajohtoja. Muita sähköjohtoja ei ole hyväksytty käytettäväksi tämän tuotteen kanssa.
- **Varoitus** – Käytä vain Hill-Romin määrittämiä patjoja, osia ja lisävarusteita. Älä muokkaa sänkyjärjestelmää ilman Hill-Romin lupaa.
- **Varoitus** – Mukana toimitettua virtajohtosarjaa ja litiumioniakkua saa käyttää vain niiden Affinity® 4 -synnytyssängyn mallien kanssa, joiden mukana ne toimitettiin.
- **Varoitus** – Älä käytä sänkyä palavien kaasujen tai höyryjen lähellä.
- **Varoitus** – Pieniä lapsia on tarkkailtava sängyn lähistöllä.
- **Varoitus** – Vierailijat eivät saa istua sängyllä.
- **Varoitus** – Käytä hapenantovälineinä vain happiviiksiä, maskia tai hengityslaitetta. Älä käytä sänkyä happiteltoissa.
- **Varoitus** – Poista sängyn toiminnot käytöstä lukitussäätimellä. Potilaan liikkuminen tai toisen henkilön sängyn huolimaton käyttö saattaa aiheuttaa henkilövahinkoja.
- **Varoitus** – Sänkyä ei saa käyttää, jos se ei toimi oikein. Ota yhteys huoltoon.



HUOMIO:

Noudata kaikkia tämän asiakirjan **huomioita** ja oheisia turvallisuustietoja. Muutoin laite saattaa vaurioitua:

- **Huomio** – Sängyn alla ei saa säilyttää mitään.
- **Huomio** – Käytä vain Hill-Romin valmistamia osia ja lisävarusteita. Älä muokkaa tai muuta sänkyjärjestelmää ilman Hill-Romin lupaa.

California Proposition 65 -varoitus



VAROITUS:

Varoitus – Tämä tuote voi altistaa käyttäjän kemikaaleille, kuten lyijylle ja di(2-etyyliheksyyli)ftalaatille (DEHP), joiden Kalifornian osavaltio tietää aiheuttavan syöpää, ja lyijylle ja di(2-etyyliheksyyli)ftalaatille (DEHP), joiden Kalifornian osavaltion tietää aiheuttavan synnynnäisiä epämuodostumia tai muita lisääntymiseen liittyviä haittoja. Lisätietoja on osoitteessa www.P65Warnings.ca.gov.

SYMBOLIT

Tässä asiakirjassa käytetään erityyppisiä kirjasinlajeja ja symboleja helpottamaan tekstin lukemista ja ymmärtämistä:









- Muotoilematon teksti – sisältää tavallista tietoa.
- **Lihavoitu teksti** – korostaa sanaa tai lausetta.
- **HUOMAUTUS:** – korostaa erityistietoja tai tärkeitä ohjeiden selvennyksiä.
- VAROITUS tai HUOMIO





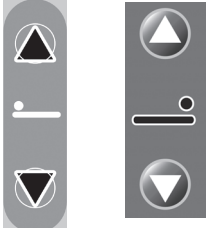





- VAROITUS ilmoittaa tilanteista tai toiminnoista, jotka saattavat vaikuttaa potilaan tai käyttäjän turvallisuuteen. Varoituksen noudattamatta jättäminen voi aiheuttaa vammoja potilaalle tai käyttäjälle.
- HUOMIO ilmoittaa erityistoimenpiteistä tai varotoimista, joita on noudatettava laitevaurioiden estämiseksi.

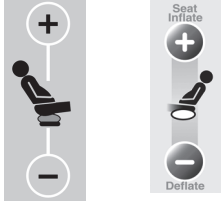

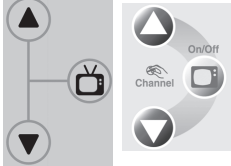
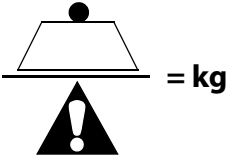
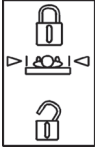

TUOTTEEN SYMBOLIT





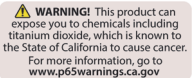

Seuraavassa on Affinity® 4 -**tuotteen** symbolit, joiden esiintyminen vaihtelee synnytyssängyn mallin mukaan:

| Symboli | Kuvaus | Symboli | Kuvaus |
|---|--|--|--|
| Kaikki Affinity® 4 -mallit | | | |
|  | Luettelonumero |  | Sarjanumero |
|  | Valmistaja |  | Valmistuspäivämäärä |
|  | Varoitus: Älä käytä happiteltoissa – katso mukana toimitettavaa dokumentaatiota – ilmaisee, että hapenantovälineinä tulee käyttää vain happiviiksiä, maskia tai hengityslaitetta tai sivukaiteiden väliin mahtuvaa happitelmaa. Voi olla vihreä tai sininen. |  | Täyttää luokan I lääkinällisille laitteille asetetut eurooppalaiset vaatimukset asetuksen (EU) 2017/745 mukaisesti |
|  | Standardin IEC 60601-1 (UL 60601-1) mukainen tyyppin B potilaaseen koskeva osa. |  | Lääkinällinen laite |
|  | Sängyn nosto- ja laskusäädin. |  | Älä astu – älä astu Stow and Go® -jalkaosan päälle. Sininen ja musta: mallien B–D sängyt. Punainen ja musta: mallin E ja sitä uudemmat sängyt. |
|  | Jalka- ja pääpuolen nosto- ja laskusäätimet. |  | Varoitus – älä astu (sijaitsee pohjarungossa). Sininen ja musta: mallien A–D sängyt. Punainen ja musta: mallin E ja sitä uudemmat sängyt. |

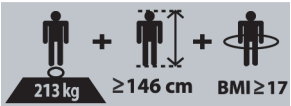
| Symboli | Kuvaus | Symboli | Kuvaus |
|---|---|---|--|
|  | Akun latauksen tila (katso lisätietoja akun tilatiedoista kohdasta Akkuvarmistus sivulla 18). |  | Ilmoittaa, että virtajohtoja ei saa ripustaa letkutukiin. |
|  | Hoitajan kutsu (katso lisätietoja hoitajan kutsu -kytkimestä kohdasta Hoitajan kutsu (lisävaruste) sivulla 12). |  | Älä paina – älä käytä päätyä sängyn työntämiseen. Puusta valmistetuissa päädyissä, joissa ei ole integroituja työntökahvoja. |
|  | Lukituslaitteen tila – kun lukituksen säätimen valo palaa, lukitustoiminto on käytössä. |  | Tasapotentiaalisuus. Vain sängyt, joissa on maadoitustanko. |
|  | Pääjohdon sulakkeen tunnistaminen. |  | Vaihtovirta |
|  | Älä heitä pois – osoittaa, että laite on kierrätettävä paikallisten sääntöjen mukaisesti. |  | Valmistaja tai jälleenmyyjä noudattaa sähkö- ja elektroniikkalaiteromudirektiiviä 2002/96/EY. |
| Mallien B–D sängyt | | | |
| IPX2 | Standardin IEC 60529 mukaisesti tuote on suojattu nesteen sisäänpääsylvä ja pystysuoraan putoavalta vedeltä, kun tuotetta kallistetaan enintään 15 astetta. |   | Huoneen valon katkaisin. |
|  | HUOMIO: Katso tietoja tuotteen mukana toimitetuista asiakirjoista. |   | Selkäosan ristiselän säätö. |

| Symboli | Kuvaus | Symboli | Kuvaus |
|---|---|--|--|
|  | Underwriters Laboratories, Inc:n hyväksymä, sarjanumerot numerosta H297AA4665 numeroihin, joiden alkuosa on M170AA, Luokitukset ja standardit -taulukon mukaan (katso sivu 48). |  | Istuinosan patjan säätö (lisävaruste). |
|  | Puhallus-paineluevitys (CPR) -toiminto – tunnistaa vapautusvivun, jolla voidaan manuaalisesti laskea kallistettu pääpuoli, jotta puhallus-paineluevitys voidaan suorittaa viipymättä. |  | Televisio päällä / ei päällä / äänen säätö (lisävaruste). |
|  | Turvallinen kuormitus. |  | Lukitussäädin – Kun kytkin on yläasennossa, lukitussäädin on käytössä . Kun kytkin on yläasennossa, lukitussäädin on poissa käytöstä (katso lisätietoja lukituksen tilasta kohdasta Lukitussäätimet sivulla 11). |
|  | Sähköiskun vaara. |  | Pidä jalat poissa tältä alueelta. Älä astu Stow and Go® -jalkaosan päälle. Tapaturmavaara. |
|  | Pohjetuen vapautusvipu. |  | Pohjetuen lukossa- ja lukitsemattomana-asento. |
|  | Kallistustoiminto. |  | Kuljetustarra. |

| Symboli | Kuvaus | Symboli | Kuvaus |
|---|---|---|---|
| E-malli ja sitä uudemmat | | | |
| IPX4 | Standardin IEC 60529 mukaisesti tuote on suojattu nesteen sisäänpääsystä ja pystysuoraan putoavalta vedeltä, kun tuotetta kallistetaan enintään 15 astetta. |  | Sängyn kokonaispaino, nimellinen turvallinen kuormitus mukaan lukien, on 470 kg. Sängyn rungon nimellinen turvallinen kuormitus sisältää potilaan enimmäispainon. Merkintä koskee ainoastaan P3700E-sarjanumeroita S361AA-alkuisten numeroiden jälkeen Luokitukset ja standardit -taulukon standardien mukaan: sivu 48. Huomautus: Affinity® 4 -sängyn paino, ilman turvallista kuormitusta, on vähintään 244 kg. |
|  | Underwriters Laboratories, Inc:n hyväksymä, P3700E-sarjanumerot, joiden alkuosa on M171AA–O218AA, Luokitukset ja standardit -taulukon mukaan (katso sivu 48). |  | VAROITUS: Katso tietoja tuotteen mukana toimitetuista asiakirjoista. Keltainen ja musta. |
|  | Underwriters Laboratories, LLC:n hyväksymä, sarjanumerot numerosta P3700E numeroihin, joiden alkuosa on vähintään O219AA, Luokitukset ja standardit -taulukon mukaan (katso sivu 48). |  | HUOMIO: Katso tietoja tuotteen mukana toimitetuista asiakirjoista. Valkoinen ja musta. |
|  | Täyttää California Proposition 65 -varoituksen vaatimukset | | |

| Symboli | Kuvaus | Symboli | Kuvaus |
|---|---|--|--|
|  | Lääkinnällinen sänky aikuisille. (P3700E-sarjanumerot S361AA-alkuisten sarjanumeroiden jälkeen) |  | Lukitussäädin – Kun kytkin on yläasennossa, lukitussäädin on käytössä . Kun kytkin on yläasennossa, lukitussäädin on poissa käytöstä (katso lisätietoja lukituksen tilasta kohdasta Lukitussäätimet sivulla 11). |
|  | Selkäosan ristiselän säätö. |  | Huomio: Tulovirran sulakkeen tai akkuvirran sulakkeen tunnistaminen. Katso tietoja laitteen mukana toimitetuista asiakirjoista. |
|  | Huoneen valon katkaisin. |  | Varoitus: Suojamaadoitus – katso mukana toimitetut asiakirjat. Vain sängyt, joissa on maadoitustanko. |
|  | Istuinosan patjan säätö (lisävaruste). |  | Pohjetuen lukossa- ja lukitsemattomana-asento. |
|  | Televisio päällä / ei päällä / äänen säätö (lisävaruste). |  | Pohjetuen vapautusvipu. |
|  | Puhallus-paineluelytyks (CPR) -toiminto – tunnistaa vapautusvivun, jolla voidaan manuaalisesti laskea kallistettu pääpuoli, jotta puhallus-paineluelytyks voidaan suorittaa viipymättä. |  | Varoitus: Kuljetustarra. Katsottava tietoja tuotteen mukana toimitetuista asiakirjoista. |

| Symboli | Kuvaus | Symboli | Kuvaus |
|---|--|--|--|
|  | Varoitus: Sängyn turvallinen kuormitus. |  | Varoitus: Kytke jalkaosan kytkin – Stow and Go® -sängyt. Katsottava tietoja tuotteen mukana toimitetuista asiakirjoista. |
|  | Varoitus: Potilaan enimmäispaino. |  | Varoitus: Nostettava jalkaosa – kytkentäohje. Katsottava tietoja tuotteen mukana toimitetuista asiakirjoista. |
|  | Varoitus: Turvallinen työkuormitus – vain jalkaosa. Katsottava tietoja tuotteen mukana toimitetuista asiakirjoista. |  | Huomio: Liitä vain hyväksytyyn tiedonsiirtojärjestelmään. Katso tietoja tuotteen mukana toimitetuista asiakirjoista. |
|  | Varoitus: Sähköiskun vaara. Katsottava tietoja tuotteen mukana toimitetuista asiakirjoista. |  | Varoitus: Katsottava tietoja tuotteen mukana toimitetuista asiakirjoista. Riippuohjaimessa ja pohjetuessa. |
|  | Varoitus: Käytä vain sairaalakäyttöön tarkoitettuja liittimiä. Katsottava tietoja tuotteen mukana toimitetuista asiakirjoista. Vain sängyt, joissa ei ole maadoitustankoa. |  | Kallistustoiminto. |

SÄNGYN POINT-OF-CARE®-SÄÄTIMET

Affinity® 4 -sänkyä voidaan säätää sähköisesti sivukaiteen säätimillä tai riippuohjaimilla. Nosto- ja lasku- ja pää- ja jalkatoimintoja voidaan käyttää akkuvirralla tarvittaessa.



VAROITUS:

Estä vammat ja/tai laitevauriot noudattamalla seuraavia **varoituksia**:

- **Varoitus** – Varmista ennen sängyn asentosäätimen käyttämistä, ettei sängyn taittuvien kohtien tiellä ole esineitä tai laitteita.
- **Varoitus** – Valvo potilasta ja potilaaseen liitetyjä letkuja sängyn asennon muuttamisen aikana.
- **Varoitus** – Pidä kädet ja jalat poissa sängyn osien välisistä aukoista sängyn asennon muuttamisen aikana.

Affinity® 4 -synnytyssänky (B–D-mallin sängyt)



Hoitajan ohjauspaneeli



Potilaan ohjauspaneeli

Affinity® 4 -synnytyssänky (E-mallin sängyt)

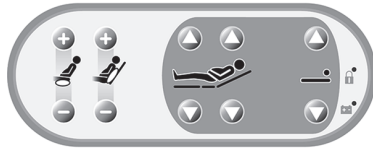

Hoitajan ohjauspaneeli



Potilaan ohjauspaneeli

HOITAJAN SÄÄTIMET

Sänky ylös/alas (nosto- ja laskutoiminto)



HUOMIO:

Huomio – Varmista, että sänky ei kosketa pääpuolelta seinään. Kun sänky on nostetussa asennossa, se liikkuu hiukan pääosan suuntaan. Jos sänky on liian lähellä seinää, tästä saattaa aiheutua vaurioita.

Sänkyä voi nostaa tai laskea 41 cm sivukaiteiden molemmilla puolilla sijaitsevilla Sänky ylös/alas -säätimillä. Ala-asento on tarkoitettu yleiseen käyttöön auttamaan potilaan nostamisessa sänkyyn ja pois sängystä. Yläasento on tarkoitettu potilaalle suoritettavia toimenpiteitä varten.

Nostaminen – Pidä **Sänky ylös** -painiketta painettuna, kunnes sänky on sopivalla korkeudella.

Laskeminen – Paina ja pidä painettuna **Sänky alas** -painiketta, kunnes sänky on sopivalla korkeudella.



VAROITUS:

Varoitus – Jätä sänky ala-asentoon potilaan ollessa yksin. Tämä voi vähentää potilaan putoamisen ja tämän seurauksena olevien vammojen mahdollisuutta.



HUOMAUTUKSIA:

- Jos jalkaosa on alimmassa asennossa, kun sänkyä lasketaan, sänky pysähtyy tavallista korkeammalle, jotta jalkaosa ei kosketa alaosaa.
- Jos sänky on ala-asennossa ja kallistus aktivoidaan, sänky nousee sopivalle korkeudelle, jotta se voidaan kallistaa kokonaan.

Lukitussäätimet

Lukituksen säätimillä voidaan poistaa käytöstä sängyn nosto- ja lasku- sekä pää- ja jalkatoiminnot. Potilaan ja hoitajan moottoritoimintojen säätimet eivät toimi, kun lukitus on käytössä.



Lukitus – Poista moottorit käytöstä painamalla **Lukitus**-painiketta. Sivukaiteessa oleva lukituksen LED-merkkivalo syttyy.

Lukitustoiminnon aktivointi **ei** vaikuta Puhallus-paineluevitys (CPR) -toiminnon hätävapautusvivun käyttöön.

HOITAJAN JA POTILAAN SÄÄTIMET

Selkäosan ristiselän säätö (lisätoiminto)

Patjan selkäosan (ristiselkä) säädöllä voi säätää patjan kiinteyttä tai pehmeyttä täyttämällä selkäosan ristiselän patja ilmalla tai poistamalla siitä ilmaa.

Täyttäminen – Voit täyttää selkäosan ilmalla painamalla **Patjan täyttö** -painiketta (plusmerkki) pitkään, kunnes haluttu kiinteyttä on saavutettu.

Tyhjentäminen – Voit poistaa selkäosasta ilmaa painamalla **Patjan tyhjennys** -painiketta (miinusmerkki) pitkään, kunnes haluttu pehmeys on saavutettu.



Jalkaosa

Jalka ylös/alas -säätimet sijaitsevat molemmissa sivukaiteissa. Niiden avulla voidaan nostaa ja laskea sängyn jalkaosaa 23 cm sängyn alimmasta asennosta.



VAROITUS:

Varoitus – Jalkaosa on laskettava varoen, kun synnytyskahvat ja pohjetuet ovat käyttöasennossa. Muutoin potilaan kädet saattavat jäädä synnytyskahvan ja pohjetuen väliin.

Nostaminen – Nosta sängyn jalkaosa pitämällä **Jalka ylös** -painike painettuna.

Laskeminen – Laske sängyn jalkaosa pitämällä **Jalka alas** -painike painettuna.

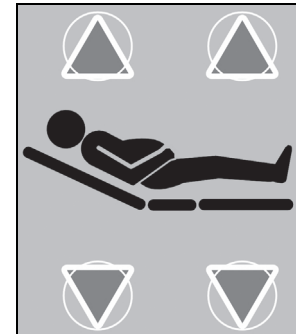

HUOMAUTUS:

Jos jalkaosa on alimmassa asennossa, kun sänkyä lasketaan, sänky pysähtyy tavallista korkeammalle, jotta jalkaosa ei kosketa alaosaa.

Pääpuoli

Sängyn pääpuolta voidaan nostaa tai laskea käyttämällä sivukaiteissa olevia Pää ylös/ alas -painikkeita. Pääpuoli voidaan nostaa jopa 63 asteen kallistuskulmaan.

Nostaminen – Nosta sängyn pääpuolta pitämällä **Pää ylös** -painike painettuna.

Laskeminen – Laske sängyn pääpuolta pitämällä **Pää alas** -painike painettuna.

HUOMAUTUS:

Pää ylös/ alas- ja Sänky ylös/ alas -toiminnot eivät toimi samanaikaisesti. Jos Pää ylös- ja Sänky ylös -painikkeita painetaan, sänky nousee, kunnes Sänky ylös -painike vapautetaan.



Hoitajan kutsu (lisävaruste)

Jos sängyssä on lisävarusteena saatava hoitajan kutsu -toiminto, Hoitajan kutsu -painikkeella voidaan soittaa hoitajan kutsu -järjestelmään. **Hoitajan kutsu** -painikkeen yläpuolella oleva **Kutsu**-merkkivalo syttyy potilaan sivukaiteen säätimiin sen merkiksi, että kutsu on suoritettu.

Kytkeminen

1. Paina **Hoitajan kutsu** -painiketta ja vapauta se.
2. Kytkimen yläpuolella vilkkuva LED-merkkivalo ilmaisee, että potilas on kutsunut hoitajaa. Kun hoitaja vastaa, LED-merkkivalo palaa tasaisesti. Hoitaja voi nyt puhua potilaan kanssa kaiuttimen ja mikrofonin kautta.



VAROITUS:

Varoitus – Jos hoitajan kutsusäädin ei toimi, varmista, että potilas tietää, ettei hoitajaa voi kutsua painamalla säädintä. Potilasvahingon vaara.



HUOMIO:

Huomio – Jos sängyn verkkovirta katkeaa, hoitajan kutsu -toimintoa voi yhä käyttää jopa 4 tuntia akun varauksen mukaan. Ennen kuin akun varaus on täysin lopussa, järjestelmä soittaa hoitajan kutsu -puhelun, jota ei voi peruuttaa.

HUOMAUTUS:

Hoitajan kutsu -säätimiä ei voi lukita.

Istuinosan patjan säätö (lisävaruste)

Istuinosan patjan säädöllä voi säätää patjan kiinteyttä tai pehmeyttä täyttämällä patja ilmalla tai poistamalla siitä ilmaa.

Istuinosan automaattinen täyttö – Istuinosaa voidaan täyttää ilmalla automaattisesti painamalla **Hoitaja – istuimen täyttö** -painiketta (plusmerkki). Automaattinen täyttö voidaan peruuttaa painamalla **Hoitaja – istuimen täyttö** -painiketta (plusmerkki) uudelleen.

Istuinosan automaattinen tyhjennys – Istuinosan ilma voidaan poistaa automaattisesti painamalla **Hoitaja – istuimen tyhjennys** -painiketta (miinusmerkki). Automaattinen tyhjennys voidaan peruuttaa painamalla **Hoitaja – istuimen tyhjennys** -painiketta (miinusmerkki) uudelleen.



Istuinosan täyttö tai tyhjennys potilaan säätimillä – Istuinosa voidaan täyttää tai tyhjentää potilaan säätimillä pitämällä **Potilas – istuimen täyttö** -painiketta (plusmerkki) tai **Potilas – istuimen tyhjennys** -painiketta (miinusmerkki) painettuna.

HUOMAUTUS:

Automaattinen täyttö -toiminto kestää noin 20–25 sekuntia.

POTILAAN SÄÄTIMET

TV päällä/pois päältä (lisävaruste)

TV päällä/pois päältä -painikkeella voidaan ottaa käyttöön television ja radion ääni tai vaimentaa se.

Käyttöön ottaminen – Paina TV-painiketta. Television ja radion ääni alkaa kuulua. Potilaan sivukaiteen ohjauspaneelin television ja radion äänenvoimakkuuden säätimet ovat nyt käytettävissä.

Käytöstä poistaminen – Paina TV-painiketta. Vihreä merkkivalo sammuu ja television ja radion ääni mykistyy.

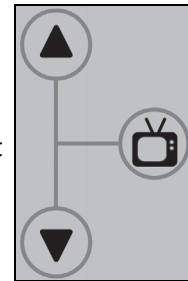

SÄNGYN RUNGON OMINAISUUDET

JARRU JA OHJAUS



VAROITUS:

Estä vammat ja/tai laitevauriot noudattamalla seuraavia **varoituksia**:

- **Varoitus** – Lukitse sängyn siirtämistä lukuun ottamatta sängyn jarrut aina, kun sängyssä on potilas. Varmista, että jarrut on lukittu, ennen kuin potilas siirretään sänkyyn tai pois siitä.
- **Varoitus** – Pidä jalat poissa jarru- tai ohjauspolkimen alta, kun lukitset polkimen.



HUOMIO:

Huomio – Varmista, että sänky ei kosketa pääpuolelta seinään. Kun sänky on nostetussa asennossa, se liikkuu hiukan pääosan suuntaan. Jos sänky on liian lähellä seinää, tästä saattaa aiheutua vaurioita.

Affinity® 4 -synnytyssängyssä on neljän pyörän jarrutus ja yhden pyörän ohjaus.

Jarruttaminen – Jarruta painamalla voimakkaasti **jarrupoljinta**. Pyörät

lukkiutuvat välittömästi. Kokeile liikuttaa sänkyä eteen ja taakse ja varmista näin, että jarru on lukittunut. Vapauta jarru painamalla voimakkaasti **ohjauspoljinta**, kunnes molemmat polkimet ovat samalla tasolla (vapaa-asennossa).

Ohjaaminen – Ohjaa painamalla voimakkaasti **ohjauspoljinta**. Vapauta painamalla voimakkaasti **jarrupoljinta**, kunnes molemmat polkimet ovat samalla tasolla (vapaa-asennossa).



tai

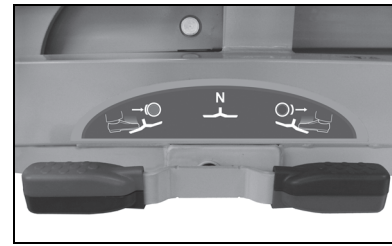

AUTOMAATTINEN KALLISTUS

- Kun pääpuoli on nostettu, istuinosa kallistuu ylös vähitellen 0 asteesta 15 asteen kulmaan.
- Kun pääpuoli on laskettu, istuinosa palaa vähitellen tasaiseen asentoon.



PUHALLUS-PAINELUELVYTYS (CPR)

-TOIMINNON VAPAUTUSVIPU

Puhallus-paineluelvytys (CPR) -toiminnon vapautus säästää arvokasta aikaa hätätilanteessa. Kun puhallus-paineluelvytys (CPR) -toiminnon vapautusvipua vedetään, pää- ja istuinosa siirtyvät automaattisesti vaakasuoraan asentoon. Näin saadaan tukeva alusta puhallus-paineluelvytyslaudalle.

Käyttöön ottaminen – Vedä sängyn molemmilla puolilla olevia **puhallus-paineluelvytys (CPR)** -toiminnon hätävapautusvipuja. Vapauta vipu, kun pääpuoli on laskeutunut alimpaan kohtaan.



ALLAS

Allas voidaan irrottaa helposti puhdistusta varten.

Nostettavan tai liu'utettavan jalkaosan altaan irrottaminen/vaihtaminen

1. Vedä allas suoraan ulos.
2. Liu'uta allas suoraan pidikkeisiin.
3. Varmista, että allas on kiinnitetty oikein, ravistamalla sitä kevyesti.

Nostettava allas

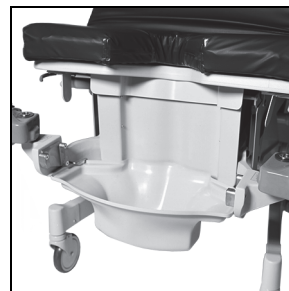

Stow and Go® -jalkaosan altaan irrottaminen/vaihtaminen

1. Vedä allas ylös ja ulos jalkaosasta.
2. Aseta allas alas jalkaosassa olevaan aukkoon.

Stow and Go® -jalkaosan allas

JALKAOSA (NOSTETTAVA TAI LIU'UTETTAVA)

Irrottaminen

Jalkaosa voidaan irrottaa seuraavasti:

Jos jalkaosan korkeus on säädettävissä:

1. Säädä jalkaosaa siten, että patjan yläosa on vyötärön korkeudella.
2. Käännä patjan reunoja sisään.
3. Kohdista jalkatuet sivusuunnassa.



- Tartu kiinni kahvoista ja pidä jalkaosaa mahdollisimman lähellä kehoa.
- **Nostettava jalkaosa:** Nosta jalkaosa ylös ja liu'uta se itseäsi kohti (taivuttamalla polvia) samalla, kun otat askeleen taaksepäin.
- **Liu'utettava jalkaosa:** Irrota jalkaosa puristamalla vapautusvipuja, ja liu'uta osa kohti itseäsi (taivuttamalla polvia) samalla, kun otat askeleen taaksepäin.
- **Nostettava jalkaosa:** Aseta jalkaosa lattialle pystyasentoon (taivuttamalla polvia) välilihatuki alaspäin.



Jos jalkaosa on huomattavasti vyötärön alapuolella, eikä sitä voi säätää:

- Käännä patjan reunoja sisään.
- Kohdista jalkatuet sivusuunnassa.
- Lähesty jalkaosaa viistosta (sivulta tai edestä).
- Aseta toinen jalka eteen ja toinen taakse taivuttaen hieman polvia.
- Tartu kiinni kahvoista ja pidä jalkaosaa mahdollisimman lähellä kehoa.
- **Nostettava jalkaosa:** Nosta jalkaosa ylös ja liu'uta se itseäsi kohti samalla, kun otat askeleen taaksepäin.
- **Liu'utettava jalkaosa:** Irrota jalkaosa puristamalla vapautusvipuja, ja liu'uta osa kohti itseäsi samalla, kun otat askeleen taaksepäin.
- Käännä jalkaosaa siten, että teline on alhaalla, ja aseta se lattialle (taivuttamalla polvia).



Asennus

1. Pidä jalkaosasta kiinni molemmin käsin.
2. Aseta jalkaosa sängyn rungossa oleviin kiinnitystelineisiin.
3. **Nostettava jalkaosa:** Pidä jalkaosaa vaakasuorassa ja nosta ja liu'uta sitä, kunnes sen salvat lukkiutuvat kunnolla ja alustasta tulee tasainen.



4. **Liu'utettava jalkaosa:** Pidä jalkaosaa vaakasuorassa ja nosta ja liu'uta sitä, kunnes sen salvat lukkiutuvat kunnolla ja taso on vaakasuorassa.
5. Vedä jalkaosaa varmistaaksesi, että se on lukitussa asennossa.

HUOMAUTUS:

Jos jalkaosa ei ole vaakasuorassa, se ei ole lukitussa asennossa.

6. Nosta jalkaosaa vaakasuoraan asentoon ja työnnä, kunnes salvat lukkiutuvat kunnolla.



Jalkaosa ei ole lukitussa asennossa



VAROITUS:

Varoitus – Jalkaosan on oltava kiinnitetty patjan alle kunnolla, jotta se tukee patjaa turvallisesti. Henkilövahingon ja laitteiston vaurioitumisen vaara.

Jalkaosa on lukittava paikoilleen. Varmista vetämällä, että salpa on kiinni.

STOW AND GO® -JALKAOSA

Irrottaminen

1. Säädä jalkaosaa siten, että patjan yläosa on vyötärön korkeudella.
2. Kohdista jalkatuet sivusuunnassa.
3. Taita jalkaosan patjan reunat.
4. Tartu jalkaosan patjan reunoihin ja nosta patja irti jalkaosasta. Voit myös vetää patjan irti sängystä patjan päässä olevan vetohihnan avulla.
5. Aseta patja sopivaan paikkaan pois sängyn luota.
6. Tartu jalkaosaan kahvasta.
7. Nosta jalkaosan pää ylös. Jalkaosa alkaa liukua sängyn alle.
8. Laske jalkaosan takaosaa, kunnes se pysähtyy.
9. Työnnä jalkaosa sängyn alle, kunnes se pysähtyy.



VAROITUS:

Estä vammat ja laitevauriot noudattamalla seuraavia **varoituksia:**

- **Varoitus** – Varmista, että jalkaosa on tukevasti lukittuna paikoilleen, kun asetat patjan.
- **Varoitus** – Älä pakota Stow and Go® -jalkaosaa säilytysasentoon.

Asennus

1. Tartu jalkaosaan kahvasta.
2. Vedä jalkaosaa ylös, kunnes se lukkiutuu paikoilleen.
3. Aseta patja jalkaosan päälle.
4. Varmista, että patjan haka osuu jalkaosan kiinnitykseen.
5. Työnnä patjan jalkaosa alas kahvan eteen.
6. Levitä patja auki.
7. Aseta jalkaosan tuet paikoilleen.

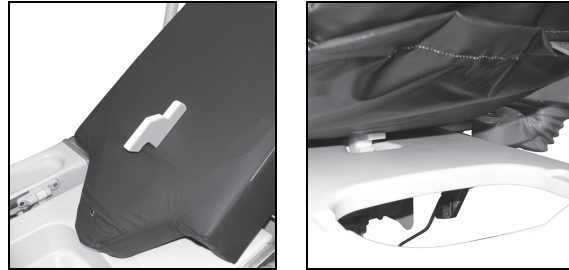

ONESTEP®-JALKATUET

OneStep®-jalkatuot voidaan asettaa samanaikaisesti ylös tai alas käyttämällä moottorikäyttöistä jalkaosan kiinnikettä. Tällä jalkaosan kiinnikkeellä säädetään sängyn korkeutta. Jokainen tuki voidaan asettaa itsenäisesti käyttämällä jalkatukien päädyissä olevia mekaanisia vapautussalpoja.



VAROITUS:

Estä vammat ja laitevauriot noudattamalla seuraavia **varoituksia**:

- **Varoitus** – Kun säädät jalkatukia, pysy poissa puristumis- ja kosketuskohtien välistä.
- **Varoitus** – Varmista ennen käyttöä, että jalkatuot on lukittu kunnolla paikalleen.



Jalkatukien säätö

- Potilaan jalat voidaan asettaa jalkatukeen puristamalla vapautusvipua ja pyörittämällä jalkatukea. Jalkatukea voidaan kiertää 0–85 astetta ylös- ja ulospäin.
- Jalkatuki voidaan asettaa takaisin säilytystilaan puristamalla salpaa uudelleen ja palauttamalla tuet haluttuun asentoon.

Suurin sallittu turvallinen kuormitus on 68 kg.

PÄÄPUOLEN PÄÄTYLEVY

Sängyn päädyssä olevat kahvat auttavat sängyn ohjauksessa ja lisäävät sängyn liikkuvuutta. Sängyn pääty voidaan irrottaa.

Irrrottaminen – tartu kahvoista kiinni tukevasti ja nosta ylös.

Asennus – kohdista sängyn päädyn kannat sängyn päädyn karmeihin ja laske sängyn päätyä, kunnes se on paikallaan sängyn rungon päällä.



INFUUSIOTELINE

Sängyn mukana toimitetaan yksi infuusioteline, joka sijaitsee sängyn pääpuoleisessa päädyssä. Infuusiotelineen pidikkeet sijaitsevat sängyn pääpuoleisen päädyn kulmissa.



VAROITUS:

Estä vammat ja laitevauriot noudattamalla näitä **varoituksia**:

- **Varoitus** – Älä ylitä infuusiotelineen 18 kg:n kuormituskapasiteettia.
- **Varoitus** – Älä ylitä koukun enimmäiskuormitusta (1,1 kg).

Asennus – Poista infuusioteline pidikkeistä. Aseta infuusioteline haluttuun pidikkeeseen ja käännä myötäpäivään, kunnes se asettuu kokonaan pidikkeeseen ja lukittuu paikoilleen.

Suurin sallittu turvallinen kuormitus on 11 kg.

SYNNYTYSKAHVAT

Ergonomisesti muotoillut synnytyskahvat sopivat kaikenkokoisille potilaille. Kahvat on peitetty huokoisettomalla vettä hylkivällä vaahtomuovilla, jota on miellyttävä puristaa.



Kytkeminen

1. Synnytyskahva voidaan nostaa tarttumalla kahvaan ja pyörittämällä se sängyn alta, kunnes se lukkiutuu paikoilleen.
2. Synnytyskahva voidaan laskea vetämällä vapautussalpa ja laskemalla kahva sängyn alle.

YÖVALO

Kun sänky on liitetty verkkovirtaan, yövalo voi sängyn valmistuspäivämäärän mukaan palaa jatkuvasti tai syttyä, kun huone pimenee. Se ei toimi, kun sänkyä käytetään akkuvirralla. Sängyt, joiden sarjanumero on vähintään R298AAXXXX: yövalo palaa, kun sänky toimii akkuvirralla akkuvarmistustilassa, mutta ei akun lepotilassa. Lisätietoja on kohdissa Akkuvarmistus sivulla 18 ja Akun lepotila sivulla 19.

Sijainti

Yövalo sijaitsee alhaalla sängyn rungon keskiosassa.

AKKUVARMISTUS

Affinity® 4 -synnytyssängyssä on akkuvarmistus vakiovarusteena. Akkuvirralla sängyn nosto- ja laskutoiminto sekä jalkopään ja pääpuolen moottorit voidaan aktivoida sivukaiteen säätimillä ilman verkkovirtaa. Myös hoitajan kutsu -toiminto toimii akkuvarmistuksella, mutta muut sängyn toiminnot, kuten lisävarusteena saatava ilmatyyny-tukijärjestelmä, tarvitsevat verkkovirtaa.

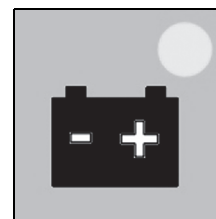

Sijainti

Akkuvarmistuksen ilmaisin sijaitsee sivukaiteessa ja ilmaisee akun tilan.

Akkuvarmistuksen LED-ilmaisimet (verkkovirta):

- LED-VALO PALAA = akku latautuu.

Akkuvarmistuksen LED-ilmaisimet (akkukäyttö):

- LED-VALO PALAA = akkua voidaan käyttää.
- LED-VALO VILKKUU = akku on ladattava.
- LED-VALO EI PALA = akun varaus ei riitä moottorien käyttöön tai akku on lepotilassa.

HUOMAUTUS:

Jos akun varaus on kokonaan lopussa, sen lataaminen käyttökuuntoon voi kestää jopa 36 tuntia.



VAROITUS:

Varoitus – Varmista, että akku on aina ladattu. Kytke sänky verkkovirtaan aina, kun se on mahdollista. Muuten seurauksena voi olla potilasvahinko, potilasmukavuuden vaarantuminen ja/tai laitevaurio.



HUOMIO:

Huomio – Poista akku, jos sänkyä ei käytetä pitkään aikaan. Muutoin akun käyttöikä saattaa lyhentyä tai sänky saattaa vaurioitua. Ota yhteys huoltohenkilöstöön ja katso lisätietoja *Affinity® 4 -synnytyssängyn huolto-oppaasta* (195826).

AKUN LEPOTILA

Affinity® 4 -synnytyssängyissä, joiden sarjanumero on R298AAXXX tai suurempi, akun lepotila vähentää akkuvirran kulutusta huomattavasti ja pidentää akun käyttöikää, kun sänkyä ei ole liitetty seinäpistorasiaan.

Kytkeminen

Akun lepotila tulee käyttöön, kun sänky irrotetaan seinäpistorasiasta tai jos sänky on käyttämättä 3 minuutin ja 42 sekunnin ajan, kun virtalähteenä käytetään akkua.

Käytöstä poisto

Kun sänkyä ei ole liitetty seinäpistorasiaan:

1. Paina mitä tahansa hoitajan moottoritoimintoa (katso Sänky ylös/alas (nosto- ja laskutoiminto) sivulla 10, Jalkaosa sivulla 11 tai Pääpuoli sivulla 12).
2. Jos hoitajan kutsutoiminto on käytössä, paina mitä tahansa Hoitajan kutsu -painiketta.
3. Paina kallistuskahvaa lyhyesti (katso Kallistustoiminto sivulla 20).

Kun akun lepotila lopetetaan, sänky toimii akkuvarmistuksella normaalisti 3 minuutin ja 42 sekunnin ajan viimeisimmän painikkeen painalluksen jälkeen.

SIVUKAIDE



VAROITUS:

Estä vammat ja/tai laitevauriot noudattamalla seuraavia **varoituksia**:

- **Varoitus** – Arvioi potilaan puristumisriski laitoksen ohjeiden ja/tai terveydenhuollon direktiivien mukaisesti ja valvo potilasta asiaankuuluvasti.
- **Varoitus** – Varmista, ettei potilas ole kiinni sivukaiteessa, kun nostat tai lasket häntä.
- **Varoitus** – Kun nostat tai lasket sivukaidetta, pysy poissa puristumis- ja kosketuskohtien välistä.
- **Varoitus** – Varmista, että kaikki sivukaiteiden salvat ovat kiinni nostetussa asennossa. Muussa tapauksessa seurauksena voi olla vakava vamma tai laitevaurio.



HUOMAUTUS:

Sivukaiteet on tarkoitettu osoittamaan potilaalle sängyn reunat, ei rajoittamaan potilaan liikkumista. Hill-Rom suosittelee, että hoitohenkilökunta varmistaa asianmukaisin toimin, että potilas pysyy sängyssä turvallisesti.

Nostetut sivukaiteet helpottavat patjan reunojen hahmottamista ja potilaan avustamista sänkyyn ja pois siitä.



HUOMIO:

Huomio – Varmista ennen sivukaiteen nostamista tai laskemista, ettei sivukaiteen tiellä ole esineitä tai laitteita. Muussa tapauksessa laite saattaa vaurioitua.

Sängyssä on kaksi sivukaidetta, yksi sängyn molemmilla puolilla. Sivukaiteissa on hoitajan ja potilaan säätimet, jotka voi säätää pystyyn ja ala-asentoon.

Säätäminen

- Sivukaiteita voidaan nostaa tai laskea vetämällä sivukaiteessa olevaa **sivukaiteen vapautuskahvaa** ja kääntämällä sivukaide haluttuun asentoon. Kun sivukaiteita nostetaan, kuuluu napsahdus, kun sivukaide lukkiutuu paikalleen.
- Sivukaide voidaan varastoida laskemalla se kokonaan alas ja työntämällä sängyn alle.

KALLISTUSTOIMINTO

Sänkyä voi kallistaa 8 astetta. Kallistussäätimet voidaan aktivoida sängyn ollessa millä tahansa korkeudella. Kun sänky on alimmassa asennossa ja kallistustoiminta aktivoidaan, sänky nousee sopivaan korkeuteen, jotta sänky voi siirtyä koko 8 asteen kallistusasettoon.

Kytkeminen

1. Kallistusaseton nukkuma-alue voidaan asettaa painamalla kahvaa alas ja ohjaamalla sänky enintään 8 asteen kulmaan.
2. Nukkumista varten alustan saa tasaiseksi vetämällä kahvaa ja ohjaamalla sänky vaakasuoraan asentoon.



LISÄVARUSTEET

ILMATYÖNY-TUKIJÄRJESTELMÄ

Affinity® 4 -synnytyssängyssä on sivukaiteen ulko- ja sisäpuolella ilmanohjaussäätimet istuimen ja ristiselän tukea varten. Näillä säätimillä parannetaan potilaan mukavuutta synnytyksen, jälkeisvaiheen ja synnytyksen jälkeisten toimien aikana sekä vähennetään kustannuksia, huoltotoimenpiteitä ja synnytyksessä käytettäviin peitteisiin liittyviä huolenaiheita.

ISTUIMEN TUKI

Potilas voi säätää istuimen mieleisekseen. Tukee lantiota ja helpottaa kättilön työtä ja parantaa näkyvyyttä synnytyksen ja jälkitoimenpiteiden aikana. Tuen kiinteyttä tai pehmeyttä voidaan säädellä lisäämällä tyynyyn ilmaa tai poistamalla sitä. Potilaan ja hoitajan säätimet sijaitsevat molemmissa sivukaiteissa.

RISTISELÄN TUKI

Ristiselän tuki tukee ristiselkää monin tavoin ja parantaa potilaan mukavuutta ennen synnytystä ja sen jälkeen. Täysin täytettynä ristiselän tuki mahdollistaa potilaan välilihan asettamisen V-muotoisen patjan ulkopuolelle tutkimusta ja synnytystä varten. Ristiselän tuen enimmäistäyttö tyhjältä täyteen on 10 cm.

SIVUKAITEEN SÄÄTIMET

SISÄÄNRAKENNETUN SideCOM®-TIETOLIIKENNEJÄRJESTELMÄN SÄÄTIMET (LISÄVARUSTE)

Jokaisessa sivukaiteen säätimillä varustetussa Affinity® 4 -synnytyssängyssä on valmiina johdotus nyt tai myöhemmin asennettavaa SideCom®-tietoliikennejärjestelmää varten. SideCom®-tietoliikennejärjestelmällä voidaan käyttää taustavalaistua hoitajan kutsua, viihdeominaisuuksia (radio ja televisio) sekä sivukaiteiden valoja. Lisävarusteena on saatavana Universal TV.

SISÄÄNRAKENNETUT SIVUKAITEEN SÄÄTIMET

Potilaan ja henkilökunnan säätimet ovat sängyn molemmilla puolilla olevissa sivukaiteissa.

Potilaan säätimet ovat aina selkeästi potilaan nähtävissä, ja kansainväliset symbolit helpottavat käyttöä. Potilaan pää- ja jalkaosan säätimet ovat paneelin sisällä sivukaiteessa (sängyn molemmilla puolilla), mikä lisää käyttömukavuutta. Potilaat voivat mukauttaa sänkyä tarpeidensa mukaisesti moottoroitujen säätöjen avulla. Näin he voivat etsiä sopivan ja mukavan asennon ja ottaa tukea ilman kenenkään apua. Säätimiä ovat mm. Pää ylös/Pää alas ja Jalka ylös/Jalka alas.

Henkilökunnan säätimet sijaitsevat molempien sivukaiteiden ulkopaneeleissa. Pää- ja jalkaosan säätimien lisäksi ulkopaneelissa on nosto- ja laskutoiminto.

PYÖRÄT

Affinity® 4 -synnytyssängyssä (ei Stow and Go® -jalkaosassa) oli ennen kahdeksan tuuman pyörät. Kahdeksan tuuman pyöriä ei ole enää saatavilla.

POHJETUKI

Affinity® 4 -synnytyssänkyyn sisältyy vakiomallinen pohjetuki. Lisäpohjetukia on saatavilla lisävarusteena, ja ne on kuvattu tämän asiakirjan kohdassa Lisävarusteet (katso Lisävarusteet sivulla 30).

PATJAT



VAROITUS:

Estä vammat ja/tai laitevauriot noudattamalla seuraavia **varoituksia**:

- **Varoitus** – Vaihda patja tai tyynyt, jos päällinen repeytyy tai muutoin rikkoutuu.
- **Varoitus** – Jotkin sängyn turvaominaisuudet eivät välttämättä toimi lainkaan tai eivät toimi tarkoitetulla tavalla, jos käytössä on jokin muu kuin tähän sänkyyn erityisesti suunniteltu patja. Varmista patjan valmistajalta, että sängyn turvaominaisuudet on testattu ja vahvistettu toimiviksi vaihtopatjan kanssa. Muutoin saattaa aiheutua vakava vamma tai laitevaurioita.

HUOMAUTUS:

Hill-Rom suosittelee erityisesti Affinity® 4 -synnytyssänkyyn suunniteltuja ja sitä varten testattuja Hill-Rom®-patjoja. Jos ostat vaihtopatjan Hill-Romilta tai muulta valmistajalta, varmista, että sängyn turvaominaisuudet on testattu ja vahvistettu toimiviksi vaihtopatjan kanssa. Vaihtopatjan on täytettävä asianmukaisten asetusten vaatimukset ja tekniset standardit. Muutoin potilaalle tai hoitajille saattaa aiheutua vammoja.

Pyydä asiakaspalvelusta uusien suositeltujen patjojen luettelo.

PATJAMALLIT

Sängystä on saatavilla kaksi eri vaihtoehtoa: V-muotoinen tai suora patja.

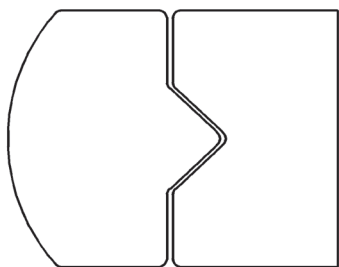

V-muotoinen

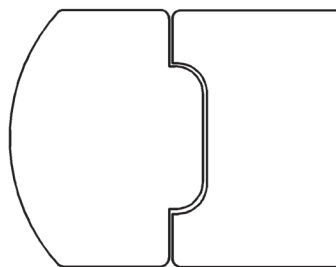

Suora patja

Non-air-patja

Sänkyyn on saatavilla paineentasauspatja.

PUISET SÄNGYN PÄÄDYT

Puisissa sängyn päädyissä olevat kahvat auttavat sängyn ohjauksessa ja lisäävät sängyn liikkuvuutta. Sängyn pääty voidaan irrottaa. Sängyissä, joissa on työntökahvat, ei ole päädyn kahvoja.

Irrottaminen – tartu kahvoista kiinni tukevasti ja nosta ylös.

Asennus – kohdista sängyn päädyn kannat sängyn päädyn karmeihin ja laske sängyn päätyä, kunnes se on paikallaan sängyn rungon päällä.



POTILAAN ASENTO – SYNNYTYSPOLTOT JA SYNNYTYS

HUOMAUTUS:

Synnytyspeite on asennettava alapeitteen päälle, ennen kuin potilas nousee sänkyyn.

Potilas voi itse käyttää sängyn säätimiä. Näytä hänelle, kuinka ne toimivat.

YLÄASENTO/TYHJENNYSASENTO

1. Nosta sängyn pääty miellyttävään asentoon painamalla **Pää ylös** -painiketta.
2. Laske jalkaosaa painamalla **Jalka alas** -painiketta.
3. Aseta potilas pystyasentoon.
4. Aseta alusastia takaperin jalkaosan v-muotoiseen kohtaan.
5. Näyteastia voidaan myös käyttää. Liu'uta astia patjan ja sängyn rungon väliin.
6. Aseta potilas v-muotoisen kohdan ylle siten, että hän ottaa tukea synnytyskahvoista.



7. Jos potilaan jalat eivät pysy kunnolla paikoillaan, estä liukuminen asettamalla kantapäät yhteen.

KYLKIMAKUU (SIMS)

1. Kun sänky on alimmassa asennossa ja sängyn pääty on säädetty potilaalle miellyttäväksi, aseta pohjetuki siten, että jalkaosaa osoittaa kohti sängyn päänpuoleista päätyä.
2. Kun potilas makaa vasemmalla kyljellä, aseta hänen oikea jalkansa tukeen ja laske jalkaosaa niin, että asento on miellyttävä.
3. Säädä tukea ja kiristä liitosta.



POLVIASENTO

1. Nosta sängyn pääpuoli kokonaan pystyasentoon.
2. Pyydä potilasta polvistumaan istuinosaan kohdalle ja käyttämään sängyn pääpuolta tukena.



JALAT NOSTETTUNA PATJAN PÄÄLLÄ

Tämä asento on hyödyllinen useista eri kliinisistä syistä synnytystä edeltävien ja synnytyksen jälkeisten toimien aikana ja nukuksen aikana, kun potilaan jalat on nostettava. Asennolla voidaan myös lisätä potilaan mukavuutta.

Säätäminen

1. Nosta jalkaosaa korkeimpaan asentoon.
2. Taivuta jalkaosan patjan saranaosa.
3. Aseta potilaan jalat korotetulle patjaosalle.

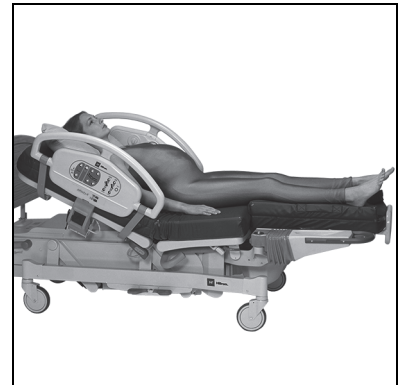

KYYRISTYMINEN SYNNYTYSTANGON KANSSA

1. Kun sängy on asetettu alimpaan asentoon, nosta sängyn päätä painamalla **Pää ylös** -säädintä ja laske jalkaosaa painamalla **Jalka alas** -säädintä.
2. Aseta synnytystanko jalkatuen pidikkeisiin, jotta se on viistossa sängyn päättyyn nähden.
3. Potilas voi kyyristyä istuinosaan päällä pitämällä kiinni synnytystangosta tai istua jalat jalkaosan päällä nojaten eteenpäin tankoon.



PONNISTAMINEN SYNNYTYSTANGON KANSSA

1. Nosta sängyn pääty miellyttävään asentoon painamalla **Pää ylös** -painiketta.
2. Aseta synnytystanko tuen pidikkeisiin, jotta se on viistossa sängyn päättyyn nähden.
3. Laske jalkaosaa tarvittaessa painamalla **Jalka alas** -säädintä.
4. Aseta potilaan jalat synnytystangon molemmille puolille.
5. Potilas voi tarttua synnytyskahvoihin tai vetää itseään kohti reisistä.



PONNISTAMINEN SYNNYTYSTANGOLLA (JALKATUKIEN KANSSA)

1. Nosta sängyn pääty miellyttävään asentoon painamalla **Pää ylös** -painiketta.
2. Poista jalkaosaa.
3. Aseta potilaan jalat jalkatuille ja säädä tuet miellyttäviksi.
4. Aseta synnytystanko tuen pidikkeisiin, jotta se on viistossa sängyn päättyyn nähden.
5. Potilas voi pitää kiinni haluamastaan synnytystuen kohdasta.



PONNISTAMINEN POHJETUKIEN KANSSA



VAROITUS:

Varoitus – Varmista ennen käyttöä, että pohjetuet on lukittu kunnolla paikalleen. Henkilövahingon ja/tai laitevaurioiden vaara.

Säätäminen

1. Säädä sängyn pääty noin 30 asteen kulmaan painamalla **Pää ylös** -painiketta.
2. Aseta potilaan jalat pohjetukiin.
3. Potilas voi vetää itseään kohti reisistä ilman hoitohenkilökunnan apua.
4. Laske jalkaosaa alas tarvittaessa.



EPIDURAALIPUUDUTUS (POIKITTAISASENNOSSA)

1. Laske yksi sivukaide alas ja aseta se syrjään.
2. Aseta sänky sopivalle korkeudelle ja laske sängyn päätyä.
3. Aseta potilas kyljelleen makaavaan asentoon patjan reunalle.



EPIDURAALIPUUDUTUS (ISTUMA-ASENNOSSA)

1. Nosta tai laske sänky sopivalle korkeudelle hoitohenkilökuntaa varten ja aseta sänky tasaiseksi.
2. Aseta potilas istumaan siten, että hänen jalkansa roikkuvat sängyn toisella puolella.

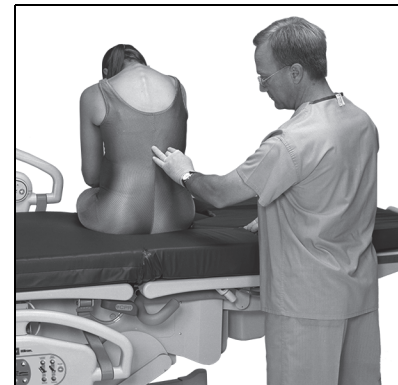

SUORA KALLISTUSASENTO

1. Laske sängyn pääty täysin tasaiseksi vetämällä Puhallus-paineluevitys (CPR) -toiminnon vapautusvipua.
2. Paina kallistuskahvoja (sijaitsevat sängyn molemmilla puolilla) alas ja ohjaa sänky enintään 8 asteen kulmaan.
3. Nukkuma-alue voidaan asettaa tasaiseksi vetämällä kahvaa ja ohjaamalla sänky tasaiseen asentoon.

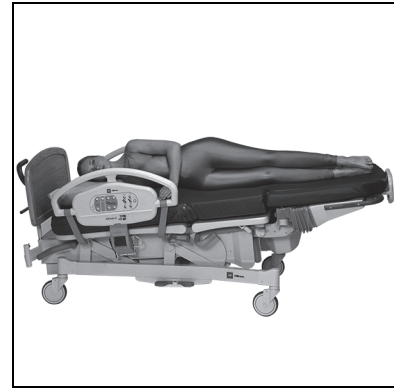

Yleisanestesia

1. Hätätilanteessa aseta sänky sopivalle korkeudelle.
2. Irrota sängyn pääty.
3. Aseta potilas sängylle intubaatiota varten.

ISTUINASENTO (TUOLI)

1. Aseta potilas istuma-asentoon nostamalla sängyn päätyä.
2. Vedä synnytyskahvat ylös.
3. Aseta potilaan jalat jalkatukiin.
4. Poista jalkaosa.
5. Voit nostaa tai laskea jalkatukia käyttämällä **Jalka**-säädintä.
6. Pane peitteen toinen pää nesteastiaan ja nosta sänky sopivalle korkeudelle painamalla Sänky ylös -säädintä.



VAROITUS:

Varoitus – Estä vammat varmistamalla, että potilaan kädet eivät ole synnytyskahvoilla, kun kahvoja nostetaan.

SYNNYTYSSÄNKY-TILA

1. Aseta potilaan jalat jalkatukiin. Nosta tuet miellyttävään asentoon.
2. Vedä synnytyskahvat ylös.
3. Poista jalkaosa ja pane peite nesteastiaan.
4. Kallista jalkatuki ylös.
5. Nosta sänky sopivalle korkeudelle painamalla **Sänky ylös** -painiketta ja asettele potilas niin, että väliliha on istuinosan reunan päällä.

SYNNYTYSPOYTÄ-TILA

1. Liu'uta potilas alas siten, että hänen pakaransa ovat patjan raon päällä.
2. Laske jalkaosaa alimpaan asentoon.



Pohjetukien kanssa

1. Aseta pohjetuet paikoilleen ja aseta potilaan jalat tukiin.
2. Säädä tukien kulmaa ja kiristä pallonivelet.

Koko jalan tukien kanssa

1. Säädä jalkatukien kulmaa ja kiristä nuppi.
2. Nosta jalkatuet painamalla **Jalka ylös** -painiketta, jotta tuet tukevat aukon **päällä** olevaa potilaan välilihaa.
3. Poista jalkaosaa ja nosta sänky sopivalle työskentelykorkeudelle. Nesteastia voidaan myös poistaa parempaa pääsyä varten.



HUOMAUTUS:

Tarkista painepisteet.

- Nosta tuet painamalla **Jalka ylös** -säädintä, jotta tuet istuinosaan **reunalla** olevaa potilaan välilihaa.
- Poista jalkaosaa ja nosta sänky sopivalle työskentelykorkeudelle. Nesteastia voidaan myös poistaa parempaa pääsyä varten.

MUUNNELTU PATJAN KALLISTUS (SYNNYTYS JA VÄLILIHAN OMPELU)

1. Nosta sänky halutulle korkeudelle käyttämällä **nosto- ja laskupainikkeita**.
2. Nosta pääpuoli sopivaan asentoon käyttämällä **Pää ylös** -säädintä.
3. Aseta potilaan jalat pohjetukiin.
4. Aseta potilas mukautettuun kallistusasettoon ja nosta potilaan välilihaa painamalla kallistuskahvaa alas.

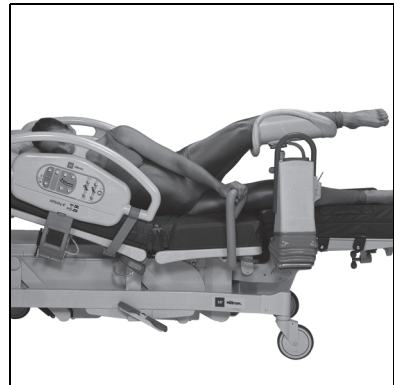

POTILAAN SIIRTÄMINEN

Sängyllä on tarkoitus kuljettaa potilaita siten, että sängyn jalkopää on kohti menosuuntaa. Aseta virtajohdot säilytyspaikoilleen ennen kuljetusta kompastumisen estämiseksi. Huolehdi siitä, ettei virtajohto pääse vahingoittumaan. Muuten voi aiheutua sähköisku. Käytä sängyn siirtämiseen ainoastaan sängyn päätä, päädyn työntökahvoja (puiset sängyn päädyt) tai kiinteitä työntökahvoja (D-mallin sängyt ja sitä uudemmat).

Siirrä sänkyä niin, että sängyn pääosan nostovarret ovat vaakasuorassa suhteessa maahan tai alempana.

Varmista, että potilas, välineet ja kaikki johdot ja letkut on sijoitettu turvallisesti sängyn ympärille sairaalan sisäistä kuljetusta varten.

Kokonaan ulosvedetyt infuusiotelineet saattavat vaurioittaa oviaukkoja ja kattoa. Laske telineet alas ennen potilaan kuljetusta.

Varmista, että hoitajan kutsu -johdot ovat paikoillaan kuljetuksen jälkeen.

Epävakauden riski yleensä kasvaa kuorman kasvaessa.

Laske jalkaosa ja pääosa, jotta parit pysyvät vakaina.

Laske sängyn korkeutta, jotta sänky pysyy vakaana.

Lisävarusteiden käyttö ja sijainti voivat vaikuttaa vakauteen. Älä pidennä infuusiotelineitä tai vastaavia varusteita liikaa äläkä ylikuormita varusteita. Jos käytössä on useita lisävarusteita, jaa ne tasaisesti sekä sivu- että pituussuunnassa.

Lähesty kaltevia pintoja ja kynnyksiä ainoastaan suoraan tai takaperin.

Älä käännä sänkyä jyrkästi tai nopeasti, jotta sänky ei kallistu ja törmää ihmisiin ja esineisiin.

Sängyn siirtämiseen tarvitaan vähintään kahta hoitajaa, jos potilas on sängyssä.

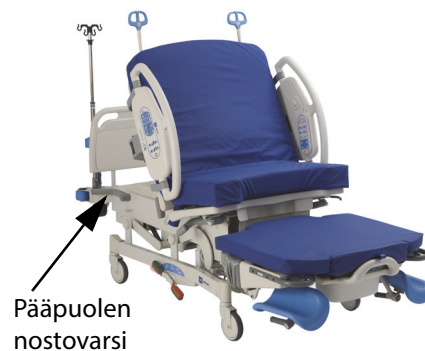

SIIRTOON LIITTYVIÄ TURVALLISUUSTIETOJA



VAROITUS:

Estä vammat ja laitevauriot noudattamalla näitä **varoituksia**, kun siirrät potilasta sängyssä:

- **Varoitus** – Lukitse sängyn siirtämistä lukuun ottamatta sängyn jarrut aina, kun sängyssä on potilas. Varmista, että jarrut on lukittu, ennen kuin potilas siirretään sänkyyn tai pois siitä.
- **Varoitus** – Pyydä tarvittaessa apua siirtäessäsi potilasta.
- **Varoitus** – Sängyssä on tarkoitus kuljettaa potilaita siten, että sängyn jalkopää on kohti menosuuntaa. Virtajohto on asetettava paikoilleen sängyn päädyn taakse ennen kuljetusta, jotta siihen ei voi kompastua.
- **Varoitus** – Käytä sängyn siirtämiseen kuljetuksen aikana vain sängyn pätyyn kiinnitettyjä kuljetuskahvoja.
- **Varoitus** – Älä käytä letkutukea tai infuusiotelineitä sängyn siirtämiseen.
- **Varoitus** – Varmista, että potilas, välineet, pussit ja kaikki letkut ja johdot on sijoitettu turvallisesti sängyn ympärille sairaalan sisäistä kuljetusta varten.
- **Varoitus** – Varmista ennen sängyn siirtämistä, että virtajohto on irrotettu pistorasiasta ja kierretty sängyn päädyssä olevaan virtajohdon telineeseen.
- **Varoitus** – Kokonaan ulosvedetyt infuusiotelineet ja lisälaitteet saattavat osua oviaukkoihin ja katosta roikkuviin kalusteisiin. Laske tangot ennen potilaan kuljettamista ja varmista, että liitetyt laitteet eivät osu oviaukkoihin.
- **Varoitus** – Muista kytkeä SideCom®-tietoliikennejärjestelmän hoitajan kutsu -toiminnon johdot kuljetuksen jälkeen.
- **Varoitus** – Älä altista sänkyä äärimmäisille ympäristöolosuhteille pitkäksi aikaa.
- **Varoitus** – Varmista, että sänkyä ei kuljeteta yli 5 asteen sivusuuntaisessa kulmassa.

**VAROITUS:**

(Varoitukset – jatkuu) Estä vammat ja/tai laitevauriot noudattamalla seuraavia **varoituksia**:

- **Varoitus** – Irrota käsinoja ja varastoi pohje- ja jalkatuet ennen kuljetusta.
- **Varoitus** – Varo kuljetuksen aikana, että sänky ei kallistu tai kaadu.
- **Varoitus** – Sänkyä siirrettäessä saattaa muodostua staattista sähköä.

**HUOMIO:**

Estä laitevauriot noudattamalla näitä **huomioita**, kun siirät potilasta sängyssä:

- **Huomio** – Ole varovainen siirrettäessä sänkyä oviaukoista.
- **Huomio** – Varmista ennen sängyn siirtämistä, että virtajohto on asetettu sängyn päädystä olevaan virtajohtoon telineeseen.

LISÄVARUSTEET

| Tuotenumero | Kuvaus | Paino |
|-------------|--|----------|
| P9625 | Anestesia suoja (ei enää saatavilla) | 1,45 kg |
| P9620 | Käsinoja (ei enää saatavilla) | 3,22 kg |
| P35745 | Pohjetuet, teleskooppi (irrotettava) | 3,31 kg |
| P3705 | Pohjetuki ja varsi | 2,90 kg |
| P3612TPA | Patjan peite | 4,45 kg |
| P7834 | Peitteet, Medline/Proxima | 0,17 kg |
| P3623 | Koukku | 0,37 kg |
| P451 | Jalkatuki – vain nosto | 2,40 kg |
| P7625 | Kiinteät koko jalan tuet | 1,90 kg |
| P7634 | Koko jalan teleskooppituet | 3,63 kg |
| P3617 | Pääty – puu (perinteinen) | 8,30 kg |
| P3629 | Pääty (puhallusmuotoiltu) | 3,99 kg |
| P933617 | Pääty – puu (FreedomHill™-kokoelma) | 9,07 kg |
| P923617 | Pääty – puu (LibertyHill™-kokoelma) | 10,89 kg |
| P278 | Välinetaso (vain nostettava jalkaosa) | 2,27 kg |
| P159 | ISS-siirtotanko | 0,45 kg |
| P158 | ISS-kuljetustanko | 1,2 kg |
| P3613 | Synnytystanko | 3,95 kg |
| P27605 | Happisäiliön teline | 1,74 kg |
| P5362 | Riippuohjain ja pidike | 0,41 kg |
| P222101 | Pysyvä infuusioteline (sängyn B–C-malleissa) | 1,8 kg |
| P2217 | Vakiomallinen infuusioteline | 1,09 kg |
| P7925D120 | Toimenpidevalo | – |
| P53120120 | Kisko – Stow and Go® -jalkaosa | – |
| P17073001 | Ripustin – Stow and Go® -jalkaosa | – |
| SA1528 | Peitteet, V-muotoinen (kokonainen) | 0,45 kg |

| Tuotenumero | Kuvaus | Paino |
|-------------|--|---------|
| SA4585 | Peitteet, V-muotoinen (kaksiosainen) | 0,45 kg |
| SA1529 | Peitteet, suora reuna, kokonainen | 0,45 kg |
| SA4586 | Peitteet, suora reuna, kaksiosainen | 0,45 kg |
| P3627 | Irtopäällinen, pääpuoli, suora reuna | 0,77 kg |
| P3628 | Irtopäällinen, pääosa, V-leikkaus | 0,77 kg |
| P3630 | Irtopäällinen, jalkaosaa, V-leikkaus | 0,50 kg |
| P3631 | Irtopäällinen, jalkaosaa, suora reuna | 0,50 kg |
| P3730 | Irtopäällinen, jalkaosan päivityssarja, U-leikkaus | 20,4 kg |
| P3731 | Irtopäällinen, jalkaosan päivityssarja, V-leikkaus | 20,4 kg |
| P3574 | Pohjetuki, irtonainen | 1,5 kg |
| P3616 | Pohjetuet, kiinnitetty (ei enää saatavilla) | 4,1 kg |
| P3618 | Riippuohjain | 0,36 kg |
| P3619 | Patja, kiila (ei enää saatavilla) | 1,36 kg |
| P1983A01 | Työntökahvat | 0,82 kg |
| P3733 | Letkutuki | 0,36 kg |
| P3732 | Pysyvä infuusioteline | 1,59 kg |

ANESTESIASUOJA – P9625 (EI ENÄÄ SAATAVILLA)

Rungon pohja liukuu patjan ja rungon välillä. Suoja voidaan asettaa sängyn molemmille puolille.

Suurin sallittu turvallinen kuormitus on 2,3 kg.



VAROITUS:

Estä vammat ja laitevauriot noudattamalla seuraavia **varoituksia**:

- **Varoitus** – Varmista, että potilas ei tartu anestesia-suojaan.
- **Varoitus** – Älä kiinnitä mitään anestesia-suojaan.

KÄSINOJA – P9620 (EI ENÄÄ SAATAVILLA)

Käsinoja on asetettu rungon ja patjan välille. Pehmusteet voidaan irrottaa puhdistusta varten.

Suurin sallittu turvallinen kuormitus on 14 kg.



POHJETUET – P3705 JA P35745

Mallien P3705 pohjetuet on kiinnitetty pysyvästi jalkatukeen, mikä helpottaa niiden käyttöä. Irrotettava pohjetuki P35745 (ei kuvassa) on täysin pehmustettu, ja teleskooppirakenteen ansiosta korkeutta voi säätää. Tuki asennetaan samalla tavoin kuin P7625C- ja P7634C-jalkatuet (katso sivu 33).

Vapautuskahva (kuvassa P3705A)

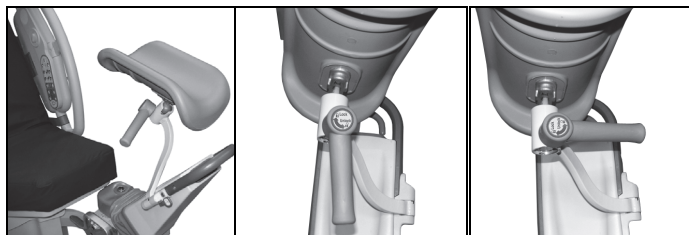

Ei lukossa

Lukossa



VAROITUS:

Estä vammat ja laitevauriot noudattamalla seuraavia **varoituksia**:

- **Varoitus** – Varmista ennen käyttöä, että pohjetuet on lukittu kunnolla paikalleen.
- **Varoitus** – Varo, etteivät kätesi jää puristuksiin, kun säädät pohjetukia.

Käyttöönotto

1. Taita saranoitu patja.
2. Kierrä jalkatukia kokonaan ylös- ja ulospäin.
3. Paina vapautussalpa ja kierrä pohjetukea yläasentoon. Pohjetuet lukkiutuvat yläasennossa.
4. Säädä pohjetukea vapautuskahvalla.
 - Vapauta pohjetuki vetämällä vapautuskahvaa 1/4 kierrosta jalkaosaa kohti. Tuki voidaan lukita painamalla vapautuskahvaa 1/4 kierrosta kohti pääpuolta.

HUOMAUTUS:

Tarkasta painokohdat ja säädä tarvittaessa. **PITKÄT POTILAAT**: aseta tuki ala-asentoon. **LYHYET POTILAAT**: aseta tuki yläasentoon.

Suurin sallittu turvallinen kuormitus on 27 kg.

PATJAN PEITE – P3612TPA

Pehmuste asetetaan patjan päälle ja kiinnitetään patjan kulmien ympärille. Sen voi kierittää pieneksi kääroksi varastointia varten. Pehmuste on 25,4 mm:n paksuista tiivistä vaahtomuovia. Se sopii kaikkien Affinity®-mallien neljän ja viiden tuuman patjoihin.

KERTAKÄYTTÖINEN PEITE – P7834

Peite asettuu altaaseen, kun sängyn pää irrotetaan. Ennen kuin potilas nousee sänkyyn kertakäyttöinen peite pitää asettaa alapeitteen päälle siten, että pehmeä imukykyinen pinta on potilasta vasten ja vettähylkivä pinta alaspäin.

KOUKKU – P3623

Sarja voidaan kiinnittää kumpaan tahansa sängyn rungon sivuun lähelle synnytyskahvaa.

Suurin sallittu turvallinen työkuormitus on 4,5 kg.



JALKANOJA – P451

Jalkanoja on miellyttävä jalkatuki lääkäri- tai kättilölle, ja se on tarkoitettu vain nostoversioille.

Suurin sallittu turvallinen kuormitus on 68 kg.

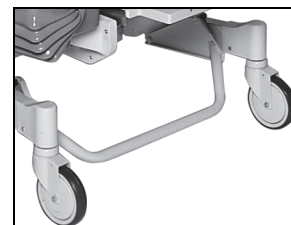

HUOMAUTUS:

Jalkanoja ei ole saatavilla Affinity® 4 -synnytysängkyyn, jossa on lisävarusteena Stow and Go® -jalkaosa.

JALKATUET – P7625 JA P7634

Molemmat jalkatuet on pehmustettu pallonivelellä ja vetokahvoilla. P7634 toimii teleskoopilla.

Käyttöönotto

1. Laske jalkaosa alimpaan kohtaan sähköisesti siten, että potilaan jalat ovat jalkaosan päällä, ennen kuin potilaan jalat asetetaan tukiin.
2. Molempia koko jalan tukia voidaan käyttää sekä vasemmalla että oikealla.
3. Asenna jalkatuet asettamalla tanko teräspidikkeisiin. Pidikkeet sijaitsevat kohdassa, jossa jalkaosa kiinnittyy kiinnikkeeseen.
4. Pudota tuet pidikkeisiin ja kierrä niitä, kunnes kuulet tukien lukkiutuvan.
5. Kierrä tukia siten, että musta nuppi osoittaa sisäänpäin kohti potilasta ja jätä nuppi löysälle.
6. Kierrä isokokoisia potilaita varten nuppia ulospäin, pois päin potilaasta.
7. Aseta potilaan jalat tukiin.
8. Säädä potilaan asentoa kääntämällä hänen polvensa ulospäin.
9. Kiristä musta nuppi.
10. Täytä polvitaipteen kohta nostamalla jalkaosaa sähköisesti painamalla *Jalka ylös* -säädintä. Potilaan jalkoja on tuettava.
11. Poista jalkaosa.
12. Kierrä jalkaosia ylös ja pois päin sängyn keskiosasta.



HUOMAUTUS:

Tarkasta painokohdat ja säädä tarvittaessa.

PITKÄT POTILAAT: aseta tuki ala-asentoon. **LYHYET POTILAAT:** aseta tuki yläasentoon.

Suurin sallittu turvallinen kuormitus on 27 kg.

SÄNGYN PÄÄDYT – P3617, P3629, P923617 JA P933617

Puhallusmuotoillusta sängyn päädystä P3629 on saatavana viisi puulaminaattivaihtoehtoa ja kaksi värilaminaattivaihtoehtoa. Puinen nykyaikainen FreedomHill™-päätty, mallit P3617 ja P933617, on saatavilla tammikuvioisena vaaleana ja keskivärisenä. Puisesta P923617 LibertyHill™ -päädystä on saatavilla kaksi erilaista kirsikkapuuvalikoimaa. Kaikkiin uusiin sängyn pätyihin on saatavilla kaikki puupinnoitteet.

VÄLINETASO – P278

Välinetaso on suunniteltu synnytyksen jälkeisten toimenpiteiden optimointiin. Välinetaso on yhteensopiva nostettavan ja liu'utettavan jalkaosan kanssa.

Sijainti

Välinetaso sijaitsee sängyn jalkaosan kiinnikkeessä.





VAROITUS:

Varoitus – Välinetaso on tarkoitettu ainoastaan lääketieteellisille välineille. Välinetasolla ei saa seistä tai istua. Vauvaa ei saa asettaa välinetasolle. Muutoin saattaa aiheutua vammoja.

Suurin sallittu turvallinen kuormitus on 11 kg.

HUOMAUTUS:

Välinetaso ei ole saatavilla Affinity® 4 -synnytyssänkyyn, jossa on lisävarusteena Stow and Go® -jalkaosa.

TIPUTUKSEN TUKIJÄRJESTELMÄ (ISS) (P158 JA P159)

P158-kuljetustanko ja P159-siirtotanko tarjoavat paikan tiputuksen tukilaitteille, ja ne voivat sijaita kummalla tahansa pääosan puolella.

Suurin sallittu turvallinen kuormitus on 18 kg.

SYNNYTYSTANKO – P3613

Lisätukea varten synnytystanko sopii jalkatuen pidikkeisiin istuimen ja jalkatyynyjen väliin.

Säätäminen

- Voit nostaa tai laskea tankoa *Jalka*-painikkeilla. Tankoa voidaan käyttää molempiin suuntiin eri asentoja ja tarkoituksia varten.

Suurin sallittu turvallinen kuormitus on 45 kg.



HAPPISÄILIÖN TELINE – P27605

Happisäiliön teline kiinnitetään runkoon pystysuoraan asentoon. Se kannattelee yhtä vakiokokoista (E-koko) happisäiliötä.

Suurin sallittu turvallinen kuormitus on 14 kg.

RIIPPUOHJAIN SARJA JA PIDIKE – P5362, P3618 (EI ENÄÄ SAATAVILLA)

Tämä sarja sisältää riippuohjaimen ja pidikkeen sängyn *ylös/alas*-, pää *ylös/alas*- ja jalat *ylös/alas*-toimintoja varten. Pidike kiinnittyy sängyn sivukiskoon.

Varmista, että asetat riippuohjaimen ja pidikkeen paikoilleen, kun ne eivät ole käytössä, tai kun kuljetat sänkyä.

Käyttöön ottaminen – paina toiminnon painikkeita.



PYSYVÄ INFUUSIOTELINE – P222101

Pysyvä infuusioteline kiinnittyy pääosan kehykseen. Teline liukuu sängyn kummalle tahansa puolelle, joten siihen voi kiinnittää useita infuusiopusseja ja -pumppuja. Infuusiotelinettä P222101 ei voi käyttää D-mallin sängyjen kanssa.

Suurin sallittu turvallinen kuormitus on 11 kg.

Paikoilleen asettaminen

1. Nosta infuusioteline sängyn päädyn takaa ja aseta se pystysuoraan.
2. Varmista, että teline asettuu ja lukkiutuu paikoilleen.
3. Nosta telineen yläosa halutulle korkeudelle. Infuusioteline on valmis käytettäväksi.

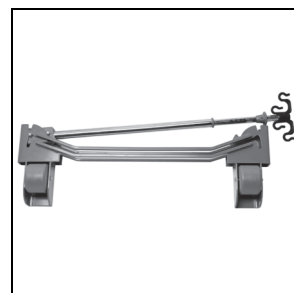

Säilytys

1. Pidä kiinni infuusiotelineen yläosasta. Paina yläpantaa alas ja laske telineen yläosa telineen alaosaan.
2. Nosta infuusiotelineen alaosa ylös ja laske teline alas sängyn päädyn taakse. Telineiden pitäisi asettua paikoilleen sängyn päädystä oleviin varastointiaukkoihin.



HUOMIO:

Huomio – Varmista, etteivät infuusiotelineessä kiinni olevat infuusiopumput ole liikkuvan pääpuolen tiellä. Tämä saattaa haitata pääpuolen liikuttamista.

TOIMENPIDEVALO – P7925D120

Valo on kiinnitetty nelijalkaiseen jalustaan kahdella lukittavalla pyörällä, jotta se pysyy vakaana. Se tuottaa tasalaatuisen, varjoa muodostamattoman, väriltään oikean valon.

KISKO JA RIPUSTIN – P53120120 JA P17073001

Laitteistokisko (P53120120) ja kannattimella varustettu ripustin (P17073001) on tarkoitettu Affinity® 4 -synnytyssängyyn, jossa on Stow and Go® -jalkaosa.

PEITTEET – SA1528, SA4585, SA1529 JA SA4586

Peitepakkaus sisältää tyynyliinan, päälliset ja patjan mittoihin sopivat alapeitteet. Kaksiosainen alapeitepakkaus on saatavana erikseen.

Peitteet on asetettava patjan päälle ennen kuin potilas nousee Affinity®-sängylle.

PÄÄLLISET (PÄÄ JA JALKA) – P3628, P3627, P3630 JA P3631

Pääpuolen päällinen

Pääpuolen päällinen asetetaan pääpuolen patjan päälle suojaamaan tavalliselta kulumiselta ja nesteiltä.

Jalkaosan päällinen

Jalkaosan päällinen asetetaan jalkaosan patjan päälle suojaamaan tavalliselta kulumiselta ja nesteiltä.



| Numero | Kuvaus |
|---------------|--------------------------------------|
| P3627 | Irtopäällinen, pääpuoli, suora reuna |
| P3628 | Irtopäällinen, pääosa, V-leikkaus |
| P3630 | Irtopäällinen, jalkaosa, suora reuna |
| P3631 | Irtopäällinen, jalkaosa, V-leikkaus |

IRTOPÄÄLLISTEN PÄIVITYSSARJAT – P3730 JA P3731

Näillä päivityssarjoilla Affinity® 4 -synnytyssängyn nostettavan jalkaosan voi päivittää Stow and Go® -jalkaosaan. P3730 on tarkoitettu U-leikkausta käyttävälle irtopäälliselle ja P3731 on V-leikkausta käyttävälle irtopäälliselle.

TYÖNTÖKAHVAT – P1983A01

Työntökahvat sijaitsevat sängyn pääosassa, ja niitä käytetään sängyn siirtämiseen.

Poista säilytysasennosta.

Vedä työntökahvoja ylöspäin, kunnes ne asettuvat paikoilleen.



Säilytysasento



VAROITUS:

Varoitus – Varmista, että potilaan tai hoitajan kädet eivät ole kuljetuskahvojen tiellä, kun lasket niitä. Seurauksena voi olla henkilövahinko.

1. Vapauta työntökahvat nostamalla niitä.
2. Siirrä työntökahvoja sängyn keskikohtaa kohti säilytysasentoon.



LETKUTUKI – P3733



VAROITUS:

Varoitus – Estä vammat ja/tai laitevauriot noudattamalla näitä varoituksia:

- **Varoitus** – Älä käytä letkutukea hengityspiiriin letkuille.
- **Varoitus** – Jos aseptisiä letkuja ei pidetä erillään ei-aseptisistä letkuista, saattaa muodostua ristikontaminaatio.
- **Varoitus** – Älä ripusta johtoja letkutukeen.
- **Varoitus** – Kun käytät letkutukea, valvo letkuja ja varmista, että ne eivät puristu tai taitu ja että sänky sekä potilas voivat liikkua riittävän vapaasti.
- **Varoitus** – Jos letkuja ei irroteta letkutuesta ennen potilaan siirtämistä, potilas saattaa saada vammoja tai laite saattaa vaurioitua.
- **Varoitus** – Älä käytä letkutukea sängyn siirtämiseen.
- **Varoitus** – Älä kiinnitä letkuja letkutukeen teipillä.

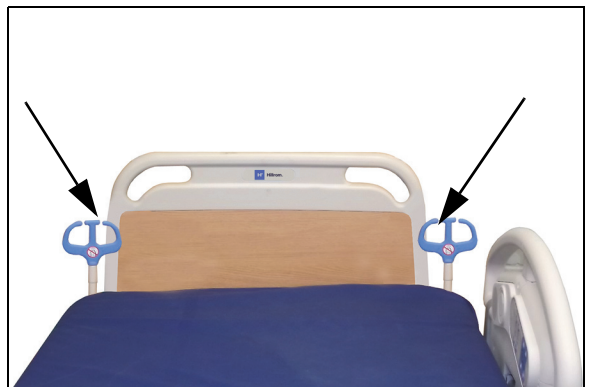

Letkutuet ovat molemmin puolin sängyn päänpuoleisessa päädyssä. Letkutuki auttaa pitämään letkut (kuten infuusioletkut, imuletkut ja happiletkut) yhdessä ja poissa rungon taittuvien kohtien tieltä. Joustavaa letkutukea voi taivuttaa eri suuntiin.

Letkutukeen voi asettaa jonkin seuraavista:

- 4 valvontaletkua, halkaisija 1/8"
- 2 imuletkua, halkaisija 1/2"
- 2 happiletkua, halkaisija 3/8"
- 8 laskimoinfuusioletkua, halkaisija 1/4"
- 1 syöttöletku, halkaisija 3/8"

PYSYVÄ INFUUSIOTELINE – P3732

Lisävarusteena hankittava pysyvä infuusioteline koostuu yhdestä infuusiotelineestä, johon mahtuu kaksi infuusiopumppua sekä pussit. Infuusioteline on kiinnitetty sängyn runkoon lähelle sängyn päätä. Infuusioteline kestää 18 kg:n kuorman. Koukut kestävät 1,1 kg:n painon.



VAROITUS:

Estä vammat ja/tai laitevauriot noudattamalla seuraavia varoituksia:

- **Varoitus** – Älä ylitä infuusiotelineen 18 kg:n tai koukun 1,1 kg:n painorajaa.
- **Varoitus** – Kiinnitä lääketieteellisiä välineitä ainoastaan infuusiotelineen alaosaan.



HUOMIO:

Huomio – Varmista, etteivät infuusiotelineessä kiinni olevat infuusiopumput ole liikkuvan pääpuolen tiellä. Seurauksena voi olla laitevaurio.

Varmista, että pumpput ovat asennettuna infuusiotelineen **alaosaan**.

Paikoilleen asettaminen

1. Nosta infuusioteline säilytysasennosta sängyn päädyn takaa ja aseta se pystysuoraan.
2. Varmista, että teline asettuu ja lukkiutuu paikoilleen.
3. Nosta telineen yläosa halutulle korkeudelle. Infuusioteline on valmis käytettäväksi.

Varastointi:



VAROITUS:

Estä vammat ja/tai laitevauriot noudattamalla seuraavia varoituksia:

- **Varoitus** – Varmista, että potilaan kädet eivät ole liikkeen tiellä, kun lasket infuusiotelineen.
 - **Varoitus** – Kun lasket infuusiotelineen yläosaa, pidä aina kiinni telineen yläosasta ennen vapautusnupin ulosvetämistä.
1. Pidä kiinni infuusiotelineen yläosasta. Paina yläpantaa alas ja laske telineen yläosa telineen alaosaan.
 2. Nosta infuusiotelineen alaosa ylös ja laske teline alas sängyn päädyn taakse. Telineen pitäisi asettua paikoilleen sängyn päädyssä oleviin varastointiaukkoihin.
 3. Varmista, että pidät kiinni infuusiotelineestä, kun pidennät tai lyhennät sitä.





HUOMIO:

Huomio – Siirrä sänkyä ainoastaan sängyn päädyn kahvoista tai työntökahvoista. Seurauksena voi olla laitevaurio. Älä siirrä sänkyä infuusiotelineiden avulla. Käytä vain sängyn päätyä tai työntökahvoja.

PUHDISTUS JA DESINFIOINTI



VAROITUS:

Estä vammat ja/tai laitevauriot noudattamalla seuraavia **varoituksia**:

- **Varoitus** – Sähkölaitteisiin liittyy sähköiskun vaara. Laitoksen ohjeiden noudattamatta jättäminen voi aiheuttaa vakavia vammoja tai kuoleman.
- **Varoitus** – Irrota sänky virtalähteestä ja aktivoi lukituskytkimet ennen puhdistusta tai huoltoa.
- **Varoitus** – Älä käytä pyyhkeitä uudelleen eri vaiheissa tai eri tuotteisiin.
- **Varoitus** – Haitalliset puhdistusliuokset voivat aiheuttaa ihottumaa ja/tai ihon ärsytystä ihokosketuksessa. Noudata tuotteen merkinnöissä ja käyttöturvallisuustiedotteessa (SDS) olevia valmistajan ohjeita.
- **Varoitus** – Riittämätön puhdistus saattaa aiheuttaa haittaa potilaille tai hoitajille.
- **Varoitus** – Nosta ja siirrä esineitä oikein. Älä väännä osia. Pyydä tarvittaessa apua. Varmista, että sänky on oikealla korkeudella esineiden sängyltä nostamista varten.
- **Varoitus** – Jos patjan päällinen repeytyy tai muutoin rikkoutuu, vaihda päällinen.
- **Varoitus** – Muiden kuin hyväksytyjen puhdistusliuosten käyttö saattaa vaurioittaa tuotetta ja aiheuttaa potilaille haittaa.
- **Varoitus** – Nesteiden läikkyminen sängyn sähköosiin saattaa aiheuttaa vaaran. Irrota sänky verkkovirrasta ja poista se käytöstä, jos nestettä roiskuu sähköosien päälle. Jos nestettä roiskuu enemmän kuin normaalissa käytössä, toimi välittömästi seuraavasti:
 - a. Irrota sänky virtalähteestä.
 - b. Poista potilas sängystä.
 - c. Puhdista sänkyjärjestelmään kaatunut neste.
 - d. Pyydä huoltohenkilökuntaa tarkistamaan järjestelmä läpikotaisin.
 - e. Älä ota sänkyä käyttöön, ennen kuin se on kokonaan kuiva, testattu ja todettu turvalliseksi käyttöä varten.



HUOMIO:

Noudata seuraavia **huomioita** laitevaurioiden ehkäisemiseksi:

- **Huomio** – Älä höyrypuhdistaa sänkyä tai pese sitä painepesurilla. Paine ja liiallinen kosteus saattavat vaurioittaa sängyn suojapintoja ja sähköosia.
- **Huomio** – Älä käytä voimakkaita puhdistusaineita, teollisia rasvanpoistoaineita tai liuottimia, kuten tolueenia, ksyleeniä tai asetonia, äläkä käytä hankaustyynyjä (pehmeäharjaksista harjaa voi käyttää).
- **Huomio** – Älä käytä valkaisuainetta ensisijaisena puhdistus-/desinfiointiaineena päivittäisessä puhdistuksessa.
- **Huomio** – Vedä jalkaosa kokonaan ulos ennen puhdistusta ja desinfiointia.

SUOSITUKSET

Henkilöstö on koulutettava asianmukaisesti puhdistus- ja desinfiointitoimenpiteitä varten.

Kouluttajan on luettava ohjeet huolellisesti ja noudatettava niitä kouluttaessaan **koulutettavaa**.

Koulutettavan toimintaohjeet:

- Koulutettavalla on oltava aikaa lukea ohjeet ja esittää kysymyksiä.
- Koulutettavan on puhdistettava ja desinfioitava tuote kouluttajan valvonnassa. Kouluttajan on toimenpiteen aikana ja/tai sen jälkeen korjattava kaikki koulutettavan tekemät poikkeamat käyttöohjeesta.

Kouluttajan on valvottava koulutettavaa, kunnes koulutettava osaa puhdistaa ja desinfioida vuoteen ohjeiden mukaisesti.

Hill-Rom suosittelee sängyn ja patjan puhdistusta ja desinfiointia ennen ensimmäistä potilaskäyttöä, potilaskäyttöjen välillä ja säännöllisesti saman potilaan pitkien sairaalajaksojen aikana.

Jotkin sairaalaympäristöissä käytetyt nesteet, kuten jodofori ja sinkkioksidirasvat, voivat aiheuttaa pysyviä tahroja. Poista väliaikaiset tahrat pyyhkimällä voimakkaasti kevyesti kostutetulla liinalla.

PUHDISTUS JA DESINFIOINTI

Puhdistus ja desinfiointi ovat täysin eri toimenpiteitä. **Puhdistus** on näkyvän ja näkymättömän lian sekä kontaminanttien fyysistä poistamista. **Desinfiointi** tarkoitus on tappaa mikro-organismeja.

Oheisessa taulukossa 1 on yhteenvedo käyttöön hyväksytyistä puhdistus- ja desinfiointiaineista sekä desinfiointia varten vaadittu vaikutusaika.

Taulukko 1: Hyväksytyt puhdistus- ja desinfiointiaineet

| Puhdistus-/desinfiointiaine | Suosittelaaan rutiinipuhdistukseen ja -desinfiointiin | Suosittelaaan desinfiointiin Clostridium Difficile (C.Diff) -bakteerin torjuntaa varten | Märkänä pito (desinfiointin vaikutusaika) |
|--|---|---|---|
| Wex-Cide™ Germicidal Detergent, käyttövalmis | Kyllä | Ei | 10 minuuttia |
| Virex® II 256 | Kyllä | Ei | 10 minuuttia |
| OxyCide® Daily Disinfectant Cleaner | Kyllä | Kyllä | 3 minuuttia |
| Oxivir® Tb | Kyllä | Ei | 10 minuuttia |
| CaviCide® | Kyllä | Ei | 3 minuuttia |
| Clorox HealthCare® Bleach Germicidal Cleaner, käyttövalmis | Ei* | Kyllä | 5 minuuttia |
| Clorox HealthCare® Bleach Germicidal Wipes -pyyhkeet | Ei* | Kyllä | 3 minuuttia |

*Valkaisuainetta ei suositella käytettäväksi ensisijaisena puhdistus-/desinfiointiaineena.

Poista kaikki desinfiointiaineen jäämät ennen valkaisuaineen käyttöä ja sen jälkeen uudella tai puhtaalla liinalla tai pyyhkeellä, joka on kasteltu vesijohtovedellä.

HUOMAUTUS:

Kaikkia taulukon 1 puhdistus- ja desinfiointiaineita ei ehkä ole hyväksytty myyntiin maassasi. Tarkasta aina paikallisista määräyksistä, mitkä taulukon 1 puhdistus- ja desinfiointiaineista on hyväksytty käyttöön. Jos sinulla on kysymyksiä, ota yhteyttä Hillromin edustajaan.

Huomaa seuraavat puhdistusvaiheita tehdessäsi:

- Pyyhkimisliinaksi suositellaan kesto- tai kertakäyttöistä mikrokuituliinaa tai Clorox HealthCare® Bleach Germicidal Wipe -pyyhettä.
- Vaihda pyyhkimisliina aina, kun se näyttää likaiselta.
- Vaihda pyyhkimisliina jokaisen vaiheen välillä (tahrojen puhdistus, puhdistus ja desinfiointi).
- Käytä aina henkilönsuojaimia (PPE).
- Sääda sängyn asentoa, sivukaiteita, pääpuolen ja jalkopään päätylevyä tarpeen mukaan puhdistusta ja desinfiointia varten.

Sängyn valmistelu puhdistusta ja desinfiointia varten

- a. Vedä jalkaosa kokonaan ulos.
- b. Irrota sänky verkkovirrasta.

VAIHE 1: Puhdistus

- a. Poista ensin näkyvä lika tarpeen mukaan sängystä ja patjasta hyväksytyyn puhdistus-/desinfiointiaineeseen kastetulla liinalla (katso Taulukko 1: Hyväksytyt puhdistus- ja desinfiointiaineet sivulla 39).
 - Kiinnitä erityistä huomiota saumoihin ja muihin alueisiin, jonne likaa voi kertyä.
 - Kovettuneen lian irrottamiseen voi käyttää pehmeäharjaksista harjaa.
 - Käytä niin monta pyyhkimisliinaa kuin on tarpeen lian poistamiseen.

HUOMAUTUS:

Pääpuolen ja jalkaosan päälliset voidaan konepestä, jos niissä on näkyvää likaa. Katso Konepesuohjeet, sivu 41.

On tärkeää poistaa kaikki näkyvä lika kaikilta alueilta ennen kuin ryhdytään poistamaan näkymätöntä likaa.

- b. Ota uusi tai puhdas hyväksyttyyn puhdistus-/desinfiointiaineeseen kastettu pyyhkimisliina ja pyyhi kaikki sängyn ja patjan pinnat napakasti painamalla. Vaihda pyyhkimisliina uuteen aina tarvittaessa. Varmista, että seuraavat kohteet puhdistetaan:
 - Sivukaide
 - Pääpuolen päätylevy
 - Sängyn päädyn ja patjan väliset alueet sekä sivukaiteiden ja patjan väliset alueet
 - Ylärunko
 - Perusrunko
 - Virtajohto
 - Potilaan riippuohjain (käsiohjain) ja riippuohjaimen johto
 - Lisävarusteet
 - Patja – ylä- ja alapuoli

- c. Tutki seuraavat vaurioiden varalta:
 - Patjan päällinen
 - Aluspatjan päällinen ja patjan kiinnittimet
 - Vetoketjusuljin
- d. Jos osat ovat vaurioituneet, patja on ehkä vaihdettava.

VAIHE 2: Desinfiointi

- a. Ota uusi tai puhdas hyväksytyyn puhdistus-/desinfiointiaineeseen kastettu liina ja pyyhi kevyesti kaikki sängyn aiemmin puhdistetut ulkopinnat.
- b. Varmista, että kaikki pinnat **pysyvät märkinä puhdistus-/desinfiointiaineesta määritetyn vaikutusajan** loppuun saakka. **Kastele** pinnat **uudelleen** uudella tai puhtaalla pyyhkimisliinalla tarpeen mukaan. Katso vaikutusaika: Taulukko 1: Hyväksytyt puhdistus- ja desinfiointiaineet sivulla 39.

HUOMAUTUS:

Jos valkaisuainetta käytetään toisen puhdistus-/desinfiointiaineen kanssa, poista desinfiointiaineen jäämät hanaveteen kastetulla uudella tai puhtaalla liinalla/pyyhkeellä ennen valkaisuaineen levittämistä ja sen jälkeen.

Sängyn valmistelu käyttöä varten

- a. Jos patjassa on ilmatyynyt, yhdistä istuinosan alla olevat kaksi letkua.
- b. Kiinnitä istuinosan alla olevat kaksi patjan kiinnittintä.
- c. Liitä sänky virtalähteeseen.

Konepesuohjeet

Affinity® 4 -sängyn pääpuolen ja jalkaosan päälliset voi **esipestä** pesukoneessa. Pese päälliset koneessa ja toimi sitten puhdistus- ja desinfiointiohjeiden mukaisesti. Pese päälliset koneessa seuraavasti:

1. Irrota pääpuolen ja jalkaosan päälliset patjasta.
2. Pese päälliset koneessa laitoksen ohjeiden mukaisesti.
3. Huuhtelee päälliset huolellisesti puhtaalla vedellä.
4. Kuivaa päälliset kuivaajan **pienimmällä** lämpötila-asetuksella. **Älä** käytä korkeita lämpötiloja.
5. Noudata puhdistus- ja desinfiointiohjeita. Katso Puhdistus ja desinfiointi, sivu 38.

PUUSIEN HUOLTO

Puu on valittu sängyjen päätymateriaaliksi sen kauneuden ja lämmön vuoksi. Kaikki Hill-Rom®-puutuotteet on käsitelty hartsipohjaisella lakkapinnoitteella, joka estää kulumista ja tahroja sekä hylkii nesteitä ja tulta. Monet väkevät desinfiointi- ja puhdistusaineet pehmentävät maalattuja ja viimeistelyjä pintoja. Laimennettua ammoniakkaa, mietoja pesuaineita ja laimennettuja valkaisuaineluoksia voidaan käyttää puhdistukseen. Puhdista pyyhkimällä pinta kostutetulla liinalla ja kuivaamalla pinta kuivalla kankaalla. Märkää liinaa ei saa koskaan jättää pinnalle pitkäksi aikaa. Pinnalle kaatunut neste on pyyhittävä pois välittömästi. Pinnalle jäänyt neste voi vahingoittaa pinnoitetta. Pinta on suositeltavaa suojata nestemäisellä huonekalusuoja-aineella. Kiillota pinta noin kerran kuukaudessa ja pyyhi pinnalle jäänyt kiillote pehmeällä kuivalla liinalla. Korjauta kolhiutumia ja naarmut, jotta niihin ei pääse pintaa vaurioittavaa vettä.

PATJAN HUOLTO JA PEITTEET

Patjat on suojattava peitteillä oikein, jotta ne kestävät koko käyttöönsä. Peitteiden on oltava nesteitä hylkiviä. Hill-Romin synnytyspeite peittää ¾ sänkyvaatteista synnytyksen aikana. Potilaan alle asetetut lisätyyny ja pyyhkeet auttavat estämään nesteen pääsyä peitteen reunoihin. Tämä suojakeino pitää lakanat puhtaina ja kuivina sekä estää nesteen pääsyn patjaan.

HUOMAUTUKSIA

Tavalliset synnytys- ja paperilakanat eivät pidä lakanoita kuivina.

Patjan toistuva kastuminen nopeuttaa kulumista, ja lopulta patjan saumat rikkoutuvat ja neste pääsee patjan sisälle.

Siksi on suositeltavaa käyttää patjan käyttöikää pidentäviä Hill-Romin päällisiä.

Takuu ei kata vääristä peitteistä ja puhdistusmenetelmistä aiheutuneita vaurioita.

Peitteet on aina asetettava patjalle, ennen kuin potilas käyttää sänkyä.

Herculite Laboratory on testannut seuraavat tuotteet ja todennut, että niillä ei ole haitallisia vaikutuksia Dartex®-kankaisiin, **kun ne laimennetaan valmistajan suositusten mukaisesti.**

| Tuotenimi | Tyyppi | Valmistaja |
|------------------|----------------|-------------------|
| A33 | Kvaternaarinen | Airwick |
| Absolute | Kvaternaarinen | Walton-March |
| Beaucoup® | Fenolit | Huntington |
| Blue Chip | Kvaternaarinen | S.C. Johnson |
| Coverage 256 | Kvaternaarinen | Vestal |
| El Dorado Plus | Kvaternaarinen | Puritan/Churchill |
| Elimstaph | Kvaternaarinen | Walter G. Legge |
| Forward DC | Kvaternaarinen | S.C. Johnson |
| Frenklin Sentine | Kvaternaarinen | Purex |
| Galahad® | Fenolit | Puritan/Churchill |
| Hi-Tor® | Kvaternaarinen | Huntington |
| Insurance | Kvaternaarinen | Vestal |

| Tuotenimi | Tyyppi | Valmistaja |
|---------------|----------------|----------------|
| LPH | Fenolit | Vestal |
| Matar® | Fenolit | Huntington |
| Omega | Kvaternaarinen | Airwick |
| Quanto® | Kvaternaarinen | Huntington |
| Sanikleen | Kvaternaarinen | West Chemical |
| Sanmaster III | Kvaternaarinen | Service Master |
| Surfacide™ | Kvaternaarinen | Walton-March |
| Tri-Quat | Kvaternaarinen | Vestal |
| Vesphene® II | Fenolit | Vestal |
| Virex® | Kvaternaarinen | S.C. Johnson |
| Deep Purple | – | – |
| Betagone | – | – |

MÄÄRÄAIKAISHUOLTO



VAROITUS:

Varoitus – Vain valtuutettu henkilökunta voi huoltaa Affinity® 4 -synnytyssängyn. Valtuuttamattomien henkilöiden tekemä huolto saattaa aiheuttaa henkilövahinkoja ja laitevaurioita.

Affinity® 4 -synnytyssängyn käyttö edellyttää tehokasta huolto-ohjelmaa. Suosittelemme, että vuosittainen määräaikaishuolto suoritetaan JCAHO:n (Joint Commission on Accreditation of Healthcare Organizations) vaatimusten mukaisesti. JCAHO:n vaatimusten mukainen määräaikaishuolto auttaa varmistamaan Affinity® 4 -synnytyssängyn pitkän käyttöikänsä. Affinity® 4 -synnytyssänky saadaan pidettyä jatkuvasti käyttökunnossa ja potilaalle mukavana kahdella tehokkaalla tavalla: tarkoilla kirjauksilla ja huollolla. Määräaikaishuollon aikataulu on Affinity® 4 -synnytyssängyn huolto-oppaassa (195826).

Huoltotiedot ja/tai muut kuin tässä asiakirjassa määritetyt tekniset tiedot ovat Affinity® 4 -synnytyssängyn huolto-oppaassa (195826).

OHJEET KÄYTÖSTÄ POISTOON JA HÄVITTÄMISEEN

Asiakkaiden on noudatettava kaikkia lääkinnällisten laitteiden ja lisävarusteiden turvalliseen hävittämiseen liittyviä kansallisia, alueellisia ja paikallisia säännöksiä. Epäselvissä tapauksissa laitteen käyttäjän on ensin otettava yhteyttä Hill-Romin tekniseen tukeen ja pyydettyä ohjeita turvalliseen hävittämiseen.

- Varmista tuotteen turvallinen käsittely ja hävittäminen noudattamalla kaikkia huolto-oppaassa annettuja asiaankuuluvia varoituksia, jotka koskevat sängyn käytöstäpoistosta aiheutuvia henkilövahinkoja aiheuttavia mahdollisia vaaratilanteita.
 - Varmista aina, että sänky on kytketty irti verkkovirrasta, ennen sen poistamista käytöstä.
- Sänky ja sen lisävarusteet on puhdistettava ja desinfioitava käyttöohjeiden mukaisesti ennen muita käytöstäpoistotoimenpiteitä.
- Jos käytöstä poistettu sänky tai lisävaruste on edelleen käyttökelpoinen, Hill-Rom suosittelee, että käytöstä poistettu sänky ja sen lisävarusteet lahjoitetaan hyväntekeväisyysjärjestölle uudelleenkäyttöön.
- Jos käytöstä poistettu sänky tai lisävaruste ei ole enää käyttökelpoinen, Hill-Rom suosittelee, että sänky puretaan huolto-oppaan ohjeiden mukaisesti. Hill-Rom suosittelee, että kaikki öljy ja hydraulinesteet poistetaan tuotteesta ennen sen viemistä kierrätykseen tai hävitettäväksi.
- Tarkista aina kaikki paikalliset ja kansalliset säännökset ja laitoksen käytännöt ja noudata niitä tuotteen käytöstäpoistossa.



Akut on kierrätettävä. Älä koskaan hävitä akkuja sekajätteessä, koska ne sisältävät ympäristölle ja terveydelle vaarallisia aineita.



Muut osat, kuten elektroniikka-, muovi- ja metalliosat, voidaan monin paikoin kierrättää. Hill-Rom suosittelee kaikkien niiden osien toimittamista kierrätykseen, jotka voidaan kierrättää paikallisesti.

Kierrätykseen kelpaamattomat osat voidaan hävittää tavanomaisten jätteen hävittämistä koskevien käytäntöjen mukaisesti.

ODOTETTU KÄYTTÖIKÄ

Affinity® 4 -synnytyssängyn odotettu käyttöikä on 8 vuotta tavanomaisessa käytössä, jos sitä huolletaan määräajoin suositellusti. Joillakin osilla on kuitenkin lyhyempi käyttöikä, ja ne on vaihdettava, jotta sänky saavuttaisi odotetun käyttöikänsä. Luettelo niistä on seuraavassa:

- Sängyn akkujen käyttöikä on vähintään 2 vuotta.
- Patjojen odotettu käyttöikä on 5 vuotta.

VIANMÄÄRITYS



VAROITUS:

Varoitus – Vain valtuutettu henkilökunta voi tehdä Affinity® 4 -synnytyssängyn vianmäärityksen. Valtuuttamattoman henkilökunnan suorittama vianmääritys saattaa aiheuttaa henkilövahinkoja ja laitevaurioita.

VIRRANSYÖTÖN KATKEAMINEN

Sängyn virransyöttö saattaa katketa seuraavissa tilanteissa:

- Sängyn virtajohto on irrotettu verkkopistorasiasta.
- Sähköt ovat katkenneet sähkökatkoksen vuoksi.
- Sängyn sulake on palanut.

Jos sähköt katkeavat, sänkyä voidaan käyttää akkuvirralla. Katso Akkuvarmistus sivulla 18.

Tarkista aina akun varaus sivukaiteesta. Sänky ei ehkä toimi, koska akku on tyhjentynyt. Tällöin sänky on liitettävä verkkovirtaan.

TEKNISET TIEDOT

Tuotteen tiedot

| Tuotenumero | Kuvaus |
|-------------|--|
| P3700B | Affinity® 4 -synnytyssänky, mukana sisään vedettävä Stow and Go® -jalkaosa |
| P3700C | Affinity® 4 -synnytyssänky, päivitetty jalkaosa |
| P3700D | Affinity® 4 -synnytyssänky, mukana siirtokahvat |
| P3700E | Affinity® 4 -synnytyssänky, täyttää standardin EN 60601-1 painoksen 3.1 ja standardin IEC 60601-2-52 vaatimukset |

Tekniset tiedot

| Ominaisuus | Mitat |
|--|---|
| Kokonaispituus (enintään) | 229 cm, mallin B–C sängyt 234 cm, D-malli ja uudemmat sängyt |
| Pituus rullan puskurista istuinosan aukkoon | 157 cm |
| Pituus istuinosan aukosta sängyn pätyyn | 71 cm |
| Enimmäisleveys (sivukaiteet säilytysasennossa) | 91 cm |
| Enimmäisleveys (sivukaiteet ylhäällä) | 99 cm |
| Sängyn päädyn enimmäiskorkeus | 132 cm |
| Sivukaiteen enimmäiskorkeus (ilman patjaa) | 37,47 cm |
| Sängyn alla oleva vähimmäisliikkumisvara | 13 cm, 7,62 cm Stow and Go® -jalcaosille |
| Akseliväli | 127 x 74 cm |
| Patjan leveys | 89 cm |
| Patjan pituus | 198 cm |
| Patjan paksuus (pää/istuin) | 12,7 cm |
| Patjan paksuus (jalkopää) | 8,9 cm |
| Irrotettava virtajohto, IEC 320/liitäntä | USA 213 cm/kansainvälinen 248,9 cm |
| Pyörän koko | 15 cm tai 20 cm |
| Pääpuolen enimmäiskallistus | 63 ° |
| Istuinosan enimmäiskallistus | 15° |
| Sängyn korkeus (nostettava jalcaosa) | 48,3–85,7 cm |
| Sängyn korkeus (Stow and Go® -jalcaosa) | 49,5–85,7 cm |
| Sängyn korkeus (nosto ja patja) | 60,9–98,4 cm |
| Sängyn korkeus (Stow and Go® ja patja) | 62,2–98,4 cm |
| Patjan enimmäiskallistus | 8° |
| Sängyn nostokapasiteetti (turvallinen työkuormitus) ^a | 227 kg |
| Potilaan enimmäispaino | 213 kg |
| Jalcaosan suurin nostokapasiteetti | 181 kg |
| Pääpuolen suurin nostokapasiteetti | 91 kg |
| Istuinosan enimmäiskorkeus (kallistusasennossa) | 102 cm |

a. Sängyn nostokapasiteetti (turvallinen työkuormitus) sisältää patjat, päädyn, potilaan painon, kaikki sängyn lisälaitteet, hoitajan painon ja mahdollisten vierailijoiden painon.

Sängyn mitat (katso Tekniset tiedot sivulla 45)

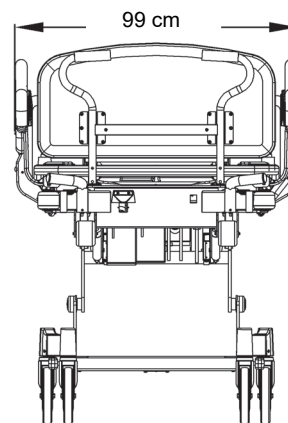
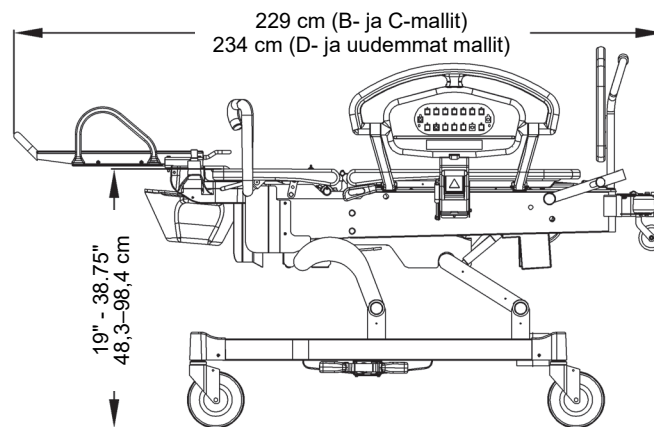
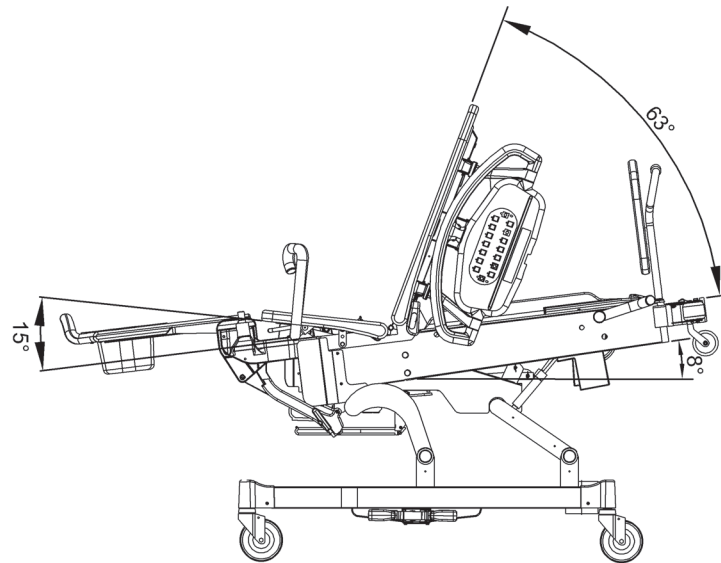

u025_10_202

Kuljetuksen ja varastoinnin ympäristöolosuhteet

| Olosuhde | Vaihteluala |
|----------------------|------------------------|
| Lämpötila | -40...70 °C |
| Suhteellinen kosteus | 10-95 %, tiivistymätön |
| Paine | 500-1 060 hPa |

Ympäristöolosuhteet käyttöä varten

| Olosuhde | Vaihteluala |
|----------------------|--|
| Lämpötila | 15...40 °C ympäristölämpötila |
| Suhteellinen kosteus | 10-85 % tiivistymätön |
| Korkeus | Sähkökäyttöinen lääkintälaitte, joka on hyväksytty käyttöön enintään 3 000 m:n korkeudessa |

Verkkovirtavaatimukset

| Olosuhde | Vaihteluala |
|-----------------|--------------------------------|
| Nimellisjännite | 100 V AC / 120 V AC / 230 V AC |
| Teho/syöttö | 5 A/4 A/2 A |
| Taajuus | 50/60 Hz |

Sulakkeen tiedot

| Olosuhde | Vaihteluala |
|---|---|
| Ilmajärjestelmän (lisävaruste) sulake (sängyt sarjanumeroon asti R297AAXXX) | 2 A, 250 V~, 5 x 20 mm, UL 198G Fast Acting |
| Akun sulake | 10 A, 32 V~, ATO |
| Pääjohdon sulake (100 V -mallin sänky) | 5 A, 125 V~, 5 x 20 mm, UL 198G Slo-Blo® tai vastaava |
| Pääjohdon sulake (120 V -mallin sänky) | 4 A, 125 V~, 5 x 20 mm, UL 198G Slo-Blo® tai vastaava |
| Pääjohdon sulake (230 V -mallin sänky) | 2 A, 250 V~, 5 x 20 mm, IEC127 Sheet III, viive, suuri toimintanopeus |

Sängyn paino

| Olosuhde | B- ja C-mallin sängyt | D- ja E-mallin sängyt |
|---|---|---|
| Sängyn paino, sisältää vain rungon ja muovisen päädyn | 210 kg (nosto) 220 kg (Stow and Go) | 217 kg (nosto) 232 kg (Stow and Go) |
| Patja, istuinosa ja pääpatja | 11 kg (vaahtomuovipatja) 12 kg (ilmapatja) | 11 kg (vaahtomuovipatja) 12 kg (ilmapatja) |

Potilaaseen koskevat osat (standardin IEC 60601-1 mukaan)

| | |
|---|--------------------------------------|
| Sivukaide | Pääpuolen päätylevy |
| Jalkaosa, nostettava ja Stow and Go | Synnytyskahvat |
| Makuupinta | Synnytystanko |
| Kiinnitetty pohjetuki | Irrotettava teleskooppinen pohjetuki |
| Irrotettava ei-teleskooppinen pohjetuki | Irrotettava teleskooppinen jalkatuki |
| Irrotettava ei-teleskooppinen jalkatuki | Käsinoja |

Hoitajakutsuliitännän vaatimukset

Lisätietoja hoitajakutsuliitännän vaatimuksista on *SideCom® Communication System Design and Application Manual* -oppaassa (SideCom®-tietoliikennejärjestelmän malli- ja soveltamisopas, DS059).

Luokitus ja standardit

Affinity® 4 -synnytyssänky P3700 on suunniteltu ja valmistettu laiteluokitusten ja ohessa mainittujen standardien mukaisesti.

| | |
|--|---|
| Tekniset standardit ja laadunvarmistusstandardit | Direktiivi 93/42/ETY, 25.5.2020 saakka Asetus (EU) 2017/745, 26.5.2020 alkaen Sähkö- ja elektroniikkalaiteromudirektiivi 2012/19/EU RoHS-direktiivi 2011/65/EU ISO ja EN ISO 13485 ISO ja EN ISO 14971 REACH-direktiivi 1907/2006 RoHS-direktiivi 2011/65/EU, muutettuna direktiivillä (EU) 2015/863 |
| Sarjanumerot numeron H297AA4665 jälkeen ja numeroilla O218AA alkaviin sarjanumeroihin asti | IEC ja EN 60601-1 (2. painos) UL 60601-1: 2006 IEC ja EN 60601-2-38 + A1 CAN/CSA C22.2 No. 601.1-M90 + A1 ja A2 |
| – Sarjanumerot ennen numeroa O079AA | IEC ja EN 60601-1-2 (2. painos) CAN/CSA-C22.2 No. 60601-1-2:03 + A1 |
| – Sarjanumerot numeron O078AA jälkeen | IEC ja EN 60601-1-2 (3. painos) CAN/CSA-C22.2 No. 60601-1-2:2007 |
| P3700E-sängyt, joiden sarjanumeroiden alkuosat ovat O219AA–S360AA | IEC ja EN 60601-1 (painos 3.0) IEC ja EN 60601-2-52 IEC ja EN 60601-1-2 (3. painos) IEC ja EN 60601-1-6: 2010 IEC ja EN 62366 CAN/CSA C22.2 No. 60601.1: 2008 |
| P3700E-sängyt, sarjanumerot S361AA-alkuisten numeroiden jälkeen | IEC ja EN 60601-1 (painos 3.1) IEC ja EN 60601-2-52 + muutos 1 IEC ja EN 60601-1-6: 2010 + muutos 1 IEC ja EN 62366 + muutos 1 CAN/CSA C22.2 No. 60601.1-14 |
| – T242AA-alkuisiin sarjanumeroihin asti | IEC ja EN 60601-1-2 (3. painos) CAN/CSA-C22.2 No. 60601-1-2-08 |

| | |
|---|---|
| – T242AA-alkuisten sarjanumeroiden jälkeen | IEC ja EN 60601-1-2 (4. painos) CAN/CSA-C22.2 No. 60601-1-2:16 |
| Standardin EN 60601-1 mukaiset laiteluokitukset | Luokan I tuote, joka sisältää oman virtalähteen |
| Osan sähköiskun suojauksen aste | Tyyppi B |
| Direktiivin 93/42/ETY mukainen luokitus | Luokka I |
| Veden sisäänkärsyn suojausluokka | IPX2 – mallin P3700 versiot B–D IPX4 – P3700E-mallin Affinity® 4 -sängyt |
| Suojaustaso syttyviltä anesteettiseoksilta | Ei saa käyttää syttyvien anesteettien kanssa |
| Toimintatila | Jatkuva toiminta ajoittaisella kuormituksella, 3 minuuttia KÄYTÖSSÄ / 27 minuuttia EI KÄYTÖSSÄ |
| Äänenpaine | ≤ 52 dBA – korkein aikapainotettu äänitaso (pois lukien kuljetus, taittaminen ja patjan täyttö- ja tyhjennystilat) ≤ 65 dBA – korkein aikapainotettu äänitaso (pois lukien kuljetus, taittaminen ja patjan täyttö- ja tyhjennystilat). |
| Käyttöympäristöt | Akuuttihoito, synnytyspoltto-, synnytys- ja toipumisvaihe (LDR) tai synnytyspoltto-, synnytys-, toipumis- ja jälkihoitovaihe (LDRP). Sängy ei ole tarkoitettu yleiseksi sairaalasängyiksi. |
| Syttyvyysluokat | Kaikki suositellut tukipinnat täyttävät asianmukaiset Yhdysvaltoja, Kanadaa ja Eurooppaa koskevat syttyvyysmääritykset. |

SÄHKÖMAGNEETTISTA SÄTEILYÄ KOSKEVAT OHJEET



HUOMIO:

Huomio – Tämä laite täyttää kaikki IEC 60601-1-2 -standardin sähkömagneettista yhteensopivuutta koskevat vaatimukset. Laitteen riittämättömästä sähkömagneettisesta häiriönsiedosta johtuvat ongelmatilanteet ovat epätodennäköisiä. Sähkömagneettinen häiriönsieto on kuitenkin aina suhteellista, ja standardit perustuvat ennakoituihin käyttöympäristöihin. Kyseessä saattaa olla sähkömagneettinen häiriö, jos käyttäjä havaitsee laitteen toimivan tavallisuudesta poikkeavalla tavalla, etenkin jos toiminta on epäsäännöllistä ja liittyy lähellä olevaan radio- tai televisiolähtemien, matkapuhelimien tai suurtaajuuksisten leikkauslaitteistojen käyttöön. Edellä mainitun kaltaisessa häiriötilanteessa häiriötä aiheuttava laite on siirrettävä kauemmaksi tästä laitteesta.



VAROITUS:

Varoitus – Affinity® 4 -synnytyssängyä P3700 ei saa käyttää muiden laitteiden vieressä tai pinottuna niiden kanssa. Jos käyttö vierekkäin tai päällekkäin on välttämätöntä, varmista tarkkailemalla P3700:aa ja muita sähkölaitteita, että ne toimivat suunnitellulla tavalla.

Varmista P3700-sängyn virheetön toiminta muiden elektronisten laitteiden lähellä. Siirrettävät ja kannettavat radiotaajuiset viestintävälineet voivat vaikuttaa haitallisesti sähkölaitteisiin.

**VAROITUS:**

Varoitus – Kannettavia radiotaajuisia viestintälaitteita (mukaan lukien oheislaitteet, kuten antennijohdot ja ulkoiset antennit) ei saa käyttää alle 30 cm:n etäisyydellä Affinity® 4 -synnytyssängyn mallin P3700 mistään osasta, mukaan lukien valmistajan määrittämät kaapelit. Laitteen toimintaan saattaa aiheutua häiriöitä.

Muiden kuin mainittujen lisävarusteiden, muunninten ja johtojen käyttäminen, tämän laitteen valmistajan sisäisten komponenttien varaosina toimittamia muuntimia ja johtoja lukuun ottamatta, saattaa lisätä P3700-sängyn muodostamaa säteilyä tai heikentää sen häiriönsietoa.

Lääketieteellisten sähkölaitteiden käytössä on noudatettava erityisiä varotoimenpiteitä sähkömagneettiseen yhteensopivuuteen liittyen, ja laitteet on asennettava ja otettava käyttöön oheisissa taulukoissa annettujen sähkömagneettista yhteensopivuutta koskevien tietojen mukaisesti.

| Ohjeet ja valmistajan ilmoitus – sähkömagneettinen säteily | | |
|---|------------------------------|--|
| Affinity® 4 -synnytyssängyn malli P3700 on tarkoitettu käytettäväksi alla kuvatussa sähkömagneettisessa ympäristössä. Asiakkaan tai käyttäjän pitää varmistaa, että tuotteita käytetään näissä olosuhteissa. | | |
| Säteilytesti | Vaativuuden mukaisuus | Sähkömagneettinen ympäristö – ohjeet |
| RF-säteily CISPR 11 | Ryhmä 1 | Affinity® 4 -synnytyssängyn malli P3700 käyttää radiotaajuisia energiaa vain sisäisiin toimintoihinsa. Siksi sen radiotaajuuspäästöt ovat vähäisiä, eivätkä ne todennäköisesti aiheuta häiriöitä lähellä oleviin sähkölaitteisiin. |
| RF-säteily CISPR 11 | Luokka A | Affinity® 4 -synnytyssängyn mallia P3700 voidaan käyttää kaikissa laitoksissa lukuun ottamatta kotitalouksia ja laitoksia, jotka on yhdistetty suoraan kotitaloussähköä toimittavaan julkiseen pienjänniteverkkoon. |
| Harmoniset päästöt IEC 61000-3-2 | Luokka A | |
| Jännitteenvaihtelut/ välkyntä IEC 61000-3-3 | Täyttää vaatimukset | |

Sähkömagneettisen häiriönsiedon ohjeet

| Ohjeet ja valmistajan ilmoitus – sähkömagneettinen häiriönsieto | | | |
|--|--|--|--|
| Affinity® 4 -synnytyssängyn malli P3700 on tarkoitettu käytettäväksi alla kuvatussa sähkömagneettisessa ympäristössä. Asiakkaan tai käyttäjän on varmistettava, että tuotetta käytetään näissä olosuhteissa. | | | |
| Häiriönsietotesti | EN ja IEC 60601-1-2 Testitaso | Sähkömagneettinen vaatimustenmukaisuustaso | Sähkömagneettinen ympäristö-ohjeet |
| Sähköstaattinen purkaus (ESD) IEC 61000-4-2 | ±6 kV kosketus ±8 kV ilma (katso huomautus 1) ±8 kV kosketus ±15 kV ilma (katso huomautus 2) | ±6 kV kosketus ±8 kV ilma (katso huomautus 1) ±8 kV kosketus ±15 kV ilma (katso huomautus 2) | Lattioiden on oltava puuta, betonia tai keraamista tiiltä. Jos lattiat on päällystetty synteettisellä materiaalilla, suhteellisen kosteuden on oltava vähintään 30 %. |
| Sähköinen nopea väliaikainen/purske IEC 61000-4-4 | ±2 kV virransyöttölinjoissa (katso huomautus 1) 5 kHz, toistotaajuus ±2 kV virransyöttölinjoissa (katso huomautus 2) 100 kHz, toistotaajuus | ±2 kV virransyöttölinjoissa (katso huomautus 1) 5 kHz, toistotaajuus ±2 kV virransyöttölinjoissa (katso huomautus 2) 100 kHz, toistotaajuus | Verkkovirran laadun on vastattava tyyppillistä kaupallista ympäristöä tai sairaalaympäristöä. |
| Syöksyaalto IEC 61000-4-5 | ±1 kV johdosta johtoon ±2 kV johdosta maahan | ±1 kV johdosta johtoon ±2 kV johdosta maahan | Verkkovirran laadun on vastattava tyyppillistä kaupallista ympäristöä tai sairaalaympäristöä. |
| Käyttötaajuuden magneettikentät IEC 61000-4-8 | 3 A/m (katso huomautus 1) 30 A/m (katso huomautus 2) | 3 A/m (katso huomautus 1) 30 A/m (katso huomautus 2) | Verkkovirran laadun on vastattava tyyppillistä kaupallista ympäristöä tai sairaalaympäristöä. Kun syötteen ovat suurempia kuin 5,5 Vrms, kaiutinjärjestelmä saattaa vaurioitua. |
| Jännitekuopat, lyhyet keskeytykset ja virransyöttölinjojen vaihtelut IEC 61000-4-11 (katso huomautukset 1 ja 3) | <5 % U_T (>95 %:n pudotus U_T :ssa 0,5 jakson ajan) <40 % U_T (60 %:n pudotus U_T :ssa 5 jakson ajan) <70 % U_T (30 %:n pudotus U_T :ssa 25 jakson ajan) <5 % U_T (95 %:n pudotus U_T :ssa 5 sekunnin ajan) | <5 % U_T (>95 %:n pudotus U_T :ssa 0,5 jakson ajan) <40 % U_T (60 %:n pudotus U_T :ssa 5 jakson ajan) <70 % U_T (30 %:n pudotus U_T :ssa 25 jakson ajan) <5 % U_T (95 %:n pudotus U_T :ssa 5 sekunnin ajan) | Verkkovirran laadun on vastattava tyyppillistä kaupallista ympäristöä tai sairaalaympäristöä. Jos Affinity® 4 -synnytyssängyn mallin P3700 on pysyvä toiminnassa myös sähkökatkosten aikana, Affinity® 4 -synnytyssängyn virtalähteeksi suositellaan keskeytymätöntä virtalähdettä tai akkuvirtaa. |
| Jännitekuopat IEC 61000-4-11 (katso huomautukset 2 ja 3) | 0 % U_T 0,5 jakson ajan, 0°, 45°, 90°, 135°, 180°, 225°, 270° ja 315° (yksivaiheisella verkkovirralla toimivat laitteet), 0 % U_T 1 jakson ajan 70 % U_T , 25/50 Hz:n ja 30/60 Hz:n jaksot | 0 % U_T 0,5 jakson ajan, 0°, 45°, 90°, 135°, 180°, 225°, 270° ja 315° (yksivaiheisella verkkovirralla toimivat laitteet), 0 % U_T 1 jakson ajan 70 % U_T , 25/50 Hz:n ja 30/60 Hz:n jaksot | |
| Jännitekatkot IEC 61000-4-11 (katso huomautukset 2 ja 3) | 0 % U_T , 250/50 Hz:n ja 300/60 Hz:n jaksot | 0 % U_T , 250/50 Hz:n ja 300/60 Hz:n jaksot | |

| Ohjeet ja valmistajan ilmoitus – sähkömagneettinen häiriönsieto – jatkuu | | | |
|---|---|---|---|
| Affinity® 4 -synnytyssängyn malli P3700 on tarkoitettu käytettäväksi alla kuvatussa sähkömagneettisessa ympäristössä. Asiakkaan tai käyttäjän on varmistettava, että tuotetta käytetään näissä olosuhteissa. | | | |
| Häiriönsietotesti | EN ja IEC 60601-1-2 Testitaso | Sähkömagneettinen vaatimustenmukaisuustaso | Sähkömagneettinen ympäristö – ohjeet |
| Johtunut radiotaajuus IEC 61000-4-6 | 3 Vrms (80 % AM) 150 kHz – 80 MHz (katso huomautus 1) | 3 Vrms (80 % AM) 150 kHz – 80 MHz (katso huomautus 1) | <p>Kiinteiden radiotaajuuksilähtimien ympäristön sähkömagneettisilla mittauksilla (ks. huomautus 5) saatujen kenttävoimakkuuksien on oltava vaatimustenmukaisuustasoa pienempiä jokaisella taajuusalueella.</p> <p>Häiriöitä voi esiintyä seuraavalla symbolilla merkityn laitteen läheisyydessä.</p>  |
| Radiotaajuussäteily RF IEC 61000-4-3 | 3 Vrms (80 % AM) 150 kHz – 80 MHz (6 Vrms ISM-kaistoilla standardin CISPR-11 mukaisesti, katso huomautus 2) | 3 Vrms (80 % AM) 150 kHz – 80 MHz (6 Vrms ISM-kaistoilla standardin CISPR-11 mukaisesti, katso huomautus 2) | |
| | 3 V/m 80–2 500 MHz (katso huomautus 1) | 3 V/m 80–2 500 MHz (katso huomautus 1) | |
| | 3 V/m 80–2 700 MHz (katso huomautus 2) | 3 V/m 80–2 700 MHz (katso huomautus 2) | |
| <p>Huomautus 1: Tiedot ovat EN/IEC 60601-1-2 -standardin 3. painoksen mukaiset, ja ne koskevat kaikkia Affinity® 4 -synnytyssängyn mallin P3700 sarjanumeroita sellaisiin numeroihin asti, joiden alkuosa on T242AA.</p> <p>Huomautus 2: Tiedot ovat EN/IEC 60601-1-2 -standardin 4. painoksen mukaiset, ja ne koskevat kaikkia Affinity® 4 -synnytyssängyn mallin P3700E sarjanumeroita, joiden alkuosa on T242AA, ja niitä suurempia numeroita.</p> <p>Huomautus 3: U_T on vaihtovirran verkkojännite ennen testitason käyttöä.</p> <p>Huomautus 4: Nämä ohjeet eivät välttämättä päde kaikissa tilanteissa. Sähkömagneettisen säteilyn etenemiseen vaikuttavat imeytyminen rakenteisiin, esineisiin ja ihmisiin sekä heijastuminen niistä.</p> <p>Huomautus 5: Kiinteiden lähtimien, kuten radiopuhelinten (matkapuhelimet / langattomat puhelimet) ja maaradio-liikenteen, radioamatöörilähtimien, AM- ja FM-radiolähtimien ja TV-lähtimien tukiasemien, kenttävoimakkuuksia ei voida ennustaa teoreettisesti tarkasti. Kiinteistä radiolähtimistä johtuvien sähkömagneettisten häiriöiden selvittämistä varten on harkittava sähkömagneettisia mittauksia käyttöpaikassa. Jos mitattu kenttävoimakkuus ylittää Affinity® 4 -synnytyssängyn mallin P3700 käyttöpaikassa sovellettavan edellä esitetyn vaatimustenmukaisuustason, Affinity® 4 -synnytyssängyn mallia P3700 on tarkkailtava normaalin toiminnan varmistamiseksi. Affinity® 4 -synnytyssängyn mallin P3700 poikkeavaa toimintaa havaittaessa saatetaan tarvita lisätoimenpiteitä, kuten sängyn kääntäminen eri suuntaan tai siirtäminen toiseen paikkaan.</p> | | | |

| Radiotaajuisten viestintävälineiden synnyttämistä lähikentistä aiheutuneiden HÄIRIÖIDEN SIETO | | | | | | |
|--|--------------|---|-----------------------------------|------------------|--------------|------------------------------|
| Edellä olevassa taulukossa esitetyn säteilevää radiotaajuusenergiaa koskevan standardin IEC 61000-4-3 vaatimusten lisäksi Affinity® 4 -synnytyssängyn malli P3700E on testattu sarjanumerosta T242AA alkaen oheisen taulukon määrittysten mukaisesti. | | | | | | |
| Testitaajuus (MHz) | Kaista (MHz) | Huolto | Modulaatio | Enimmäisteho (W) | Etäisyys (m) | Häiriösiedon testitaso (V/m) |
| 385 | 380–390 | TETRA 400 | Pulssi-modulaatio 18 Hz | 1,8 | 0,3 | 27 |
| 450 | 430–470 | GMRS 460, FRS460 | FM ± 5 kHz:n poikkeama 1 kHz sini | 2 | 0,3 | 28 |
| 710 | 704–787 | LTE-kaista 13, 17 | Pulssimodulaatio 217 Hz | 0,2 | 0,3 | 9 |
| 745 | | | | | | |
| 780 | | | | | | |
| 810 | 800–960 | GSM 800/900 TETRA 800, iDEN 820, CDMA 850, LTE-kaista 5 | Pulssimodulaatio 18 Hz | 2 | 0,3 | 28 |
| 870 | | | | | | |
| 930 | | | | | | |
| 1720 | 1700–1990 | GSM 1800, CDMA 1900, GSM 1900, DECT, LTE-kaista 1, 3, 4, 25, UMTS | Pulssimodulaatio 217 Hz | 2 | 0,3 | 28 |
| 1845 | | | | | | |
| 1970 | | | | | | |
| 2450 | 2400–2570 | Bluetooth WLAN, 802.11 b/g/n, RFID | Pulssimodulaatio 217 Hz | 2 | 0,3 | 28 |
| 5240 | 5100–5800 | WLAN 802.11 a/n | Pulssimodulaatio 217 Hz | 0,2 | 0,3 | 9 |
| 5500 | | | | | | |
| 5785 | | | | | | |

| Affinity® 4 -synnytyssängyn mallin P3700 ja kannettavien ja siirrettävien radiotaajuisten tietoliikennelaitteiden suositellut erotusetäisyydet | | | |
|--|---|---|--|
| Affinity® 4 -synnytyssängyn malli P3700 on tarkoitettu käytettäväksi sähkömagneettisessa ympäristössä, jossa säteileviä radiotaajuisia häiriöitä valvotaan. Asiakas tai tuotteen P3700 käyttäjä voi ehkäistä sähkömagneettisia häiriöitä noudattamalla tuotteen P3700 ja kannettavien tai siirrettävien radiotaajuisten viestintävälineiden (lähettimien) välistä suositeltua erotusetäisyyttä, joka määräytyy seuraavassa kuvatulla tavalla viestintävälineen suurimman lähtötehon mukaan. | | | |
| Lähettimen suurin nimellinen lähtöteho, W | Lähettimen taajuuden mukainen erotusetäisyys, m | | |
| | 150 kHz – 80 MHz $d = 1,2\sqrt{P}$ | 80–800 MHz $d = 1,2\sqrt{P}$ | 800 MHz – 2,5 GHz $d = 1,2\sqrt{P}$ |
| 0,01 | 0,12 | 0,12 | 0,23 |
| 0,1 | 0,38 | 0,38 | 0,73 |
| 1 | 1,2 | 1,2 | 2,3 |
| 10 | 3,8 | 3,8 | 7,3 |
| 100 | 12 | 12 | 23 |
| <p>Jos lähettimen enimmäislähtötehoa ei ole mainittu edellä olevassa taulukossa, sen suositeltu erotusetäisyys d (metreinä) voidaan arvioida käyttämällä lähettimen taajuuden mukaista kaavaa, jossa P on valmistajan ilmoittama lähettimen enimmäislähtöteho watteina (W).</p> <p>HUOMAUTUS 1: Taajuusalueella 80–800 MHz käytetään korkeamman taajuusalueen erotusetäisyyttä.</p> <p>HUOMAUTUS 2: Nämä ohjeet eivät välttämättä päde kaikissa tilanteissa. Sähkömagneettisen säteilyn etenemiseen vaikuttavat imeytyminen rakenteisiin, esineisiin ja ihmisiin sekä heijastuminen niistä.</p> | | | |

